



3400 Series All-In-One

Uživatelská příručka

Únor 2006

www.lexmark.com

Lexmark and Lexmark with diamond design are trademarks of Lexmark International, Inc., registered in the United States and/or other countries. All other trademarks are the property of their respective owners.

© 2006 Lexmark International, Inc.

All rights reserved.

740 West New Circle Road
Lexington, Kentucky 40550

Edition notice

Únor 2006

The following paragraph does not apply to any country where such provisions are inconsistent with local law: LEXMARK INTERNATIONAL, INC., PROVIDES THIS PUBLICATION "AS IS" WITHOUT WARRANTY OF ANY KIND, EITHER EXPRESS OR IMPLIED, INCLUDING, BUT NOT LIMITED TO, THE IMPLIED WARRANTIES OF MERCHANTABILITY OR FITNESS FOR A PARTICULAR PURPOSE. Some states do not allow disclaimer of express or implied warranties in certain transactions; therefore, this statement may not apply to you.

This publication could include technical inaccuracies or typographical errors. Changes are periodically made to the information herein; these changes will be incorporated in later editions. Improvements or changes in the products or the programs described may be made at any time.

Comments about this publication may be addressed to Lexmark International, Inc., Department F95/032-2, 740 West New Circle Road, Lexington, Kentucky 40550, U.S.A. In the United Kingdom and Eire, send to Lexmark International Ltd., Marketing and Services Department, Westhorpe House, Westhorpe, Marlow Bucks SL7 3RQ. Lexmark may use or distribute any of the information you supply in any way it believes appropriate without incurring any obligation to you. To obtain additional copies of publications related to this product, visit the Lexmark Web site at www.lexmark.com.

References in this publication to products, programs, or services do not imply that the manufacturer intends to make these available in all countries in which it operates. Any reference to a product, program, or service is not intended to state or imply that only that product, program, or service may be used. Any functionally equivalent product, program, or service that does not infringe any existing intellectual property right may be used instead. Evaluation and verification of operation in conjunction with other products, programs, or services, except those expressly designated by the manufacturer, are the user's responsibility.

© 2006 Lexmark International, Inc.

All rights reserved.

UNITED STATES GOVERNMENT RIGHTS

This software and any accompanying documentation provided under this agreement are commercial computer software and documentation developed exclusively at private expense.

Informace o bezpečnosti

Používejte výhradně zdroj napájení a napájecí kabel dodávané spolu s výrobkem nebo odpovídající náhradní zdroj napájení a napájecí kabel schválený výrobcem.

Napájecí kabel musí být připojen do snadno přístupné elektrické zásuvky blízko výrobku.

Služby nebo opravy, které nejsou popsány v uživatelské dokumentaci, svěťte autorizovanému servisnímu středisku.

UPOZORNĚNÍ: Nepoužívejte faxové funkce za bouřky. Neinstalujte tento produkt ani neprovádějte žádná zapojení kabelů (napájení, telefon atd.) za bouřky.

Obsah

Vyhledání informací o tiskárně.....	9
Nastavení tiskárny.....	13
Kontrola obsahu balení.....	13
Informace o tiskárně.....	14
Popis částí tiskárny.....	14
Použití tlačítek a nabídek ovládacího panelu.....	15
Použití ovládacího panelu.....	15
Pohyb v nabídkách ovládacího panelu.....	16
Použití nabídky Kopírovat.....	16
Práce s nabídkou Fotografická karta.....	16
Informace o softwaru.....	18
Použití softwaru tiskárny.....	18
Použití programu Imaging Studio.....	18
Použití aplikace All-In-One Center.....	20
Spuštění aplikace All-In-One Center.....	20
Práce s kartou Skenování a kopírování.....	20
Práce s kartou Uložené obrázky.....	21
Použití odkazu Údržba a řešení problémů.....	22
Použití programu Středisko řešení.....	22
Práce s oknem Vlastnosti tisku.....	23
Otevření okna Vlastnosti tisku.....	23
Použití nabídky Uložit nastavení.....	24
Použití nabídky Co chci udělat.....	24
Použití nabídky Volby.....	24
Použití karet okna Vlastnosti tisku.....	24
Práce s aplikací Editor fotografií.....	24
Použití panelu nástrojů Web.....	25
Použití aplikace Fast Pics.....	26
Vkládání papíru a originálních dokumentů.....	28
Vložení papíru.....	28
Vložení různých typů papíru.....	28
Položení originálních dokumentů na skleněnou plochu skeneru.....	31
Tisk.....	33
Změna typu papíru.....	33
Tisk dokumentu.....	33

Tisk webové stránky.....	33
Tisk textu a fotografií z webové stránky.....	33
Tisk pouze textu z webové stránky.....	33
Tisk fotografií nebo obrázků z webové stránky.....	34
Tisk karet.....	34
Tisk obálek.....	35
Tisk průhledných fólií.....	35
Tisk skládaných kopií.....	36
Tisk více stránek na jeden list.....	36
Tisk poslední stránky jako první (v obráceném pořadí).....	37
Práce s fotografiemi.....	38
Načítání a správa fotografií.....	38
Vložení paměťové karty.....	38
Řízení tisku fotografií pomocí digitálního fotoaparátu, který podporuje standard PictBridge.....	39
Přenos digitálních fotografií do počítače.....	39
Procházení a výběr fotografií uložených v počítači.....	40
Tisk fotografií.....	40
Tisk fotografií uložených na paměťové kartě pomocí korektury.....	40
Tisk fotografií uložených na paměťové kartě pomocí aplikace Fast Pics.....	41
Tisk fotografií z digitálního fotoaparátu pomocí DPOF.....	41
Tisk fotografií uložených v počítači pomocí programu Imaging Studio.....	41
Vlastní nastavení pro fotografie.....	42
Vytvoření a tisk stránky s výstřižky nebo stránky alba.....	42
Přidání textových popisků na stránku s fotografiemi.....	42
Kopírování.....	44
Kopírování.....	44
Kopírování fotografií 4 x 6.....	44
Přizpůsobení nastavení kopírování.....	45
Zadání velikosti založeného papíru.....	45
Nastavení kvality kopie.....	45
Zesvětlení nebo ztmavení kopie.....	45
Zvětšení nebo zmenšení obrázku.....	45
Opakování obrázku na jedné stránce s použitím počítače.....	46
Skenování.....	47
Skenování dokumentu.....	47
Skenování textového dokumentu.....	47
Skenování dokumentu s textem a grafikou.....	48
Uložení naskenovaného obrázku.....	48
Přizpůsobení nastavení skenování.....	48

Skenování dokumentů nebo obrázků do elektronické pošty.....	50
Skenování textu za účelem úprav.....	50
Skenování obrázků za účelem úprav.....	50
Skenování ostrých obrázků z časopisů nebo novin.....	51
Faxování.....	52
Odeslání faxu pomocí softwaru.....	52
Příjem faxu prostřednictvím softwaru.....	52
Údržba tiskárny.....	54
Výměna tiskové kazety.....	54
Vyjmutí použité tiskové kazety.....	54
Instalace tiskové kazety.....	54
Dosažení lepší kvality tisku.....	56
Zlepšení kvality tisku.....	56
Vyrovnání tiskové kazety pomocí počítače.....	56
Čištění trysek tiskové kazety.....	56
Otření trysek a kontaktů tiskové kazety.....	57
Ochrana tiskové kazety.....	58
Čištění skleněné plochy skeneru.....	58
Objednání spotřebního materiálu.....	58
Použití originálních tiskových kazet Lexmark.....	58
Doplnění tiskové kazety.....	59
Recyklace produktů společnosti Lexmark.....	59
Řešení problémů.....	60
Řešení problémů s instalací.....	60
Na displeji je zobrazen nesprávný jazyk.....	60
Tlačítko napájení nesvítl.....	60
Software se nenainstaluje.....	60
Stránku nelze vytisknout.....	61
Nelze tisknout z digitálního fotoaparátu podporujícího standard PictBridge.....	63
Řešení problémů s tiskem.....	63
Zlepšení kvality tisku.....	63
Špatná kvalita tisku textu a grafiky.....	64
Špatná kvalita tisku na okrajích stránky.....	65
Pomalý tisk.....	65
Tiskárna netiskne nebo nereaguje.....	66
Dokumenty nebo fotografie se tisknou jen zčásti.....	66
Řešení problémů s kopírováním.....	66
Kopírování nereaguje.....	66
Jednotku skeneru nelze zavřít.....	66
Špatná kvalita kopie.....	66
Dokumenty nebo fotografie se kopírují jen zčásti.....	67

Řešení problémů se skenováním.....	67
Skener nereaguje.....	67
Skenování se nezdařilo.....	68
Skenování trvá příliš dlouho nebo dojde k zablokování počítače.....	68
Špatná kvalita naskenovaného obrázku.....	68
Dokumenty nebo fotografie se skenují jen zčásti.....	69
Nelze skenovat do aplikace.....	69
Řešení problémů s faxováním.....	69
Tipy pro faxování pomocí aplikace Imaging Studio.....	69
Fax nelze odeslat nebo přijmout.....	69
Nelze vytisknout fax nebo přijatý fax je nekvalitně vytištěn.....	70
Přijatý fax je prázdný.....	70
Řešení problémů s nesprávným zaváděním nebo zablokováním papíru.....	70
Zablokování papíru v tiskárně.....	70
Zablokování papíru v podpěře papíru.....	71
Nesprávné zavedení papíru nebo speciálních médií.....	71
Tiskárna nepodává papír, obálky nebo speciální média.....	71
Zablokování nekonečného papíru.....	72
Řešení problémů s paměťovou kartou.....	72
Paměťovou kartu nelze vložit.....	72
Po vložení paměťové karty se nic nestane.....	72
Chybové zprávy na displeji.....	73
Chybové zprávy.....	73
Problém při vyrovnání.....	73
Chyba kazety.....	73
Chybí kazeta.....	74
Změnit nastavení velikosti papíru nebo fotografie.....	74
Uvolněte zablokovaný nosič.....	74
Uvolnění zablokovaného papíru.....	74
Dochází barevný inkoust.....	74
Nebyla rozpoznána korektura.....	74
Počítač není připojen.....	75
Připojte fotoaparát nebo vložte paměťovou kartu.....	75
Neplatný výběr velikosti fotografie nebo papíru.....	75
Vložte papír.....	75
Nejsou vybrány žádné obrázky.....	75
Není vybrána žádná velikost fotografie nebo papíru.....	75
Nebyly nalezeny žádné soubory fotografií.....	75
Žádné informace o korektuře.....	76
Lze použít pouze jedno zařízení nebo paměťovou kartu.....	76
Šikmo zavedený papír - srovnejte papír.....	76
Změnit nastavení velikosti papíru.....	76
Chyba v komunikaci při standardu PictBridge.....	76

Chcete-li použít paměťovou kartu, odeberte fotoaparát.....	76
Některé fotografie byly z karty odstraněny hostitelem.....	76
Při čtení paměťové karty došlo k problému.....	76
Odebrání a opětovné nainstalování softwaru.....	77
Poznámky.....	78
Rejstřík.....	84

Vyhledání informací o tiskárně

Instalační list

Popis	Kde je najdete
Dokument <i>Instalační list</i> obsahuje pokyny k instalaci hardwaru a softwaru.	Tento dokument je součástí balení tiskárny nebo jej najdete na webové stránce společnosti Lexmark.

Začínáme (brožura)

Popis	Kde je najdete
V této brožuře najdete všechny potřebné informace k tomu, abyste mohli začít používat tiskárnu.	Tento dokument je součástí balení tiskárny.

Uživatelská příručka

Popis	Kde je najdete
<p><i>Uživatelská příručka</i> obsahuje pokyny k použití tiskárny a další informace k tématům:</p> <ul style="list-style-type: none">• Údržba• Řešení problémů• Bezpečnost	<p>Při instalaci softwaru tiskárny může být nainstalována také <i>Uživatelská příručka</i>.</p> <ol style="list-style-type: none">1 Klepněte na tlačítko Start → Programy nebo Všechny programy → Lexmark 3400 Series.2 Klepněte na položku Uživatelská příručka. <p>Instalace na plochu:</p> <ol style="list-style-type: none">1 Vložte disk CD. Zobrazí se instalační obrazovka. <p>Poznámka: Pokud se tak nestane, klepněte na tlačítko Start → Spustit a zadejte příkaz D:\setup, kde D je písmeno označující jednotku CD-ROM.2 Klepněte na položku Zobrazit uživatelskou příručku (včetně Řešení problémů s instalací).3 Klepněte na tlačítko Ano.4 Klepněte na tlačítko Storno.5 Klepněte na tlačítko Ano.<p>Na obrazovce se zobrazí ikona <i>Uživatelské příručky</i> a <i>Uživatelská příručka</i>.</p><p>Tento dokument najdete také na webové stránce společnosti Lexmark.</p></p>

CD

Popis	Kde je najdete
Disk CD obsahuje ovladače, software a soubory dokumentace. Jakmile se tiskárna připojí k počítači, z disku CD se do počítače nainstaluje systém nápovědy.	Disk CD je součástí balení tiskárny. Pokyny k instalaci najdete na <i>Instalačním listu</i> .

Nápověda

Popis	Kde je najdete
Nápověda obsahuje pokyny k použití softwaru, pokud tiskárnu připojujete k počítači.	Pokud máte spuštěný software Lexmark, klepněte na položku Nápověda, Tipy → Nápověda nebo Nápověda → Témata nápovědy .

Středisko řešení Lexmark

Popis	Kde je najdete
Pokud tiskárnu připojujete k počítači, software Středisko řešení Lexmark se nachází na disku CD. Nainstaluje se s ostatním softwarem.	Otevření Střediska řešení Lexmark: <ol style="list-style-type: none">1 Klepněte na tlačítko Start → Programy nebo Všechny programy → Lexmark 3400 Series.2 Vyberte položku Středisko řešení Lexmark.

Soubor Readme

Popis	Kde je najdete
Tento soubor obsahuje nejnovější informace o tiskárně a softwaru (které v dokumentaci nejsou) a také informace týkající se operačního systému.	Postup při otevření souboru Readme: <ol style="list-style-type: none">1 Klepněte na tlačítko Start → Programy nebo Všechny programy → Lexmark 3400 Series.2 Vyberte položku Readme.

Webová stránka

Popis	Kde je najdete
Naše webové stránky obsahují různé informace. Poznámka: Všechny cesty pro webovou stránku mohou být změněny.	Navštivte naši webovou stránku na adrese www.lexmark.com . <ol style="list-style-type: none">1 Navštivte naše webové stránky.2 V rozevíracím seznamu v levém horním rohu stránky vyberte zemi nebo oblast.3 Vyberte odkaz týkající se informací, které požadujete.
Ovladače, aktualizace a opravy Tato oblast obsahuje soubory aktualizovaných ovladačů.	Navštivte naši webovou stránku na adrese www.lexmark.com . <ol style="list-style-type: none">1 Klepněte na odkaz drivers & downloads.2 Klepněte na odkaz Find Drivers and Downloads.3 Vyberte řadu vaší tiskárny.4 Vyberte model vaší tiskárny.5 Vyberte váš operační systém nebo klepněte na položku Show files for all supported Operating Systems.6 Vyberte soubor, který chcete stáhnout, a postupujte podle pokynů.

Popis	Kde je najdete
<p>Technické údaje produktu</p> <p>Část Technické údaje produktu obsahuje informace například o počtu stran, které lze vložit do zásobníku papíru, a jaké kazety je nutno v tiskárně používat.</p>	<p>Navštivte naši webovou stránku na adrese www.lexmark.com.</p> <ol style="list-style-type: none"> 1 Klepněte na odkaz Products & Supplies. 2 Klepněte na odkaz Printers & Multifunction Products. 3 Vyberte řadu vaší tiskárny. 4 Vyberte model vaší tiskárny. 5 Klepněte na kartu Tech Specs.
<p>Znalostní báze</p> <p>Ve znalostní bázi lze hledat specifické informace o řešení problémů s tiskárnou a rady týkající se tisku.</p>	<p>Navštivte naši webovou stránku na adrese www.lexmark.com.</p> <ol style="list-style-type: none"> 1 Klepněte na odkaz customer support. 2 Klepněte na odkaz Technical support. 3 Vyberte řadu vaší tiskárny. 4 Vyberte model vaší tiskárny. 5 Zadejte hledaný termín nebo klepněte na jeden z odkazů.
<p>Zákaznické centrum</p> <p>Tato oblast umožňuje přístup k technické podpoře, publikacím, informacím o zárukách, ovladačům a souborům ke stažení a k informacím o slevách a propagačních akcích; pomůže vám najít místního prodejce, kontaktovat obchodní zástupce, zaregistrovat tiskárnu, zkontrolovat stav objednávky a získat informace o součástkách, poskytovatelích služeb a bezpečnosti.</p>	<p>Navštivte naši webovou stránku na adrese www.lexmark.com.</p> <ol style="list-style-type: none"> 1 Klepněte na odkaz customer support. 2 Vyberte odkaz týkající se informací, které požadujete.
<p>Objednání spotřebního materiálu</p> <p>Na našich webových stránkách lze objednat spotřební materiál, například kazety a papír.</p>	<p>Navštivte naši webovou stránku na adrese www.lexmark.com.</p> <ol style="list-style-type: none"> 1 Klepněte na odkaz Products & Supplies. 2 Klepněte na odkaz Supplies. 3 Vyberte odkaz týkající se informací, které požadujete.
<p>Informace o omezené záruce</p> <p>Společnost Lexmark International, Inc. poskytuje omezenou záruku na to, že použitý materiál a způsob zpracování této tiskárny budou bez závad po dobu 12 měsíců od původního data zakoupení.</p>	<p>Chcete-li si přečíst omezení a podmínky této omezené záruky, přečtěte si Prohlášení o omezené záruce, které je přiloženo k tomuto produktu nebo zveřejněno na adrese www.lexmark.com.</p> <ol style="list-style-type: none"> 1 Klepněte na odkaz customer support. 2 Klepněte na Warranty Information. 3 Klepněte na odkaz Statement of Limited Warranty for Inkjet & All-In-One Printers. 4 Celou záruku lze procházet pomocí posuvníku.

Podpora zákazníků

Popis	Kde je najdete
Telefonická podpora	Zavolejte nám na číslo (800) 332-4120 (lze volat pouze z území USA). Pondělí-Pátek (8:00-23:00 EST) Sobota (12:00-18:00 EST) Poznámka: Telefonní čísla a pracovní doba podpory mohou být bez ohlášení změněny.
E-mailová podpora	Informace o e-mailové podpoře najdete na našich webových stránkách: www.lexmark.com . 1 Klepněte na odkaz customer support . 2 Klepněte na odkaz Technical support . 3 Vyberte řadu vaší tiskárny. 4 Vyberte model vaší tiskárny. 5 V části Support Tools klepněte na položku e-Mail Support . 6 Vyplňte formulář a potom klepněte na tlačítko Submit Request .
Poznamenejte si následující informace (uvedené na dokladu o zakoupení a na zadní straně tiskárny) a mějte je k dispozici, když nás budete kontaktovat: <ul style="list-style-type: none">• Číslo typu zařízení• Sériové číslo• Datum zakoupení• Místo nákupu	

Webová stránka

Popis	Kde je najdete
Naše webové stránky obsahují různé informace. Poznámka: Všechny cesty pro webovou stránku mohou být změněny.	Navštivte naši webovou stránku na adrese www.lexmark.com . 1 Navštivte naše webové stránky. 2 V rozevřacím seznamu v levém horním rohu stránky vyberte zemi nebo oblast. 3 Vyberte odkaz týkající se informací, které požadujete.

Poznamenejte si následující informace (uvedené na dokladu o zakoupení a na zadní straně tiskárny) a mějte je k dispozici, když nás budete kontaktovat:

- Číslo typu zařízení
- Sériové číslo
- Datum zakoupení
- Místo nákupu

Nastavení tiskárny

Tiskárnu nainstalujte a nastavte podle pokynů uvedených na *Instalačním* listu přiloženém k produktu.

Kontrola obsahu balení

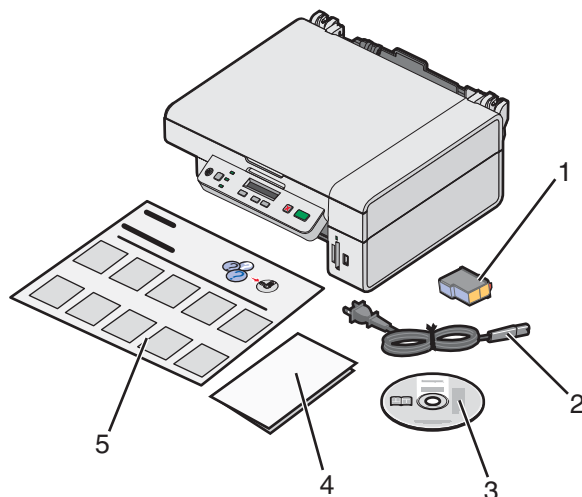

	Název	Popis
1	Barevná tisková kazeta	Kazeta, která se nainstaluje do tiskárny
2	Napájecí kabel	Připojuje se ke konektoru napájení umístěnému na zadní straně tiskárny
3	Instalační disk CD	<ul style="list-style-type: none">• Instalační software tiskárny• Návod• <i>Uživatelská příručka</i> v elektronické podobě
4	<i>Začínáme</i> nebo <i>Řešení problémů s instalací</i>	Vytištěná brožura, která slouží jako návod Poznámka: Úplnou verzi <i>Uživatelské příručky</i> najdete na instalačním disku CD, dodávaném s tiskárnou.
5	<i>Instalační list</i>	Pokyny k instalaci hardwaru a softwaru tiskárny a informace o řešení problémů během instalace

Poznámka: Kabel USB se prodává samostatně.

Informace o tiskárně

Popis částí tiskárny

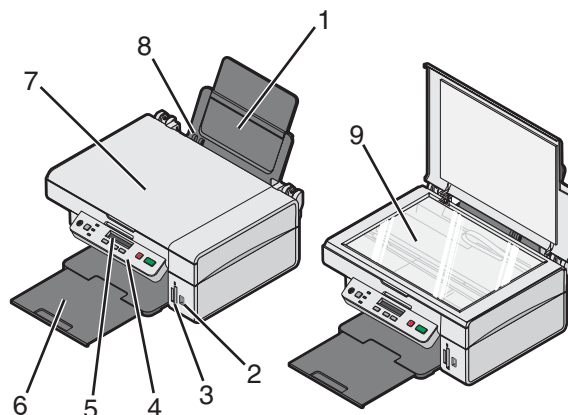

	Část	Použití
1	Podpěra papíru	Slouží k vložení papíru.
2	Port PictBridge	Slouží k připojení digitálního fotoaparátu se standardem PictBridge k tiskárně.
3	Otvory pro paměťovou kartu	Slouží k vložení paměťové karty.
4	Ovládací panel	Slouží k ovládání tiskárny.
5	Displej	Zobrazuje stav tiskárny.
6	Výstupní zásobník papíru	Slouží k ukládání tiskového výstupu.
7	Horní kryt	Slouží pro přístup ke skleněné ploše skeneru.
8	Vodící lišta	Udržuje papír v rovné poloze při podávání.
9	Skleněná plocha skeneru	Slouží ke skenování, kopírování nebo odebrání předlohy.

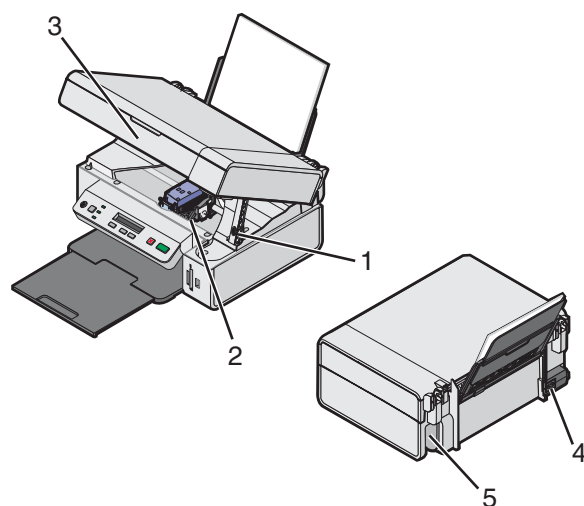



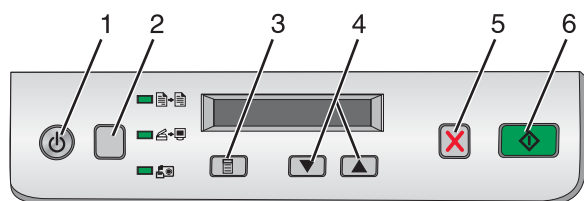

	Část	Použití
1	Podpěra skeneru	Slouží jako podpěra jednotky skeneru.
2	Držák tiskových kazet	Umožňuje instalaci, výměnu nebo vyjmutí tiskové kazety.
3	Jednotka skeneru	Umožňuje přístup k nosiči tiskové kazety.
4	Zdroj napájení	Slouží k připojení tiskárny ke zdroji napájení pomocí síťového kabelu. Poznámka: Síťový kabel nejprve zasuňte do konektoru a teprve potom jej zapojte do elektrické zásuvky.
5	Port USB	Připojení tiskárny k počítači pomocí kabelu USB (kabel nemusí být součástí dodávky). Poznámka: Zapojte kabel USB do portu USB předtím, než zapojíte kabel USB do počítače.

Použití tlačítek a nabídek ovládacího panelu





Použití ovládacího panelu









	Tlačítko	Použití
1		Zapnutí a vypnutí tiskárny
2		Výběr režimu Kopírování → , Skenování → nebo Fotografická karta (Režim je vybrán, pokud svítí kontrolka.)
3		<ul style="list-style-type: none"> Zobrazení nabídky vybraného režimu Zvolení možnosti podnabídky zobrazené na displeji

	Tlačítko	Použití
4	 nebo 	<ul style="list-style-type: none"> • Procházení možností nabídky • Určení počtu tištěných kopií v režimu Kopírování
5		Zrušení úlohy kopírování, skenování nebo tisku
6		Zahájení úlohy kopírování, skenování nebo tisku Poznámka: Zkontrolujte, zda je vybrán požadovaný režim.

Pohyb v nabídkách ovládacího panelu







- 1 Opakovaným stisknutím tlačítka  vyberte režim Kopírování, Skenování nebo Fotografická karta. (Režim je vybrán, pokud svítí kontrolka.)
- 2 Opakovaným stisknutím tlačítka  můžete procházet položkami nabídky vybraného režimu.
- 3 Stisknutím tlačítka  nebo  procházejte a vybírejte možnosti dostupné pro zobrazenou položku nabídky.

Použití nabídky Kopírovat

- 1 V případě potřeby stiskněte opakovaně tlačítko , dokud se nerozsvítí kontrolka .
- 2 Stiskněte opakovaně tlačítko , dokud se nezobrazí požadovaná položka nabídky.
- 3 Stisknutím tlačítka  nebo  procházejte a vybírejte možnosti dostupné pro zobrazenou položku nabídky.
- 4 Stisknutím tlačítka  zahajte kopírování.

Položka nabídky	Činnost
Počet kopií	Určení počtu tištěných kopií
Barva	Volba barevné nebo černobílé kopie
Kvalita tisku	Výběr kvality tisku
Tmavost	Zesvětlení nebo ztmavení kopírovaného obrázku
Velikost papíru	Zadání velikosti papíru založeného do podpěry papíru
Změna velikosti	Zvětšení nebo zmenšení velikosti kopírovaného obrázku
Typ papíru	Zadání typu papíru založeného do podpěry papíru

Práce s nabídkou Fotografická karta

- 1 V případě potřeby stiskněte opakovaně tlačítko , dokud se nerozsvítí kontrolka  nebo vložte do tiskárny paměťovou kartu. Další informace najdete v části „Vložení paměťové karty“ na str. 38.
- 2 Stiskněte opakovaně tlačítko , dokud se nezobrazí požadovaná položka nabídky.
- 3 Stisknutím tlačítka  nebo  procházejte a vybírejte možnosti dostupné pro zobrazenou položku nabídky.
- 4 Stisknutím tlačítka  zahajte tisk.

Položka nabídky	Činnost
Vytisknout korekturu	Tisk korektury: <ul style="list-style-type: none"> • pro všechny fotografie na paměťové kartě • pro posledních 20 fotografií • podle data Další informace najdete v části „Tisk fotografií uložených na paměťové kartě pomocí korektury“ na str. 40.
Skenovat korekturu	Naskenování tiskové korektury vybraných fotografií
Tisknout DPOF	Tisk fotografií přímo z paměťové karty Poznámka: Tato nabídka se zobrazí, pouze pokud je na paměťové kartě platný soubor DPOF.
Vytisknout vše	Vytištění všech fotografií na paměťové kartě pomocí dostupných možností velikosti papíru

Informace o softwaru

Použití softwaru tiskárny

Software	Použití
Imaging Studio	Umožňuje otevření součástí, která je nezbytná pro dokončení úkolu.
All-In-One Center	Aplikace slouží k náhledu, skenování, kopírování, tisku a faxování obrázků.
Středisko řešení	Slouží k vyhledání informací o řešení problémů, údržbě a objednávání kazet.
Vlastnosti tisku	Umožňuje výběr nejlepších nastavení tisku pro dokument, který tisknete.
Editor fotografií	Umožňuje úpravu fotografií a grafiky.
Fast Pics	Slouží k přenášení digitálních fotografií z paměťové karty nebo z fotoaparátu podporujícího standard PictBridge do počítače.
Panel nástrojů Web	Umožňuje vytvořit verzi aktivní webové stránky vhodnou k tisku.

Použití programu Imaging Studio

Tlačítka programu Imaging Studio odkazují na software a informace, které vám pomohou s těmito úlohami:











- Tisk, procházení nebo sdílení fotografií
- Použití fotografií z paměťové karty
- Tisk stránky alba
- Skenování a úprava textu pomocí OCR
- Skenování, kopírování nebo faxování
- Vyhledání naší webové stránky
- Vyhledání tipů pro práci se softwarem
- Vyhledání informací o údržbě a řešení problémů

K otevření programu Imaging Studio použijte jednu z těchto metod:

Metoda 1	Metoda 2
Poklepejte na ploše na ikonu Imaging Studio .	1 Klepněte na tlačítko Start → Programy nebo Všechny programy → Lexmark 3400 Series . 2 Vyberte položku Imaging Studio .

Klepněte na tlačítko Imaging Studio, které odpovídá úloze, kterou chcete vykonat.

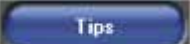
Tlačítko	Použití	Podrobnosti
	Tisk fotografií	Vytiskne fotografie běžných velikostí z obrázků uložených v počítači

Tlačítko	Použití	Podrobnosti
	Sdílení fotografií	Odesílá obrázky nebo fotografie uložené v počítači elektronickou poštou
	Použití fotografií z paměťové karty	Uloží nebo vytiskne fotografie z vložené paměťové karty
	Procházení fotografií	Zobrazí fotografie uložené v počítači
	Tisk stránky alba	Vytiskne album nebo stránku výstřžků s různými velikostmi fotografií
	Skenování a úpravy textu (OCR)	Pomocí funkce rozpoznání písma (OCR) naskenuje dokument do textového editoru, ve kterém lze text upravit
	Skenování	Naskenuje fotografii nebo dokument
	Kopírování	<ul style="list-style-type: none"> • Zkopíruje fotografie nebo dokumenty • Zvětší, zmenší nebo změní jiné vlastnosti před zahájením tisku
	Fax	Odfaxuje dokument nebo obrázek uložený v počítači
	Zobrazení webových stránek	Zobrazí naše webové stránky
	Zobrazí další informace o možnostech využití tohoto softwaru	
	Zobrazí informace o údržbě a řešení potíží a nástroje, které umožňují zachovat správné funkce tiskárny	

Použití aplikace All-In-One Center

Spuštění aplikace All-In-One Center

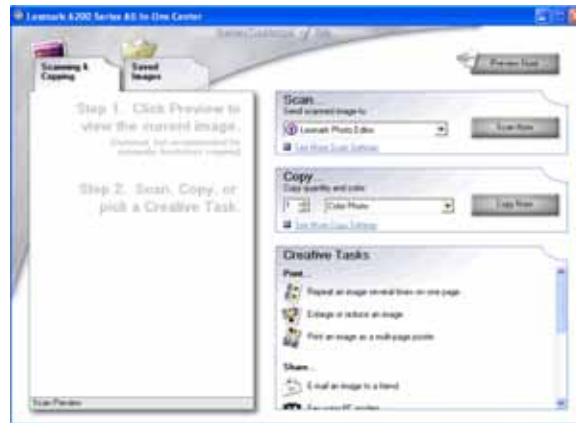

Aplikace All-In-One Center slouží ke skenování, kopírování a faxování dokumentů.

Ke spuštění aplikace All-In-One Center použijte jednu z těchto metod:

Metoda 1	Metoda 2
Poklepejte na ploše na ikonu Imaging Studio a poté klepněte na tlačítko Skenování nebo Kopírování .	<ol style="list-style-type: none"> 1 Klepněte na tlačítko Start → Programy nebo Všechny programy → Lexmark 3400 Series. 2 Vyberte položku All-In-One Center.

Práce s kartou Skenování a kopírování

Oblast	Funkce
Skenování	<ul style="list-style-type: none"> Výběr programu, do něhož chcete odeslat naskenovaný obrázek Výběr typu skenovaného obrázku Výběr kvality skenování <p>Poznámka: Všechna nastavení zobrazíte klepnutím na položku Zobrazit další nastavení skenování.</p>
Kopírování	<ul style="list-style-type: none"> Výběr množství a barvy kopií Výběr nastavení kvality kopií Výběr velikosti prázdného papíru Výběr velikosti originálního dokumentu Zesvětlení nebo ztmavení kopií Zvětšení nebo zmenšení kopií <p>Poznámka: Všechna nastavení zobrazíte klepnutím na položku Zobrazit rozšířené nastavení kopírování.</p>

Oblast	Funkce
Tvůrčí úlohy	<ul style="list-style-type: none"> • Tisk <ul style="list-style-type: none"> – Opakování obrázku několikrát na jedné stránce – Zvětšení nebo zmenšení obrázku – Vytištění obrázku jako plakátu složeného z více stránek • Sdílení <ul style="list-style-type: none"> – Odeslání obrázku elektronickou poštou – Odfaxování pomocí modemu v počítači • Uložit <ul style="list-style-type: none"> – Uložení obrázku do počítače – MagiChop - ukládání více fotografií • Upravit <ul style="list-style-type: none"> – Úpravy textu nalezeného v naskenovaném dokumentu (OCR) – Úpravy obrázku v editoru fotografií
Náhled	<ul style="list-style-type: none"> • Výběr oblasti náhledu, která má být skenována nebo kopírována • Zobrazení obrázku, který bude vytištěn nebo zkopírován

Poznámka: Další informace o kartě Skenování a kopírování získáte klepnutím na položku **Nápověda** ve středu v horní části obrazovky.

Práce s kartou Uložené obrázky

Karta Uložené obrázky umožňuje pracovat s obrázky uloženými v počítači.

Oblast	Funkce
Náhled	<ul style="list-style-type: none"> • Zobrazení nebo vytvoření složek • Výběr obrázků a zobrazení jejich náhledu • Přejmenování, odstranění nebo úprava vybraných obrázků
Otevřít pomocí	Výběr umístění pro odeslání uložených obrázků
Tisk fotografií	Klepnutím na tlačítko Další vytisknete vybrané fotografie v aplikaci Fast Pics.
Tvůrčí úlohy	<ul style="list-style-type: none"> • Tisk <ul style="list-style-type: none"> – Vytištění stránky alba s různými velikostmi fotografií – Zvětšení nebo zmenšení obrázku – Vytištění obrázku jako vícestránkového plakátu • Sdílení <ul style="list-style-type: none"> – Odeslání obrázku elektronickou poštou – Odfaxování pomocí modemu v počítači • Upravit <ul style="list-style-type: none"> – Úpravy textu nalezeného v naskenovaném dokumentu (OCR) – Úpravy obrázku v editoru fotografií

Poznámka: Další informace o kartě Uložené obrázky získáte klepnutím na položku **Nápověda** ve středu v horní části obrazovky.

Použití odkazu Údržba a řešení problémů

Odkaz Údržba a řešení problémů poskytuje přímé odkazy na aplikaci Středisko řešení.

- 1 Klepněte na tlačítko **Start** → **Programy** nebo **Všechny programy** → **Lexmark 3400 Series**.
- 2 Vyberte možnost **All-In-One Center**.
- 3 Klepněte na položku **Údržba a řešení problémů**.
- 4 Vyberte si z následujících témat:
 - Údržba a odstranění problémů s kvalitou
 - Řešení problémů
 - Stav zařízení a hladina inkoustu
 - Další nápady pro tisk a popis jednotlivých způsobů
 - Kontaktní informace
 - Rozšířené
 - Zobrazení verze softwaru a informace o autorských právech



Použití programu Středisko řešení



Středisko řešení poskytuje nápovědu a informace o stavu tiskárny a hladině inkoustu.

Program Středisko řešení lze otevřít pomocí jedné z těchto metod:

Metoda 1	Metoda 2
Poklepejte na ploše na ikonu Imaging Studio a poté klepněte na tlačítko Údržba a řešení problémů .	<ol style="list-style-type: none">1 Klepněte na tlačítko Start → Programy nebo Všechny programy → Lexmark 3400 Series.2 Vyberte položku Středisko řešení.

Středisko řešení obsahuje šest karet:

Karta	Funkce
Stav tiskárny (hlavní dialog)	<ul style="list-style-type: none">• Zobrazuje stav tiskárny. Například během tisku je stav tiskárny Zaneprázdněna, probíhá tisk.• Zobrazení hladiny inkoustu v tiskové kazetě
Návody 	Obsahuje postupy pro tyto činnosti: <ul style="list-style-type: none">• Tisk, skenování, kopírování nebo faxování• Vyhledání změn nastavení• Použití základních funkcí• Tisk projektů, například tisk nápisů, fotografií, obálek, karet, nažehlovacích fólií a průhledných fólií• Vyhledání elektronické příručky s dalšími informacemi
Řešení problémů 	<ul style="list-style-type: none">• Zobrazuje informace o aktuálním stavu• Umožňuje řešení problémů s tiskárnou

Karta	Funkce
<p>Údržba</p> 	<ul style="list-style-type: none"> • Instalace tiskové kazety • Poznámka: Před instalací nové tiskové kazety počkejte, až bude dokončeno skenování. • Zobrazení možnosti nákupu nové kazety • Umožňuje tisk zkušební stránky • Umožňuje čištění za účelem opravy vodorovných pruhů • Umožňuje vyrovnání kazet za účelem opravy rozmazaných okrajů • Uspadňuje řešení ostatních problémů s inkoustem
<p>Kontaktní informace</p> 	<p>Informace o kontaktování společnosti Lexmark prostřednictvím telefonu nebo webových stránek</p>
<p>Rozšířené</p> 	<ul style="list-style-type: none"> • Umožňuje změnit způsob zobrazení okna Stav tisku • Umožňuje zapnout nebo vypnout zvukové upozornění • Umožňuje změnit síťová nastavení tisku • Umožňuje sdílet informace o způsobu používání tiskárny • Zobrazení informací o verzi softwaru

Poznámka: Další informace získáte klepnutím na tlačítko **Nápověda** v pravém dolním rohu obrazovky.

Práce s oknem Vlastnosti tisku

Otevření okna Vlastnosti tisku

Okno Vlastnosti tisku je software, který řídí tiskové funkce, pokud je tiskárna připojena k počítači. Nastavení v okně Vlastnosti tisku můžete změnit tak, aby vyhovovalo typu vytvářeného projektu. Okno Vlastnosti tisku můžete otevřít z většiny programů:

- 1 Otevřete dokument a klepněte na příkaz **Soubor → Tisk**.
- 2 V dialogovém okně Tisk klepněte na tlačítko **Vlastnosti**, **Předvolby**, **Možnosti** nebo **Nastavení**.



Použití nabídky **Uložit nastavení**

Pomocí nabídky „Uložit nastavení“ můžete pojmenovat a uložit aktuální nastavení vlastností tisku pro pozdější použití. Můžete uložit až pět vlastních nastavení.

Použití nabídky **Co chci udělat**

Nabídka „Co chci udělat“ obsahuje řadu průvodců (pro tisk fotografie, tisk na obálku nebo nekonečný papír, tvorbu plakátu nebo tisk na obě strany papíru), kteří vám pomohou zvolit správné nastavení tisku pro požadovaný projekt.

Použití nabídky **Volby**

Nabídka „Možnosti“ umožňuje měnit nastavení položek Možnosti kvality, Možnosti rozvržení a Možnosti stavu tisku. Další informace o těchto nastaveních získáte otevřením příslušného dialogového okna z nabídky a klepnutím na tlačítko **Nápověda** v tomto okně.

V nabídce „Možnosti“ naleznete také přímé odkazy na různé části aplikace Středisko řešení a informace o verzi softwaru.

Použití karet okna **Vlastnosti tisku**

Veškeré nastavení tisku je uvedeno na třech hlavních kartách okna Vlastnosti tisku: Kvalita/kopie, Nastavení papíru a Rozvržení tisku.

Karta	Možnosti
Kvalita/kopie	<ul style="list-style-type: none">• Volba nastavení kvality/rychlosti tisku• Výběr typu papíru• Nastavení způsobu, jakým tiskárna vytiskne několik kopií jedné tiskové úlohy: skládané nebo normální• Volba automatického zaostření obrazu• Volba tisku poslední stránky jako první
Nastavení papíru	<ul style="list-style-type: none">• Výběr velikosti založeného papíru• Výběr orientace dokumentu na vytištěné stránce: na výšku nebo na šířku
Rozvržení tisku	<ul style="list-style-type: none">• Výběr rozvržení při tisku• Volba tisku na obě strany papíru a výběr předvolby oboustranného tisku

Poznámka: Více informací o těchto nastaveních získáte tak, že klepnete pravým tlačítkem myši na nastavení na obrazovce a poté vyberete položku **Co je to?**

Práce s aplikací **Editor fotografií**

Aplikace Editor fotografií slouží k úpravě grafiky a fotografií.

- 1 Klepněte na tlačítko **Start** → **Programy** nebo **Všechny programy** → **Lexmark 3400 Series**.
- 2 Vyberte položku **Editor fotografií**.
- 3 Klepněte na nabídku **Soubor** → **Otevřít** a vyberte obrázek, který chcete upravit.

4 Upravte obrázek pomocí dostupných nástrojů.

Poznámky:

- V jednu chvíli můžete upravovat pouze jeden obrázek.
- Popis nástroje zobrazíte umístěním ukazatele myši nad ikonu nástroje.
- Chcete-li změny vrátit zpět nebo provést znovu, klepněte na odpovídající šipku vedle příkazu Zpět, který se nachází nahoře uprostřed obrazovky. Můžete vrátit zpět několik posledních změn.

5 Klepněte na nabídku **Soubor → Uložit jako**.

6 Zadejte název a typ souboru a poté klepněte na tlačítko **Uložit**.





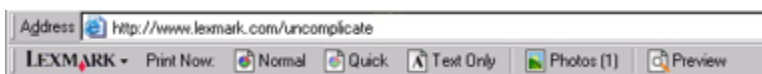

Část	Funkce
Rychlé opravy	<ul style="list-style-type: none">• Odstranění efektu červených očí způsobeného odrazem světla• Úpravy fotografie jedním klepnutím• Dobarvení obrázku použitím efektu starožitnosti nebo sépiového odstínu• Oříznutí obrázku• Otočení obrázku• Překlopení obrázku
Upravení obrázku	<ul style="list-style-type: none">• Upravení barevné hloubky• Upravení vyvážení barev• Dobarvení obrázku• Upravení jasů a kontrastu• Upravení rozmazání• Upravení ostrosti• Odstranění prachu a škrábanců odstraněním skvrn (rozmazání) z obrázku• Upravení úrovně expozice• Vyvážení seskupení barev
Velikost obrázku	<ul style="list-style-type: none">• Změna měrných jednotek• Změna velikosti obrázku• Oříznutí obrázku
Nástroje pro kreslení	<ul style="list-style-type: none">• Umožňuje vybrat oblast roztažením výběrového obdélníku. Výběr umožňuje umístění textového pole, vyjmutí a kopírování oblastí.• Přidání textu• Vyplnění pixelů barvou• Kreslení pomocí nástroje Tužka• Kreslení pomocí nástroje Čára• Smazání oblastí• Vybarvení ploch pomocí nástroje Štětec• Výběr barvy pomocí nástroje Kapátko

Použití panelu nástrojů Web

Pomocí panelu nástrojů Lexmark Web lze vytvářet webové stránky vhodné k tisku.



Poznámka: Panel nástrojů Lexmark Web se spustí automaticky, pokud procházíte web pomocí prohlížeče Microsoft Windows Internet Explorer verze 5.5 nebo vyšší.

Tlačítko	Použití
	<ul style="list-style-type: none"> • Výběr možností vzhledu stránky • Pomocí Možností lze přizpůsobit vzhled panelu nástrojů nebo lze vybrat jiné nastavení pro tisk fotografií • Odkazy na webové stránky společnosti Lexmark • Návod s dalšími informacemi • Odinstalace panelu nástrojů Web
Normální 	Tisk celé webové stránky v normální kvalitě
Rychle 	Tisk celé webové stránky v kvalitě konceptu
Pouze text 	Tisk pouze textu z webové stránky
Foto 	Tisk pouze fotografií nebo obrázků z webové stránky Poznámka: Vedle tlačítka Fotografie se zobrazí počet fotografií nebo obrázků připravených k tisku. 
Náhled 	Náhled webové stránky před tiskem

Použití aplikace Fast Pics

Aplikace Fast Pics slouží k ukládání nebo tisku fotografií z paměťové karty digitálního fotoaparátu.

Aplikaci Fast Pics otevřete zasunutím paměťové karty z digitálního fotoaparátu do tiskárny. Další informace naleznete v části „Vložení paměťové karty“ na str. 38.

Aplikace Fast Pics umožňuje provádět následující akce:

- Tisknout fotografie pomocí počítače. Další informace naleznete v části „Tisk fotografií uložených na paměťové kartě pomocí aplikace Fast Pics“ na str. 41.
- Uložit fotografie z paměťové karty do počítače. Další informace naleznete v části „Přenos digitálních fotografií do počítače“ na str. 39.

Vkládání papíru a originálních dokumentů

Vložení papíru

1 Ověřte, zda:

- Používáte papír určený pro inkoustové tiskárny.
- Pokud používáte fotografický papír, lesklý papír nebo matný papír s vyšší gramáží, vkládejte ho lesklou stranou nebo stranou určenou k tisku směrem k sobě. (Pokud si nejste jisti, na kterou stranu se tiskne, podívejte se na pokyny dodané s papírem.)
- Papír nesmí být použitý nebo poškozený.
- Pokud používáte speciální papír, postupujte dle pokynů dodaných s takovým médiem.
- Papír do tiskárny nezasunujte násilím.

2 Předtím, než poprvé vložíte papír, stiskněte vodící lištu a posuňte ji směrem k levé straně podpěry papíru.

3 Založte papír svisle tak, aby se dotýkal pravého okraje podpěry papíru.

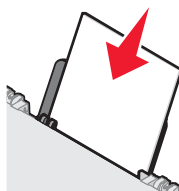

4 Vodicí lištu papíru posuňte tak, aby se dotýkala levého okraje papíru.

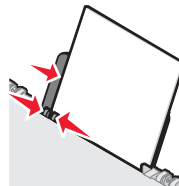

Poznámka: Aby nedošlo k zablokování papíru, zkontrolujte, zda se papír při posouvání vodící lišty nezkroutil.

Vložení různých typů papíru

Založte nejvýše:	Ověřte:
100 listů obyčejného papíru	<ul style="list-style-type: none">• Papír musí být určen pro inkoustové tiskárny.• Papír musí být vkládán tak, aby se dotýkal pravého okraje podpěry papíru.• Vodicí lištu papíru posuňte tak, aby se dotýkala levého okraje papíru.

Založte nejvýše:	Ověřte:
100 listů matného papíru s vyšší gramáží 25 listů fotografického papíru 25 listů lesklého papíru	<ul style="list-style-type: none"> • Lesklá strana nebo strana papíru, na kterou se tiskne, směřuje k vám. (Pokud si nejste jisti, na kterou stranu se tiskne, podívejte se na pokyny dodané s papírem.) • Papír musí být vkládán tak, aby se dotýkal pravého okraje podpěry papíru. • Vodicí lištu papíru posuňte tak, aby se dotýkala levého okraje papíru. <p>Poznámka: Fotografie vyžadují delší dobu schnutí. Vyjímejte fotografie z tiskárny ihned po vytisknutí a nechte je uschnout, aby nedošlo k rozmazání inkoustu.</p>
10 nažehlovacích fólií	<ul style="list-style-type: none"> • Postupujte podle pokynů výrobce nažehlovacích fólií. • Tisková strana nažehlovacích fólií směřuje k vám. • Fólie musí být vloženy a musí se dotýkat pravého okraje podpěry papíru. • Vodicí lištu papíru posuňte tak, aby se dotýkala levého okraje fólií. <p>Poznámka: K dosažení nejlepších výsledků vkládejte fólie po jedné.</p>
25 pohlednic 25 registračních karet 25 fotografických karet 25 dopisnic	<ul style="list-style-type: none"> • Tisková strana karet směřuje k vám. • Karty musí být vloženy a musí se dotýkat pravého okraje podpěry papíru. • Vodicí lištu papíru posuňte tak, aby se dotýkala levého okraje karet. <div data-bbox="954 961 1149 1136" data-label="Image"> <p>The diagram shows a top-down view of a printer's paper tray. A white card or photo is being inserted. Three red arrows point to the right edge of the card, indicating it should be aligned with the right edge of the tray. Another red arrow points to the left edge of the card, indicating it should be aligned with the left edge of the tray. The card is shown partially inserted into the tray.</p> </div> <p>Poznámka: Fotografické karty vyžadují delší dobu schnutí. Vyjímejte fotografické karty z tiskárny ihned po vytisknutí a nechte je uschnout, aby nedošlo k rozmazání inkoustu.</p>

Založte nejvýše:	Ověřte:
10 obálek	<ul style="list-style-type: none"> • Potiskovaná strana obálek musí směřovat k vám. • Plocha pro známku se musí nacházet v levém horním rohu. • Obálky musí být určeny pro inkoustové tiskárny. • Obálky musí být vloženy a musí se dotýkat pravého okraje podpěry papíru. • Vodicí lištu papíru posuňte tak, aby se dotýkala levého okraje obálek. <p>Varování: Nepoužívejte obálky s kovovými uzávěry, drátky nebo kovovými úchyty.</p> <p>Poznámky:</p> <ul style="list-style-type: none"> – Nevkládejte obálky s otvory, perforacemi, okénky nebo vytlačenými prvky. – Nepoužívejte obálky s nekrytým pruhem lepidla na klopě. – Obálky vyžadují delší dobu schnutí. Vyjímejte obálky z tiskárny ihned po vytisknutí a nechte je uschnout, aby nedošlo k rozmazání inkoustu. 
25 listů štítků	<ul style="list-style-type: none"> • Tisková strana štítků směřuje k vám. • Horní okraj štítků vstupuje do tiskárny jako první. • Lepidlo na štítku nesmí zasahovat dále než 1 mm od okraje štítku. • Používáte kompletní archy se štítky. U neúplného archu (s odlepenými štítky) může dojít k odlepení štítku během tisku a zablokování papíru. • Štítky musí být vloženy a musí se dotýkat pravého okraje podpěry papíru. • Vodicí lištu papíru posuňte tak, aby se dotýkala levého okraje štítků. <p>Poznámka: Štítky vyžadují delší dobu schnutí. Vyjímejte archy štítků z tiskárny ihned po vytisknutí a nechte je uschnout, aby nedošlo k rozmazání inkoustu.</p>
50 průhledných fólií	<ul style="list-style-type: none"> • Hrubá strana fólií směřuje k vám. • Pokud fólie obsahují odnímatelný pásek, každý pásek musí směřovat pryč od vás a dolů směrem k tiskárně. • Průhledné fólie musí být vloženy a musí se dotýkat pravého okraje podpěry papíru. • Vodicí lišta papíru se musí dotýkat levého okraje fólií. <p>Poznámky:</p> <ul style="list-style-type: none"> • Nedoporučuje se používat průhledné fólie s přilepeným papírem na zadní straně. • Fólie vyžadují delší dobu schnutí. Vyjímejte fólie z tiskárny ihned po vytisknutí a nechte je uschnout, aby nedošlo k rozmazání inkoustu.

Založte nejvýše:	Ověřte:
100 listů papíru vlastní velikosti	<ul style="list-style-type: none"> • Tisková strana papíru směřuje k vám. • Velikost papíru musí být v následujících mezích: Šířka: <ul style="list-style-type: none"> – 76-216 mm – 3,0-8,5 palce Délka: <ul style="list-style-type: none"> – 127-432 mm – 5,0-17,0 palců • Papír musí být vkládán tak, aby se dotýkal pravého okraje podpěry papíru. • Vodicí lištu papíru posuňte tak, aby se dotýkala levého okraje papíru.
20 listů nekonečného papíru	<div data-bbox="857 655 1247 1039" data-label="Image"> </div> <ul style="list-style-type: none"> • Před založením nekonečného papíru musí být z podpěry papíru odstraněny všechny ostatní papíry. • Odtrhněte pouze počet listů potřebný pro vytištění nápisu nebo obrazu. • Požadovaný stoh nekonečného papíru položte na horní kryt. • Do tiskárny vstupuje vodicí strana nekonečného papíru. • Papír musí být vkládán tak, aby se dotýkal pravého okraje podpěry papíru. • Vodicí lištu papíru posuňte tak, aby se dotýkala levého okraje papíru. • V předvolbách tisku byla vybrána správná velikost nekonečného papíru. Další informace najdete v části „Práce s oknem Vlastnosti tisku“ na str. 23.

Položení originálních dokumentů na skleněnou plochu skeneru

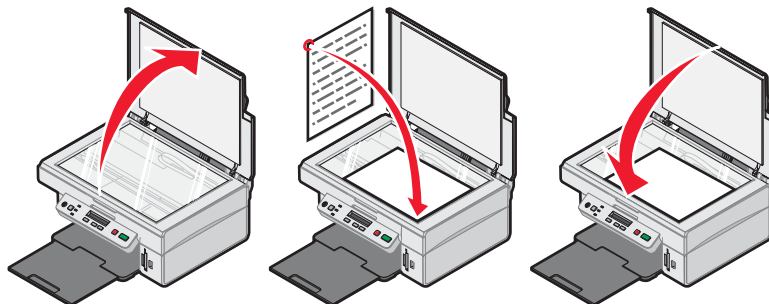

Kopírovat, skenovat a poté tisknout lze fotografie, textové dokumenty, články z časopisu, noviny a další publikace. Dokument lze také naskenovat a poté odfaxovat.

- 1** Zkontrolujte, zda je tiskárna zapnutá.
- 2** Otevřete horní kryt.
- 3** Položte originální dokument lícem dolů do pravého dolního rohu skleněné plochy skeneru.
- 4** Zavřete horní kryt, aby na skenovaném obraze nebyly tmavé okraje.

Tisk

Změna typu papíru

Pokud tisknete na speciální papír, jako například fotografický papír, karty, obálky, průhledné fólie nebo nažehlovací fólie, je třeba změnit nastavení typu papíru v dialogovém okně Tisk.

- 1 Vložte papír.
- 2 Otevřete dokument a klepněte na příkaz **Soubor → Tisk**.
- 3 V okně Tisk klepněte na tlačítko **Vlastnosti, Předvolby, Volby** nebo **Nastavení**.
- 4 V části Typ papíru vyberte typ papíru, který odpovídá vloženému typu papíru.
- 5 Klepněte na tlačítko **OK**.
- 6 Klepněte na tlačítko **OK** nebo **Tisk**.

Tisk dokumentu

- 1 Vložte papír.
- 2 Otevřete dokument a klepněte na příkaz **Soubor → Tisk**.
- 3 Klepněte na tlačítko **Vlastnosti, Možnosti, Nastavení** nebo **Předvolby**.
- 4 Upravte nastavení.
- 5 Klepněte na tlačítko **OK**.
- 6 Klepněte na tlačítko **OK** nebo **Tisk**.

Tisk webové stránky

Tisk textu a fotografií z webové stránky

- 1 Vložte papír.
- 2 Po otevření webové stránky klepněte na položku **Soubor → Vzhled stránky**.
Zobrazí se dialog Vzhled stránky.
- 3 Upravte nastavení tisku pro webovou stránku.
- 4 Klepněte na tlačítko **OK**.
- 5 Na panelu nástrojů Web vyberte způsob tisku: **Normální, Rychlý** nebo **Černobílý**.

Tisk pouze textu z webové stránky

- 1 Vložte papír.
- 2 Po otevření webové stránky klepněte na položku **Soubor → Vzhled stránky**.
Zobrazí se dialog Vzhled stránky.
- 3 Upravte nastavení tisku pro webovou stránku.

- 4 Klepněte na tlačítko **OK**.
- 5 Na panelu nástrojů Web klepněte na tlačítko **Pouze text**.

Tisk fotografií nebo obrázků z webové stránky

- 1 Vložte papír. Za účelem dosažení nejlepších výsledků použijte fotografický nebo matný papír s vyšší gramáží a vložte ho lesklou stranou nebo stranou určenou k tisku směrem k sobě. (Pokud si nejste jisti, na kterou stranu se tiskne, podívejte se na pokyny dodané s papírem.)
- 2 Otevřete webovou stránku v prohlížeči Microsoft Internet Explorer 5.5 nebo vyšším.
Na panelu nástrojů Lexmark Web se u tlačítka Fotografie zobrazí počet fotografií pro tisk.



- 3 Pokud vedle tlačítka Fotografie není zobrazeno žádné číslo, postupujte následovně:
 - a V rozevírací nabídce logo Lexmark vyberte položku **Možnosti**.
 - b Klepněte na kartu **Rozšířené**.
 - c Vyberte minimální velikost fotografií.
 - d Klepněte na tlačítko **OK**.
Vedle tlačítka Fotografie se zobrazí počet fotografií připravených k tisku.
- 4 Klepněte na položku **Fotografie**.
Zobrazí se dialog Fast Pics.
- 5 Pokud chcete tisknout všechny fotografie nebo obrázky pomocí stejných nastavení, vyberte požadovanou velikost, velikost papíru v tiskárně a počet kopií.
- 6 Pokud chcete tisknout samostatně jednu fotografii nebo obrázek:
 - a Zrušte výběr fotografií nebo obrázků, které *nechcete* tisknout, tím, že na ně klepnete.
 - b Provádění běžných úprav:
 - 1 Klepněte pravým tlačítkem myši na fotografii nebo obrázek.
 - 2 Klepněte na tlačítko **Upravit**.
 - 3 Proveďte změny.
 - 4 Postupujte podle pokynů na obrazovce.
 - 5 Po dokončení změn klepněte na tlačítko **Hotovo**.
 - 6 Vyberte požadovanou velikost, velikost papíru v tiskárně a počet kopií.
- 7 Klepněte na tlačítko **Vytisknout**.

Tisk karet

- 1 Vložte pohlednice, kartotéční lístky nebo dopisnice.
- 2 V aplikaci klepněte na příkaz **Soubor → Tisk**.
- 3 Klepněte na tlačítko **Vlastnosti, Možnosti, Nastavení** nebo **Předvolby**.
- 4 Volba nastavení kvality/rychlosti tisku.
Vyberte nastavení **Foto** pro fotografie a pohlednice a nastavení **Normální** vyberte pro ostatní typy karet.
- 5 V části Typ papíru vyberte možnost **Použít můj výběr**.

- 6 Z rozbalovací nabídky vyberte možnost **Pohlednice**.
- 7 Vyberte kartu **Nastavení papíru**.
- 8 Vyberte možnost **Papír**.
- 9 V seznamu Velikost papíru vyberte velikost karty.
- 10 Klepněte na tlačítko **OK**.
- 11 Klepněte na tlačítko **OK** nebo **Tisk**.

Poznámky:

- Karty nevkládejte do tiskárny násilím, mohlo by dojít k uvíznutí papíru.
- Vyjímejte jednotlivé karty z tiskárny ihned po vytisknutí a nechte je zcela uschnout, aby se inkoust nerozmazal.

Tisk obálek

- 1 Vložte obálky.
- 2 V aplikaci klepněte na položku **Soubor → Tisk**.
- 3 Klepněte na tlačítko **Vlastnosti, Možnosti, Nastavení** nebo **Předvolby**.
- 4 V nabídce „Co chci udělat“ vyberte příkaz **Tisknout na obálku**.
- 5 V seznamu velikostí obálek vyberte velikost vložených obálek.
- 6 Vyberte orientaci **Na šířku** nebo **Na výšku**.

Poznámky:

- Při tisku obálek se většinou používá orientace na šířku.
- Stejná orientace musí být vybrána i v aplikaci.

- 7 Klepněte na tlačítko **OK**.
- 8 Klepněte na tlačítko **OK**.
- 9 Klepněte na tlačítko **OK** nebo **Tisk**.

Tisk průhledných fólií

- 1 Vložte fólie.
- 2 Otevřete dokument a klepněte na příkaz **Soubor → Tisk**.
- 3 Klepněte na tlačítko **Vlastnosti, Možnosti, Nastavení** nebo **Předvolby**.
- 4 V části Typ papíru vyberte možnost **Použít můj výběr**.
- 5 Z rozbalovací nabídky vyberte možnost **Průhledné fólie**.
- 6 Klepněte na tlačítko **OK**.
- 7 Klepněte na tlačítko **OK** nebo **Tisk**.

Poznámka: Vyjímejte jednotlivé průhledné fólie z tiskárny ihned po vytisknutí a nechte je uschnout, aby se inkoust nerozmazal. Průhledné fólie a fotografie mohou zasychat až 15 minut.

Tisk skládaných kopií

Tisknete-li více kopií dokumentu, můžete zvolit, zda budete tisknout každou kopii jako sadu všech stránek (skládané) nebo zda budete tisknout kopie jako skupiny jednotlivých stránek (neskládané).

Skládané

Neskládané



- 1 Vložte papír.
- 2 Otevřete dokument a klepněte na příkaz **Soubor → Tisk**.
- 3 Klepněte na tlačítko **Vlastnosti, Možnosti, Nastavení** nebo **Předvolby**.
- 4 Na kartě Kvalita/kopie zvolte požadovaný počet kopií k tisku.
- 5 Zaškrtněte políčko **Skládat kopie**.
- 6 Zaškrtněte políčko **Tisk poslední strany jako první**.
- 7 Klepněte na tlačítko **OK**.
- 8 Klepněte na tlačítko **OK** nebo **Tisk**.

Tisk více stránek na jeden list

- 1 Vložte papír.
- 2 Otevřete dokument a klepněte na příkaz **Soubor → Tisk**.
- 3 Klepněte na tlačítko **Vlastnosti, Možnosti, Nastavení** nebo **Předvolby**.
- 4 Na kartě Rozvržení tisku vyberte **Více stránek na list**.

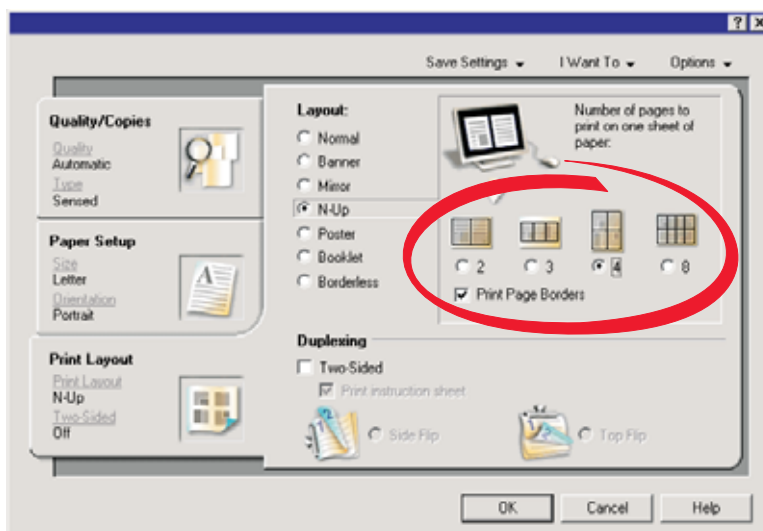

- 5 Vyberte počet stránek, které se budou tisknout na každou stránku.
- 6 Pokud chcete, aby byly obrazy jednotlivých stránek tištěny s okrajem, vyberte možnost **Tisknout okraje stránek**.

- 7 Klepněte na tlačítko **OK**.
- 8 Klepněte na tlačítko **OK** nebo **Tisk**.

Tisk poslední stránky jako první (v obráceném pořadí)

- 1 Vložte papír.
- 2 Otevřete dokument a klepněte na příkaz **Soubor → Tisk**.
- 3 Klepněte na tlačítko **Vlastnosti, Možnosti, Nastavení** nebo **Předvolby**.
- 4 Na kartě **Kvalita/kopie** vyberte možnost **Tisknout poslední stránku jako první**.
- 5 Klepněte na tlačítko **OK**.
- 6 Klepněte na tlačítko **OK** nebo **Tisk**.

Práce s fotografiemi

Načítání a správa fotografií

Vložení paměťové karty

1 Vložte paměťovou kartu.

- Kartu vkládejte štítkem s označením výrobce otočeným doleva.
- Pokud je na kartě vyznačena šipka, musí šipka směřovat dovnitř do tiskárny.

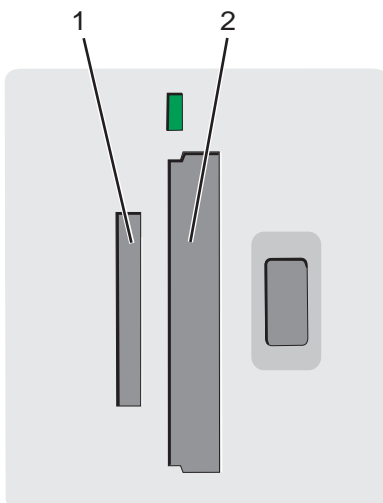

Otvor	Paměťová karta
1	<ul style="list-style-type: none">• xD Picture Card• Secure Digital• Mini Secure Digital (s adaptérem) <p>Poznámka: Před zasunutím karty do otvoru připojte paměťovou kartu k adaptéru, který s ní byl dodán.</p> <ul style="list-style-type: none">• MultiMedia• Memory Stick• Memory Stick PRO• Memory Stick Duo (s adaptérem) nebo Memory Stick PRO Duo (s adaptérem) <p>Poznámka: Před zasunutím karty do otvoru připojte paměťovou kartu k adaptéru, který s ní byl dodán.</p>
2	<ul style="list-style-type: none">• Compact Flash Typ I a Typ II• Microdrive

2 Počkejte, až se rozsvítí kontrolka na tiskárně. Během čtení nebo přenosu dat z paměťové karty tato kontrolka bliká.

Varování: *Nevyjímejte* paměťovou kartu, dokud kontrolka bliká.

Pokud tiskárna paměťovou kartu nepřečte, vyjměte ji a znovu zasuňte.

Další informace najdete v části „Řešení problémů s paměťovou kartou“ na str. 72.

Poznámka: Tiskárna nemůže číst z více paměťových zařízení najednou.

Řízení tisku fotografií pomocí digitálního fotoaparátu, který podporuje standard PictBridge

Připojte digitální fotoaparát podporující standard PictBridge k tiskárně a můžete fotografie vybírat a tisknout pomocí tlačítek na fotoaparátu.

- 1 Zapojte jeden konec kabelu USB do fotoaparátu.

Poznámka: Musíte použít kabel USB dodaný s digitálním fotoaparátem.

- 2 Druhý konec kabelu zapojte do portu PictBridge na přední straně tiskárny.

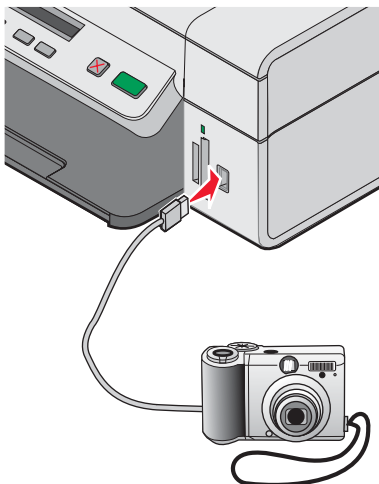

Poznámky:

- Zkontrolujte, zda je na fotoaparátu podporujícím standard PictBridge správně nastaven režim USB. Další informace najdete v dokumentaci k fotoaparátu.
- Tiskárna nemůže číst z více zařízení pro média současně.
- Pokud bude úspěšně navázáno připojení prostřednictvím PictBridge, zobrazí se na displeji následující zpráva: **Byl rozpoznán fotoaparát PictBridge. Stisknutím tlačítka  změňte nastavení.** Pokud se zobrazí jakákoli jiná zpráva, vyhledejte informace v části „Chybové zprávy“ na str. 73.

- 3 Vyberte a vytiskněte fotografie podle pokynů v dokumentaci fotoaparátu.

Přenos digitálních fotografií do počítače

- 1 Zkontrolujte, zda je tiskárna připojena k počítači a počítač i tiskárna jsou zapnuté.

- 2 Vložte paměťovou kartu. Další informace najdete v části „Vložení paměťové karty“ na str. 38.

Na obrazovce se zobrazí dialog aplikace Fast Pics.

- 3 Klepněte na položku **Uložit fotografie do počítače.**

Kontrolka na tiskárně bliká, což znamená, že probíhá přenos dat z paměťové karty do počítače.







- 4 Postupujte podle pokynů na obrazovce počítače a zvolte místo, na které chcete obrázky uložit.

Procházení a výběr fotografií uložených v počítači

- 1 Klepněte na tlačítko **Start** → **Programy** nebo **Všechny programy** → **Lexmark 3400 Series**.
- 2 Vyberte položku **Imaging Studio**.
- 3 Klepněte na položku **Procházet fotografie**.
- 4 Klepněte na položku **Zobrazit složky**.
- 5 Vyberte složku, kde jsou fotografie uloženy.
- 6 Zavřete adresář složek.
- 7 Vyberte fotografie k vytištění klepnutím na požadovanou fotografii.

Tisk fotografií

Tisk fotografií uložených na paměťové kartě pomocí korektury

- 1 Vložte papír.
- 2 Vložte paměťovou kartu. Další informace najdete v části „Vložení paměťové karty“ na str. 38.
Na displeji se zobrazí text **Tisk korektury**.
- 3 Stisknutím tlačítka  nebo  zadejte typ korektury.
Korekturu lze vytisknout:
 - pro všechny fotografie na paměťové kartě
 - pro posledních 20 fotografií
 - podle data
- 4 Stiskněte tlačítko .
Na displeji se zobrazí text **Vložte papír Letter nebo A4 a stiskněte tlačítko** .
- 5 Znovu stiskněte tlačítko .
Korektura se vytiskne.
- 6 Podle pokynů na korektuře vyberte fotografie k tisku a zvolte rozvržení, možnosti tisku a typ papíru.
Poznámka: Při provádění výběrů vyplňte celé kroužky.
- 7 Položte korekturu na skleněnou plochu skeneru lícem dolů. Další informace najdete v části „Položení originálních dokumentů na skleněnou plochu skeneru“ na str. 31.
- 8 V případě potřeby stiskněte opakovaně tlačítko , dokud se nezobrazí zpráva **Skenovat korekturu**.
- 9 Stiskněte tlačítko .
Zobrazí se zpráva **Vložte správný papír a pokračujte stisknutím tlačítka** .
- Poznámka:** Zkontrolujte, zda velikost papíru, který jste vložili do tiskárny, odpovídá velikosti papíru vybrané v kroku 2 korektury.
- 10 Znovu stiskněte tlačítko .

Varování: Dokud se nevytisknou fotografie, které jste vybrali v korektuře, *nevyjímejte* paměťovou kartu a nevypínejte tiskárnu. Jestliže vyjmete z tiskárny paměťovou kartu, nebo vypnete tiskárnu, stane se korektura neplatnou.

Poznámka: Najednou můžete vytisknout až 25 listů korektury.



Tisk fotografií uložených na paměťové kartě pomocí aplikace Fast Pics

- 1 Vložte papír. Za účelem dosažení nejlepších výsledků použijte fotografické nebo lesklé papíry a vložte je lesklou stranou nebo stranou určenou k tisku směrem k sobě. (Pokud si nejste jisti, na kterou stranu se tiskne, podívejte se na pokyny dodané s papírem.)
- 2 Vložte paměťovou kartu. Další informace naleznete v části „Vložení paměťové karty“ na str. 38.
Zobrazí se dialog Fast Pics.
- 3 Klepněte na položku **Zobrazit a vytisknout fotografie**.
- 4 Po zobrazení dialogu klepněte na bílé políčko na všech fotografiích, které chcete vytisknout.
- 5 Pro každou fotografii určete velikost tisku, velikost papíru v tiskárně a počet kopií.
- 6 Klepněte na tlačítko **Vytisknout**.

Tisk fotografií z digitálního fotoaparátu pomocí DPOF

Některé digitální fotoaparáty podporují formát DPOF (Digital Print Order Format). Pokud tomu tak je i u vašeho fotoaparátu, můžete určit, které fotografie chcete vytisknout a jaký počet, když je ve fotoaparátu vložena paměťová karta. Tiskárna rozpozná tato nastavení při vložení paměťové karty do tiskárny.

Poznámka: Velikost vkládaného papíru nesmí být menší než velikost určená ve výběru DPOF.

- 1 Vložte papír. Za účelem dosažení nejlepších výsledků použijte fotografické nebo lesklé papíry a vložte je lesklou nebo potahovanou stranou směrem k sobě. (Pokud si nejste jisti, na kterou stranu se tiskne, podívejte se na pokyny dodané s papírem.)
- 2 Vložte paměťovou kartu. Další informace najdete v části „Vložení paměťové karty“ na str. 38.
- 3 Stiskněte tlačítko , dokud se zobrazí text **Vytisknout pomocí DPOF**.
- 4 Stiskněte tlačítko .
Zkontrolujte, zda je v tiskárně vložen papír správné velikosti.
- 5 Dalším stisknutím tlačítka  zahajte tisk.

Tisk fotografií uložených v počítači pomocí programu Imaging Studio

- 1 Vložte fotografický nebo matný papír s vyšší gramáží lesklou stranou nebo stranou určenou k tisku směrem k sobě. (Pokud si nejste jisti, na kterou stranu se tiskne, podívejte se na pokyny dodané s papírem.)
- 2 Poklepejte na ploše na ikonu **Imaging Studio**.
- 3 Klepněte na tlačítko **Tisk stránky alba**.
- 4 Klepněte na tlačítko **Zobrazit složky**.
- 5 V adresáři v pravém panelu vyberte složku, ve které jsou uloženy požadované fotografie.
- 6 Zavřete adresář v pravém panelu.
- 7 Klepněte na možnost **Změnit kategorii výše zobrazených rozvržení**.
- 8 Vyberte možnost **Pouze bez okrajů**.
- 9 Klepněte na tlačítko **OK**.

- 10 V rozevírací nabídce Velikost papíru v části „Vytvořit stránku z uložených fotografií“ vyberte velikost papíru.
- 11 V rozevírací nabídce Rozvržení stránky vyberte rozvržení stránky.
- 12 Přetáhněte fotografie na stránku.
- 13 Klepněte na tlačítko **Vytisknout**.

Vlastní nastavení pro fotografie

Informace o úpravách fotografií naleznete v části „Práce s aplikací Editor fotografií“ na str. 24.

Vytvoření a tisk stránky s výstřížky nebo stránky alba

- 1 Vložte papír. Za účelem dosažení nejlepších výsledků použijte fotografický nebo matný papír s vyšší gramáží a vložte ho lesklou stranou nebo stranou určenou k tisku směrem k sobě. (Pokud si nejste jisti, na kterou stranu se tiskne, podívejte se na pokyny dodané s papírem.)
 - 2 Poklepejte na ploše na ikonu **Imaging Studio**.
 - 3 Klepněte na tlačítko **Tisk stránky alba**.
 - 4 Klepněte na položku **Zobrazit složky**.
 - 5 V adresáři v pravém panelu vyberte složku, ve které jsou uloženy požadované fotografie.
 - 6 Zavřete adresář v pravém panelu.
 - 7 V rozevírací nabídce Velikost papíru vyberte velikost papíru.
 - 8 V rozevírací nabídce Rozvržení stránky vyberte rozvržení stránky.
Další možnosti:
 - a Klepněte na možnost **Změnit kategorii výše zobrazených rozvržení**.
 - b Vyberte rozvržení fotografií.
 - c Klepněte na tlačítko **OK**.
 - d V rozevírací nabídce Rozvržení stránky vyberte rozvržení stránky.
 - 9 Přetáhněte fotografie na stránku.
- Poznámka:** Klepnutím pravým tlačítkem myši na fotografii na stránce můžete zobrazit možnosti pro úpravy.
- 10 Klepněte na tlačítko **Vytisknout**.

Poznámka: Vyjímejte jednotlivé stránky z tiskárny ihned po vytisknutí a nechejte je zcela uschnout, aby se inkoust nerozmazal.

Přidání textových popisků na stránku s fotografiemi





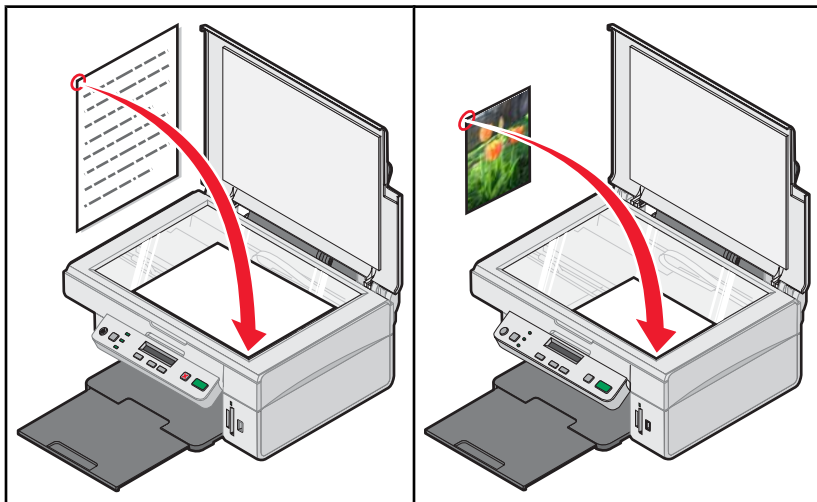

- 1 Vložte papír. Za účelem dosažení nejlepších výsledků použijte fotografický nebo matný papír s vyšší gramáží a vložte ho lesklou stranou nebo stranou určenou k tisku směrem k sobě. (Pokud si nejste jisti, na kterou stranu se tiskne, podívejte se na pokyny dodané s papírem.)
- 2 Poklepejte na ploše na ikonu **Imaging Studio**.
- 3 Klepněte na tlačítko **Tisk stránky alba**.
- 4 Klepněte na možnost **Změnit kategorii výše zobrazených rozvržení**.
- 5 Vyberte možnost **Pouze stránky alba**.

- 6 Klepněte na tlačítko **OK**.
- 7 Vyberte velikost papíru pro fotografie.
- 8 Vyberte rozvržení stránky se zobrazeným černým rámečkem.
- 9 Přetáhněte fotografie na stránku.
- 10 Klepněte do oblasti bílého rámečku. Objeví se dialog.
- 11 Zadejte požadovaný text.
- 12 Klepněte na tlačítko **OK**.
- 13 Klepnutím na tlačítko **Vytisknout** vytiskněte stránku s fotografiemi.









Kopírování



Kopírování

- 1 Vložte papír.
- 2 Položte originální dokument na skleněnou plochu skeneru lícem dolů.
- 3 V případě potřeby stiskněte opakovaně tlačítko , dokud se nerozsvítí kontrolka .
- 4 Stiskněte opakovaně tlačítko , dokud se na displeji nezobrazí text **Barevně**.
- 5 Stisknutím tlačítka  nebo  vyberte **Barevná kopie** nebo **Černobílá kopie**.
- 6 Stisknutím tlačítka  zahajte kopírování.







Kopírování fotografií 4 x 6

- 1 Vložte fotografický papír vertikálně lesklou stranou směrem k sobě.
- 2 Položte fotografii 4 x 6 na skleněnou plochu skeneru lícem dolů. Další informace najdete v části „Položení originálních dokumentů na skleněnou plochu skeneru“ na str. 31.
- 3 V případě potřeby stiskněte opakovaně tlačítko , dokud se nerozsvítí kontrolka .
- 4 Stiskněte opakovaně tlačítko , dokud se na displeji nezobrazí text **Kvalita tisku**.
- 5 Opakovaně stiskněte tlačítko , dokud se nezobrazí text **Kvalita:Foto**.
- 6 Stiskněte opakovaně tlačítko , dokud se nezobrazí text **Velikost papíru**.
- 7 Stiskněte opakovaně tlačítko , dokud se nezobrazí text **Papír:4x6**.
- 8 Stiskněte opakovaně tlačítko , dokud se nezobrazí text **Typ papíru**.
- 9 Opakovaně stiskněte tlačítko , dokud se nezobrazí text **Fotografický**.
- 10 Stiskněte tlačítko .







Přizpůsobení nastavení kopírování

Před kopírováním dokumentu nebo fotografie můžete provést jeden nebo více výběrů.







Zadání velikosti založeného papíru

- 1 V případě potřeby stiskněte opakovaně tlačítko , dokud se nerozsvítí kontrolka .
- 2 Stiskněte opakovaně tlačítko , dokud se na displeji nezobrazí text **Velikost papíru**.
- 3 Stisknutím tlačítka  nebo  vyberte velikost prázdného papíru odpovídající papíru založenému v tiskárně.
- 4 Zkopírujte dokument stisknutím tlačítka .









Nastavení kvality kopie

- 1 V případě potřeby stiskněte opakovaně tlačítko , dokud se nerozsvítí kontrolka .
- 2 Stiskněte opakovaně tlačítko , dokud se na displeji nezobrazí text **Kvalita tisku**.
- 3 Vyberte požadovanou kvalitu kopie stisknutím tlačítka  nebo .
- 4 Zkopírujte dokument stisknutím tlačítka .

Zesvětlení nebo ztmavení kopie

- 1 Položte originální dokument na skleněnou plochu skeneru lícem dolů.
- 2 V případě potřeby stiskněte opakovaně tlačítko , dokud se nerozsvítí kontrolka .
- 3 Stiskněte opakovaně tlačítko , dokud se na displeji nezobrazí text **Tmavost**.
- 4 Opakovaným stisknutím tlačítka  nebo  kopii zesvětlete či ztmavte.
- 5 Zkopírujte dokument stisknutím tlačítka .

Zvětšení nebo zmenšení obrázku

- 1 Vložte papír.
- 2 Položte originální dokument na skleněnou plochu skeneru lícem dolů.
- 3 V případě potřeby stiskněte opakovaně tlačítko , dokud se nerozsvítí kontrolka .
- 4 Opakovaně stiskněte tlačítko , dokud se nezobrazí text **Změna velikosti**.
- 5 Vyberte požadovanou možnost změny velikosti stisknutím tlačítka  nebo .
- 6 Opakovaně stiskněte tlačítko , dokud se nezobrazí položka **Barevně**.
- 7 Stisknutím tlačítka  nebo  vyberte položku **Barevná kopie** nebo **Černobílá kopie**.
- 8 Zkopírujte dokument stisknutím tlačítka .

Opakování obrázku na jedné stránce s použitím počítače



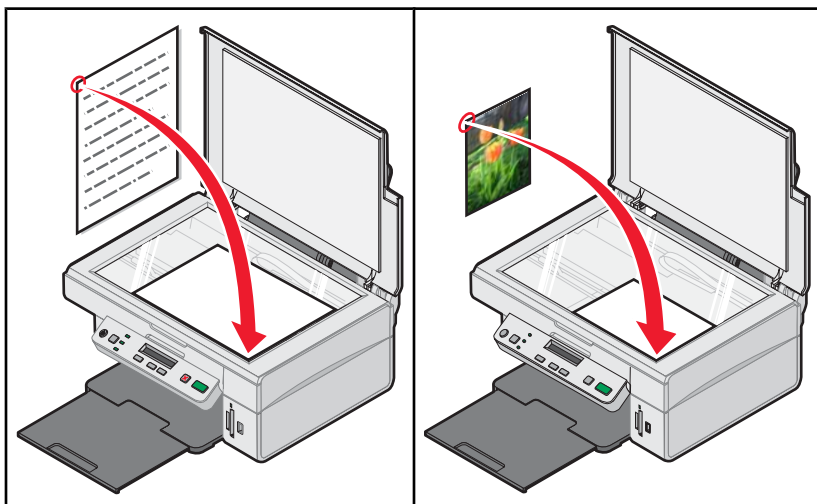

Během kopírování lze jeden obrázek vytisknout i vícekrát na jeden list papíru. Tato možnost je užitečná při vytváření štítků, obtisků, letáků a jiných materiálů.

- 1 Vložte papír.
- 2 Položte originál na skleněnou plochu skeneru lícem dolů.
- 3 Klepněte na tlačítko **Start → Programy** nebo **Všechny programy → Lexmark 3400 Series**.
- 4 Klepněte na **All-In-One Center**.
Zobrazí se okno aplikace All-In-One Center s rozšířenou kartou Skenování a kopírování.
- 5 V části Tvůrčí úlohy klepněte na položku **Zopakovat obrázek několikrát na jedné stránce**.
- 6 Postupujte podle pokynů na obrazovce počítače.

Skenování







Skenování dokumentu

- 1 Zkontrolujte, zda je tiskárna připojena k počítači a počítač i tiskárna jsou zapnuty.
- 2 Položte originální dokument na skleněnou plochu skeneru lícem dolů.
- 3 V případě potřeby stiskněte opakovaně tlačítko , dokud se nerozsvítí kontrolka  .
- 4 Stiskněte tlačítko .

Na obrazovce se zobrazí okno aplikace All-In-One Center s náhledem naskenovaného dokumentu na kartě Skenování a kopírování.

- 5 Pokud chcete skenovat pouze část dokumentu, klepnutím a tažením tečkovaného obdélníku vyberte oblast náhledu, kterou chcete skenovat.
- 6 V nabídce „Odeslat naskenovaný obrázek do“ vyberte program.
- 7 Klepněte na tlačítko **Skenovat**.

Skenování textového dokumentu



- 1 Zkontrolujte, zda je tiskárna připojena k počítači a počítač i tiskárna jsou zapnuty.
- 2 Položte originální dokument na skleněnou plochu skeneru lícem dolů.
- 3 V případě potřeby stiskněte opakovaně tlačítko , dokud se nerozsvítí kontrolka  .
- 4 Stiskněte tlačítko .

Na obrazovce počítače se zobrazí aplikace All-In-One Center s náhledem naskenovaného dokumentu na kartě Skenování a kopírování.

- 5 Pokud chcete skenovat pouze část dokumentu, klepnutím a tažením tečkovaného obdélníku vyberte oblast náhledu, kterou chcete skenovat.
- 6 V nabídce „Co skenujete?“ vyberte položku **Černobílý dokument**.

- 7 Upravte nastavení podle potřeby.
- 8 Klepněte na tlačítko **Skenovat**.



Skenování dokumentu s textem a grafikou

- 1 Zkontrolujte, zda je tiskárna připojena k počítači a počítač i tiskárna jsou zapnuty.
- 2 Položte originální dokument na skleněnou plochu skeneru lícem dolů.
- 3 V případě potřeby stiskněte opakovaně tlačítko , dokud se nerozsvítí kontrolka .
- 4 Stiskněte tlačítko .

Na obrazovce počítače se zobrazí aplikace All-In-One Center s náhledem naskenovaného dokumentu na kartě Skenování a kopírování.

- 5 Pokud chcete skenovat pouze část dokumentu, klepnutím a tažením tečkovaného obdélníku vyberte oblast náhledu, kterou chcete skenovat.
- 6 V nabídce „Co skenujete?“ vyberte položku **Barevný dokument**.
- 7 Upravte nastavení podle potřeby.
- 8 Klepněte na tlačítko **Skenovat**.



Uložení naskenovaného obrázku

- 1 Zkontrolujte, zda je tiskárna připojena k počítači a počítač i tiskárna jsou zapnuty.
- 2 Položte originální dokument na skleněnou plochu skeneru lícem dolů.
- 3 V případě potřeby stiskněte opakovaně tlačítko , dokud se nerozsvítí kontrolka .
- 4 Stiskněte tlačítko .

Na obrazovce se zobrazí okno aplikace All-In-One Center s náhledem naskenovaného dokumentu na kartě Skenování a kopírování.

- 5 Pokud chcete skenovat pouze část dokumentu, klepnutím a tažením tečkovaného obdélníku vyberte oblast náhledu, kterou chcete skenovat.
- 6 V nabídce „Odeslat naskenovaný obrázek do“ vyberte program.
- 7 Upravte nastavení podle potřeby.
- 8 Klepněte na tlačítko **Skenovat**.
- 9 V softwarové aplikaci klepněte na nabídku **Soubor → Uložit jako**.
- 10 Zadejte název souboru, formát a umístění, kam chcete naskenovaný obrázek uložit.
- 11 Klepněte na tlačítko **Uložit**.

Přizpůsobení nastavení skenování

- 1 Zkontrolujte, zda je tiskárna připojena k počítači a počítač i tiskárna jsou zapnuty.
- 2 Položte originální dokument na skleněnou plochu skeneru lícem dolů.
- 3 V případě potřeby stiskněte opakovaně tlačítko , dokud se nerozsvítí kontrolka .

4 Stiskněte tlačítko .

Na obrazovce se zobrazí okno aplikace All-In-One Center s náhledem naskenovaného dokumentu na kartě Skenování a kopírování.

5 Pokud chcete skenovat pouze část dokumentu, klepnutím a tažením tečkovaného obdélníku vyberte oblast náhledu, kterou chcete skenovat.

6 V nabídce „Odeslat naskenovaný obrázek do“ vyberte program.

7 Klepněte na položku **Zobrazit další nastavení skenování**.

8 Vyberte, co budete skenovat.

9 Vyberte kvalitu skenování.

10 Postup při zadání dalších výběrů:

a Klepněte na položku **Zobrazit rozšířené nastavení skenování**.

b Upravte nastavení skenování.

c Klepněte na tlačítko **OK**.

11 Klepněte na tlačítko **Skenovat**.

Karty okna Rozšířené nastavení skenování	Možnosti
Skenování	<ul style="list-style-type: none">• Výběr barevné hloubky• Výběr rozlišení skenování• Výběr nastavení optického skenování• Výběr nastavení automatického oříznutí• Výběr přesné oblasti, která má být skenována• Volba převodu naskenovaného dokumentu na text, který lze upravit• Můžete zvolit, zda má být před vyhotovením výstupu skenováno více obrázků• Aktualizace seznamu programů, do kterých lze odesílat naskenované dokumenty• Aktualizace výchozího ovladače faxu
Zlepšení obrazu	<ul style="list-style-type: none">• Vyrovnání obrázků po skenování (odstranění šikmého vložení)• Volba, zda zaostřit rozmazané okraje• Úprava jasu obrázku• Úprava křivky korekce barev (gamma) obrázku
Obrazové vzory	<ul style="list-style-type: none">• Odstranění obrazových vzorů v časopisech a novinách (odstranění rastru)• Větší nebo menší odstranění šumu v pozadí (rýhy) u barevných dokumentů
Poznámka: Chcete-li získat další informace, klepněte na tlačítko Nápověda v dolní části obrazovky.	

Skenování dokumentů nebo obrázků do elektronické pošty

- 1 Zkontrolujte, zda je tiskárna připojena k počítači a počítač i tiskárna jsou zapnuty.
- 2 Položte originál na skleněnou plochu skeneru lícem dolů.
- 3 Na pracovní ploše poklepejte na ikonu **Imaging Studio**.
- 4 Klepněte na položku **Sdílení fotografií**.
- 5 Klepněte na možnost **Skenovat fotografii a odeslat elektronickou poštou**.
Zobrazí se okno aplikace All-In-One Center s rozšířenou kartou Skenování a kopírování.
- 6 Postupujte podle pokynů na obrazovce počítače.

Skenování textu za účelem úprav

Pomocí funkce rozpoznání písma OCR (Optical Character Recognition) lze převést naskenované dokumenty na text, který lze upravit v textovém editoru.

Poznámka: Zkontrolujte, zda je instalován software ABBYY Fine Reader.

- 1 Položte originální dokument na skleněnou plochu skeneru lícem dolů.
- 2 Poklepejte na ploše na ikonu **Imaging Studio**.
- 3 Klepněte na možnost **Skenování a úpravy textu (OCR)**.
Zobrazí se okno aplikace All-In-One Center s rozbalenou kartou Skenování a kopírování.
- 4 Postup pro skenování pouze části dokumentu:
 - a Klepněte na tlačítko **Zobrazit náhled**.
V oblasti náhledu se zobrazí obraz skenovaného dokumentu.
 - b Klepnutím a tažením tečkovaného obdélníku vyberte oblast náhledu, kterou chcete skenovat.
Jinak proveďte krok 5.
- 5 Vyberte textový editor, ve kterém text upravíte.
- 6 Klepněte na tlačítko **Odeslat**.
Dokument se zobrazí v textovém procesoru.
- 7 Proveďte úpravy textu.
- 8 Chcete-li dokument uložit, klepněte na nabídku **Soubor → Uložit jako**.
- 9 Zadejte název souboru, formát a umístění, kam chcete upravený dokument uložit.
- 10 Klepněte na tlačítko **Uložit**.

Skenování obrázků za účelem úprav

- 1 Poklepejte na ploše na ikonu **Imaging Studio**.
- 2 Klepněte na položku **Skenování**.
- 3 Z nabídky „Odeslat naskenovaný obrázek do“ vyberte grafický program, kterým chcete upravit obrázek.

4 Klepněte na tlačítko **Skenovat**.

Po naskenování se obrázek otevře ve vybraném grafickém programu.

5 Upravte obrázek použitím nástrojů, které máte k dispozici ve vybraném grafickém programu. Další informace vyhledejte v dokumentaci dodané s grafickým programem.

Skenování ostrých obrázků z časopisů nebo novin

Funkce odstranění rastru pomáhá odstranit vlnité vzory z obrázků naskenovaných z časopisů nebo novin.

1 Zkontrolujte, zda je tiskárna připojena k počítači a počítač i tiskárna jsou zapnuty.

2 Položte originální dokument na skleněnou plochu skeneru lícem dolů.

3 V případě potřeby stiskněte opakovaně tlačítko , dokud se nerozsvítí kontrolka .

4 Stiskněte tlačítko .

Na obrazovce počítače se zobrazí aplikace All-In-One Center s náhledem naskenovaného dokumentu na kartě Skenování a kopírování.

5 Pokud chcete skenovat pouze část dokumentu, klepnutím a tažením tečkovaného obdélníku vyberte oblast náhledu, kterou chcete skenovat.

6 V nabídce „Odeslat naskenovaný obrázek do“ vyberte program.

7 Klepněte na položku **Zobrazit rozšířené nastavení skenování**.

8 Vyberte kartu **Obrazové vzory**.

9 Zaškrtněte políčko **Odstranit obrazové vzory z časopisu/novin (odstranění rastru)**.

10 Vyberte možnost **Nejlepší kvalita** nebo **Nejvyšší rychlost**.

11 V nabídce „Co skenujete?“ vyberte položku **Časopis** nebo **Noviny**.

12 Klepněte na tlačítko **OK**.

13 Klepněte na tlačítko **Skenovat**.

Faxování

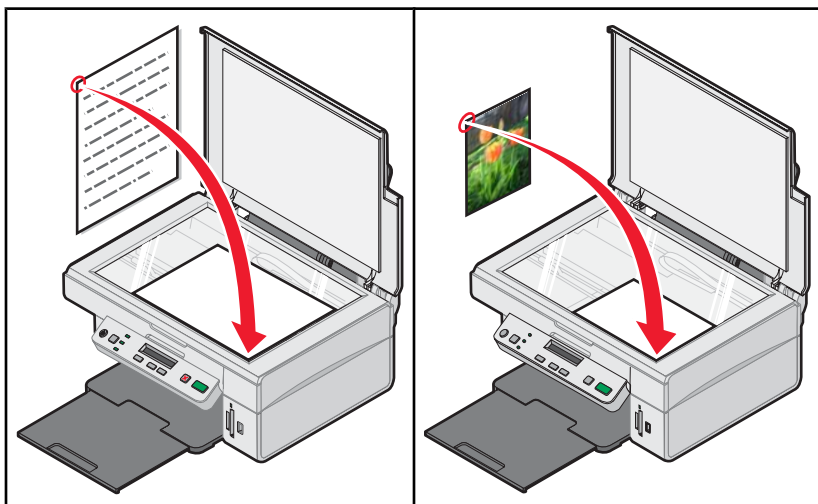

Odeslání faxu pomocí softwaru

- 1 Ověřte tyto skutečnosti:
 - Tiskárna je připojena k počítači vybavenému faxmodemem.
 - Počítač je připojen k funkční telefonní lince.
 - Tiskárna i počítač jsou zapnuty.
- 2 Položte originál na skleněnou plochu skeneru lícem dolů.
- 3 Na pracovní ploše poklepejte na ikonu **Imaging Studio**.
- 4 Klepněte na položku **Fax**.
- 5 Klepněte na položku **Skenovat a odeslat faxem**.
- 6 Klepněte na tlačítko **Zobrazit náhled**.
- 7 Klepnutím a tažením tečkované čáry vyberte oblast náhledu, kterou chcete faxovat.
- 8 Upravte nastavení podle potřeby.
- 9 Klepněte na tlačítko **Další**.
- 10 Úkol dokončete podle pokynů na obrazovce.

Příjem faxu prostřednictvím softwaru

- 1 Ověřte, zda:
 - Tiskárna je připojena k počítači vybavenému faxmodemem.
 - Počítač je připojen k funkční telefonní lince.
 - Tiskárna i počítač jsou zapnuty.
- 2 Poklepejte na ploše na ikonu **Imaging Studio**.
- 3 Klepněte na položku **Fax**.

4 Klepněte na tlačítko **Přijmout fax nebo zobrazit nastavení/historii**.

Poznámka: Faxy lze přijímat pouze v případě, že je spuštěný software faxu.

5 Chcete-li zobrazit fax, poklepejte na něj ve stavovém okně.

6 Klepnutím na ikonu tiskárny můžete fax vytisknout.

Poznámka: Pokud chcete faxy po příjmu vytisknout, vyberte možnost **Tisknout příchozí faxy**.

Údržba tiskárny

Výměna tiskové kazety

Vyjmutí použité tiskové kazety

- 1 Zkontrolujte, zda je tiskárna zapnutá.
- 2 Zvedněte jednotku skeneru.

Pokud není tiskárna právě v činnosti, nosič tiskových kazet se přesune a zastaví v zaváděcí poloze.

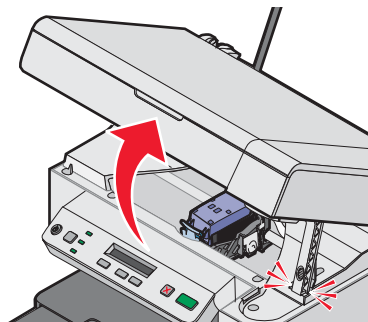

- 3 Stiskněte páčku kazety a zvedněte víčko kazety.

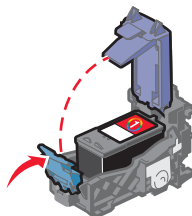

- 4 Vyjměte použitou tiskovou kazetu.

Informace o recyklaci použité kazety naleznete v části „Recyklace produktů společnosti Lexmark“ na str. 59.

Instalace tiskové kazety

- 1 Při instalaci nové tiskové kazety odstraňte nálepku a pásku na spodní a zadní části kazety.

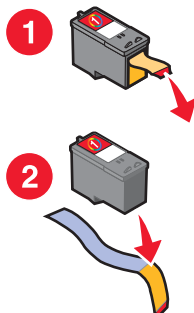

Varování: *Nedotýkejte se oblasti se zlatými kontakty v zadní části kazety ani kovových trysek vespod kazety.*

2 Zatlačením páčky kazety dolů zvedněte víčko kazety.

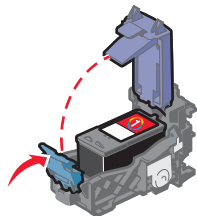

3 Vložte kazetu.

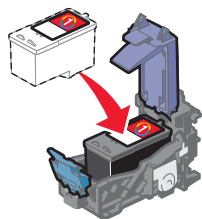

4 Zavřete víčko.

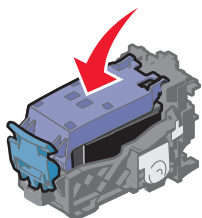

5 Zvedněte jednotku skeneru a zatlačte podpěru skeneru zpět, až zapadne do štěrbin. Zavřete jednotku skeneru.

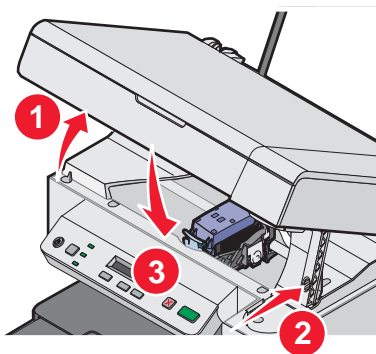

UPOZORNĚNÍ: Při zavírání jednotky skeneru pod ní nenechejte ruce.

6 Vložte papír a stisknutím tlačítka  vytiskněte stránku se vzorkem vyrovnání.

7 Položte vtištěnou stránku se vzorkem vyrovnání na skleněnou plochu skeneru.

Další informace najdete v části „Položení originálních dokumentů na skleněnou plochu skeneru“ na str. 31.

8 Opětovným stisknutím tlačítka  vyrovnejte kazetu.

Na displeji se zobrazí zpráva **Vyrovnání dokončeno**.

Pokud se zobrazí jakákoli jiná zpráva, vyhledejte informace v části „Chybové zprávy“ na str. 73.

Poznámka: Jednotka skeneru musí být zavřená, jinak nelze zahájit novou úlohu skenování, tisku, kopírování či faxování.

Dosažení lepší kvality tisku

Zlepšení kvality tisku

Pokud nejste spokojeni s kvalitou vytištěných dokumentů, proveďte následující opatření:

- Použijte vhodný typ papíru. Pokud tisknete fotografie nebo jiné obrázky ve vysoké kvalitě, použijte fotografický papír Lexmark Premium.
- Lesklá strana nebo strana určená k tisku musí být otočena směrem k vám. (Pokud si nejste jisti, na kterou stranu se tiskne, podívejte se na pokyny dodané s papírem.)
- Použijte papír s vyšší gramáží nebo jasně bílý.
- Vyberte lepší kvalitu tisku.

Pokud dokument stále není vytištěn v požadované kvalitě, postupujte takto:

- 1 Vyrovnajte tiskovou kazetu. Další informace naleznete v části „Vyrovnání tiskové kazety pomocí počítače“ na str. 56.

Pokud nedošlo ke zlepšení kvality tisku, proveďte krok 2.

- 2 Vyčistěte trysky tiskové kazety. Další informace naleznete v části „Čištění trysek tiskové kazety“ na str. 56.

Pokud nedošlo ke zlepšení kvality tisku, proveďte krok 3.

- 3 Vyjměte a znovu vložte tiskovou kazetu. Další informace naleznete v částech „Vyjmutí použité tiskové kazety“ na str. 54 a „Instalace tiskové kazety“ na str. 54.

Pokud nedošlo ke zlepšení kvality tisku, proveďte krok 4.

- 4 Otrěte tiskové trysky a kontakty. Další informace naleznete v části „Otření trysek a kontaktů tiskové kazety“ na str. 57.

Není-li kvalita tisku stále uspokojivá, vyměňte tiskovou kazetu. Další informace naleznete v části „Objednání spotřebního materiálu“ na str. 58.

Vyrovnání tiskové kazety pomocí počítače

Chcete-li zlepšit kvalitu tisku, vyrovnajte tiskovou kazetu hned poté, co ji nainstalujete. Další informace najdete v části „Instalace tiskové kazety“ na str. 54.

- 1 Vložte papír.
- 2 Poklepejte na ploše na ikonu **Imaging Studio**.
- 3 Klepněte na tlačítko **Údržba a řešení problémů**.
- 4 Klepněte na možnost **Údržba**.
- 5 Klepněte na položku **Vyrovnání kazet - oprava rozmazaných okrajů**.
- 6 Klepněte na příkaz **Tisk**.
Vytiskne se stránka se vzorkem vyrovnání.
- 7 Postupujte podle pokynů na obrazovce počítače.

Čištění trysek tiskové kazety

- 1 Vložte obyčejný papír.
- 2 Poklepejte na ploše na ikonu **Imaging Studio**.
- 3 Klepněte na tlačítko **Údržba a řešení problémů**.

- 4 Klepněte na možnost **Údržba**.
- 5 Klepněte na možnost **Vyčistit – oprava vodorovných pruhů**.
- 6 Klepněte na příkaz **Tisk**.

Vytiskne se stránka, která vyžaduje, aby tryskami procházelo větší množství inkoustu. Trysky se tak pročistí.

- 7 Vytiskněte dokument znovu a zkontrolujte, zda došlo ke zlepšení kvality tisku.
- 8 Pokud se kvalita tisku nezlepšila, zkuste vyčistit tiskové trysky ještě nanejvýš dvakrát.

Otření trysek a kontaktů tiskové kazety

- 1 Vyjměte tiskovou kazetu.
- 2 Navlhčete vodou čistý hadřík, ze kterého se neuvolňují vlákna.
- 3 Jemně podržte hadřík na tiskových tryskách po dobu tří sekund a potom je otřete v uvedeném směru.

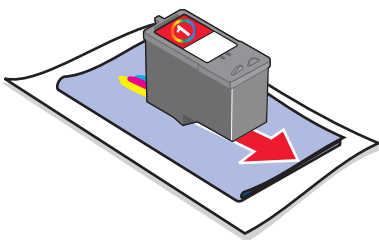

- 4 Použijte čistou část hadříku, jemně jej podržte na kontaktech po dobu tří sekund a potom je otřete v uvedeném směru.

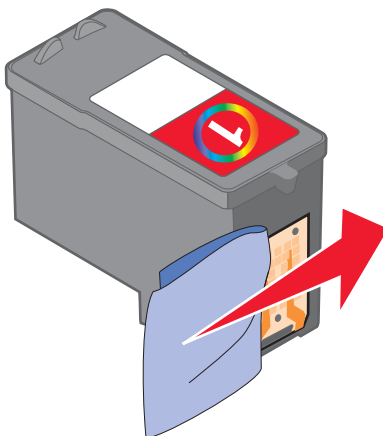

- 5 Použijte další čistou část hadříku a provedte krok 3 a krok 4.
- 6 Nechte trysky a kontakty zcela zaschnout.
- 7 Znovu vložte tiskovou kazetu.
- 8 Vytiskněte dokument znovu.
- 9 Pokud se kvalita tisku nezlepšila, vyčistěte tiskové trysky. Další informace najdete v části „Čištění trysek tiskové kazety“ na str. 56.
- 10 Provedte krok 9 ještě maximálně dvakrát.
- 11 Není-li kvalita tisku stále uspokojivá, vyměňte tiskovou kazetu.

Ochrana tiskové kazety

- Nové tiskové kazety uchovávejte v původním obalu, dokud nebudete připraveni je nainstalovat.
- Tiskové kazety vyjměte ze zařízení pouze při výměně, čištění nebo ukládání do vzduchotěsného pouzdra. Tisková kazeta netiskne správně, pokud byla ponechána po delší dobu mimo obal.

Čištění skleněné plochy skeneru

- 1 Navlhčete vodou čistý hadřík, ze kterého se neuvolňují vlákna.
- 2 Opatrně vyčistěte skleněnou plochu skeneru.

Poznámka: Před položením dokumentu na skleněnou plochu skeneru vždy zkontrolujte, zda inkoust nebo zmizík pořádně vyschnul.

Objednání spotřebního materiálu

Chcete-li si objednat spotřební materiál nebo najít nejbližšího prodejce, navštivte webové stránky na adrese www.lexmark.com.

Poznámky:

- Chcete-li dosáhnout nejlepší kvalitu tisku, používejte výhradně tiskové kazety společnosti Lexmark.
- Chcete-li dosáhnout nejlepší kvalitu tisku fotografií nebo jiných obrázků ve vysoké kvalitě, používejte výhradně fotografický papír Lexmark Premium.

Položka	Výrobní číslo
Tisková kazeta	1
Kabel USB	12A2405
Fotografický papír Lexmark a fotografický papír Premium	Liší se podle země nebo regionu

Použití originálních tiskových kazet Lexmark

Tiskárny, tiskové kazety a fotografické papíry Lexmark jsou navrženy tak, aby společně poskytovaly tisk vynikající kvality.

Pokud se zobrazí zpráva **Došel originální inkoust Lexmark**, došlo k vyčerpání originálního inkoustu Lexmark v označených kazetách.

Pokud jste přesvědčeni, že jste zakoupili novou, originální tiskovou kazetu Lexmark, ale zobrazí se zpráva **Došel originální inkoust Lexmark**, postupujte následovně:

- 1 Klepněte ve zprávě na tlačítko **Další informace**.
- 2 Klepněte na položku **Ohlásit neoriginální tiskovou kazetu**.

Opětovnému zobrazení této zprávy pro označené kazety zabraňte některým z následujících způsobů:

- Nahraďte kazety novými tiskovými kazetami Lexmark.
- Pokud tisknete z počítače, klepněte ve zprávě na tlačítko **Další informace**, zaškrtněte zaškrtačkové políčko a klepněte na tlačítko **Zavřít**.
- Pokud používáte tiskárnu bez počítače, stiskněte tlačítko **Storno**.

Záruka společnosti Lexmark se nevztahuje na poškození způsobené neoriginálními tiskovými kazetami nebo inkoustem Lexmark.

Doplnění tiskové kazety

Záruka nepokrývá opravy závad ani poškození vzniklých použitím znovu naplněné kazety. Společnost Lexmark nedoporučuje použití znovu naplňovaných kazet. Doplnění kazet může ovlivnit kvalitu tisku a způsobit poškození tiskárny. Doporučujeme vám používat spotřební materiál společnosti Lexmark.

Recyklace produktů společnosti Lexmark

Vrácení produktů společnosti Lexmark kvůli recyklaci:







- 1 Navštivte naši webovou stránku na adrese www.lexmark.com/recycle.
- 2 Postupujte podle pokynů na obrazovce počítače.

Řešení problémů

- „Řešení problémů s instalací“ na str. 60
- „Řešení problémů s tiskem“ na str. 63
- „Řešení problémů s kopírováním“ na str. 66
- „Řešení problémů se skenováním“ na str. 67
- „Řešení problémů s faxováním“ na str. 69
- „Řešení problémů s nesprávným zaváděním nebo zablokováním papíru“ na str. 70
- „Řešení problémů s paměťovou kartou“ na str. 72
- „Chybové zprávy“ na str. 73
- „Odebrání a opětovné nainstalování softwaru“ na str. 77

Řešení problémů s instalací



Na displeji je zobrazen nesprávný jazyk

- 1 Stisknutím tlačítka  vypněte tiskárnu.
- 2 Stiskněte a podržte tlačítko  a následně tlačítko , dokud se na displeji neobjeví příkaz **Obnovit jazyk**.
- 3 Uvolněte tlačítka.
- 4 Pomocí tlačítek  a  přejděte na požadovaný jazyk.
- 5 Stisknutím tlačítka  nastavení uložte.

Tlačítko napájení nesvítí

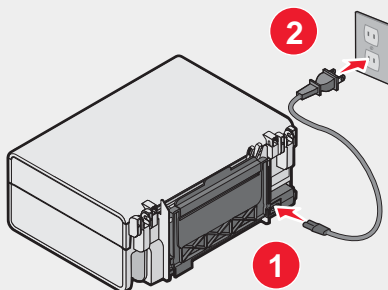
- 1 Odpojte napájecí kabel z elektrické zásuvky a poté z tiskárny.
- 2 Zasuňte zástrčku kabelu zcela do zdroje napájení tiskárny.



- 3 Zapojte kabel do elektrické zásuvky, ve které ostatní elektrická zařízení řádně fungují.
- 4 Pokud se kontrolka  nerozsvítí, stiskněte tlačítko .

Software se nenainstaluje



Jsou podporovány následující operační systémy:

- Windows 98/Me
- Windows 2000
- Windows XP

Zkontrolujte, za počítač splňuje minimální požadavky na systém uvedené v rámečku.

- 1 Prohlédněte kabel USB, zda nejeví žádné známky poškození.
- 2 Pevně zapojte obdélníkový konec kabelu USB do portu USB počítače.
Port USB je označen symbolem USB .
- 3 Opatrně zapojte čtvercový konec kabelu USB do zásuvky na zadní strany tiskárny.

- 1 Vypněte a restartujte počítač.
- 2 Ve všech oknech se zprávou o nalezení nového hardwaru klepněte na tlačítko **Storno**.
- 3 Vložte disk CD a nainstalujte software podle pokynů na obrazovce.

- 1 Stiskem  vypněte tiskárnu.
- 2 Odpojte napájecí kabel z elektrické zásuvky.
- 3 Opatrně vytáhněte napájecí zdroj z tiskárny.
- 4 Napájecí zdroj znovu připojte k tiskárně.
- 5 Zapojte napájecí šňůru do elektrické zásuvky.
- 6 Stiskem  zapněte tiskárnu.

- 1 Ukončete všechny spuštěné softwarové aplikace.
- 2 Deaktivujte antivirové programy.
- 3 Poklepejte na ikonu **Tento počítač**.
V systému Windows XP zobrazíte ikonu Tento počítač klepnutím na tlačítko **Start**.
- 4 Poklepejte na ikonu **jednotky CD-ROM**.
- 5 V případě potřeby poklepejte na soubor **setup.exe**.
- 6 Podle pokynů na obrazovce nainstalujte software.

- 1 Navštivte naši webovou stránku na adrese www.lexmark.com a zkontrolujte, zda máte nejnovější verzi softwaru.
- 2 Ve všech zemích nebo oblastech kromě U.S.A. vyberte vaši zemi nebo oblast.
- 3 Klepněte na odkazy pro stažení ovladačů nebo souborů.
- 4 Vyberte řadu vaší tiskárny.
- 5 Vyberte model vaší tiskárny.
- 6 Vyberte váš operační systém.
- 7 Vyberte soubor, který chcete stáhnout, a dále postupujte podle pokynů na obrazovce.

Stránku nelze vytisknout

Jestliže kontrolka  bliká, viz „Chybové zprávy“ na str. 73.

Jestliže nesvítí kontrolka , stiskněte tlačítko „Tlačítko napájení nesvítí“ na str. 60.

Vyjměte a znovu založte papír.

Zkontrolujte hladinu inkoustu a v případě potřeby nainstalujte novou kazetu.

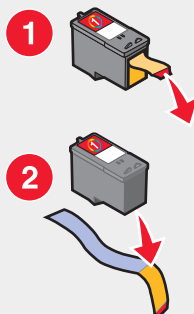

- 1 Vyjměte tiskovou kazetu.
- 2 Zkontrolujte, zda byly odstraněny všechny nálepky a pásy.



- 3 Znovu vložte tiskovou kazetu.

Zkontrolujte, zda je tiskárna nastavena jako výchozí tiskárna a zda není pozastavena.

- 1 Klepněte na položky:
 - V systému Windows XP Pro: **Start → Nastavení → Tiskárny a faxy.**
 - V systému Windows XP Home: **Start → Ovládací panely → Tiskárny a faxy.**
 - V systému Windows 2000: **Start → Nastavení → Tiskárny.**
 - V systému Windows 98/Me: **Start → Nastavení → Tiskárny.**
- 2 Poklepejte na název tiskárny.
- 3 Klepněte na položku **Tiskárna**.
 - Zkontrolujte, zda není zaškrtnuta možnost Pozastavit tisk.
 - Zkontrolujte, zda je zaškrtnuta možnost Nastavit jako výchozí.

- 1 Stiskem  vypněte tiskárnu.
- 2 Odpojte napájecí kabel z elektrické zásuvky.
- 3 Opatrně vytáhněte napájecí zdroj z tiskárny.
- 4 Napájecí zdroj znovu připojte k tiskárně.
- 5 Zapojte napájecí šňůru do elektrické zásuvky.
- 6 Stiskem  zapněte tiskárnu.

- 1 Odinstalujte software tiskárny a znovu jej nainstalujte. Další informace najdete v části „Odebrání a opětovné nainstalování softwaru“ na str. 77.
- 2 Pokud se software stále nenainstaluje správně, navštivte naši webovou stránku www.lexmark.com a zkontrolujte, zda máte nejnovější verzi softwaru.
 - a Ve všech zemích nebo oblastech kromě U.S.A. vyberte vaši zemi nebo oblast.
 - b Klepněte na odkazy pro stažení ovladačů nebo souborů.

- c** Vyberte řadu vaší tiskárny.
- d** Vyberte model vaší tiskárny.
- e** Vyberte váš operační systém.
- f** Vyberte soubor, který chcete stáhnout, a dále postupujte podle pokynů na obrazovce.

Nelze tisknout z digitálního fotoaparátu podporujícího standard PictBridge

Povolte ve fotoaparátu tisk podle standardu PictBridge výběrem správného režimu USB. Další informace najdete v dokumentaci fotoaparátu.

- 1** Odpojte fotoaparát.
- 2** Připojte digitální fotoaparát podporující standard PictBridge k portu PictBridge. Informace o tom, zda digitální fotoaparát podporuje standard PictBridge, najdete v dokumentaci digitálního fotoaparátu.

Musíte použít kabel USB dodaný s fotoaparátem.

Vyjměte paměťovou kartu z tiskárny.

Tiskárna může číst pouze z jednoho zařízení pro média.

Pokud se na displeji zobrazí chybová zpráva, vyhledejte ji v části „Chybové zprávy“ na str. 73.

Řešení problémů s tiskem

Zlepšení kvality tisku

Pokud nejste spokojeni s kvalitou vytištěných dokumentů, proveďte následující opatření:

- Použijte vhodný typ papíru. Pokud tisknete fotografie nebo jiné obrázky ve vysoké kvalitě, použijte fotografický papír Lexmark Premium.
- Lesklá strana nebo strana určená k tisku musí být otočena směrem k vám. (Pokud si nejste jisti, na kterou stranu se tiskne, podívejte se na pokyny dodané s papírem.)
- Použijte papír s vyšší gramáží nebo jasně bílý.
- Vyberte lepší kvalitu tisku.

Pokud dokument stále není vytištěn v požadované kvalitě, postupujte takto:

- 1** Vyrovnajte tiskovou kazetu. Další informace najdete v části „Vyrovnání tiskové kazety pomocí počítače“ na str. 56.
Pokud nedošlo ke zlepšení kvality tisku, proveďte krok 2.
- 2** Vyčistěte trysky tiskové kazety. Další informace najdete v části „Čištění trysek tiskové kazety“ na str. 56.
Pokud nedošlo ke zlepšení kvality tisku, proveďte krok 3.
- 3** Vyjměte a znovu vložte tiskovou kazetu. Další informace naleznete v částech „Vyjmutí použité tiskové kazety“ na str. 54 a „Instalace tiskové kazety“ na str. 54.
Pokud nedošlo ke zlepšení kvality tisku, proveďte krok 4.
- 4** Otřete trysky a kontakty tiskové kazety. Další informace najdete v části „Otření trysek a kontaktů tiskové kazety“ na str. 57.
Není-li kvalita tisku stále uspokojivá, vyměňte tiskovou kazetu. Další informace najdete v části „Objednání spotřebního materiálu“ na str. 58.

Špatná kvalita tisku textu a grafiky

Příklady nekvalitního textu a grafiky:

- Prázdné stránky
- Tmavý tisk
- Slabý tisk
- Nesprávné barvy
- Pruhy světlého a tmavého tisku
- Pokřivené čáry
- Šmouhy
- Pruhy
- Bílé čáry na výtisku

Zkontrolujte hladinu inkoustu a v případě potřeby nainstalujte novou kazetu.

Viz „Zlepšení kvality tisku“ na str. 63.

Chcete-li zabránit rozmazávání inkoustu při práci s následujícími typy médií, odebírejte jednotlivé potisknuté listy z tiskárny a nechejte je zaschnout:

- Dokument s grafikou nebo obrázky
- Fotografický papír
- Matný papír s vyšší gramáží nebo lesklý papír
- Průhledné fólie
- Štítky
- Obálky
- Nažehlovací fólie

Poznámka: Průhledné fólie mohou schnout až 15 minut.

Zkuste použít jinou značku papíru. Každý druh papíru absorbuje inkoust odlišně. Barvy na různých druzích papíru nemusejí vypadat stejně. Pokud tisknete fotografie nebo jiné vysoce kvalitní obrázky, používejte fotografický papír Lexmark Premium.

Používejte jen nový, nezmačkaný papír.

- 1 Odinstalujte software tiskárny a znovu jej nainstalujte. Další informace naleznete v části „Odebrání a opětovné nainstalování softwaru“ na str. 77.
- 2 Pokud se software stále nenainstaluje správně, navštivte naši webovou stránku www.lexmark.com a zkontrolujte, zda máte nejnovější verzi softwaru.
 - a Ve všech zemích nebo oblastech mimo Spojené státy vyberte svou zemi nebo region.
 - b Klepněte na odkazy na ovladače a software ke stažení.
 - c Vyberte řadu vaší tiskárny.
 - d Vyberte model vaší tiskárny.
 - e Vyberte váš operační systém.
 - f Vyberte soubor, který chcete stáhnout, a postupujte podle pokynů na obrazovce.

Špatná kvalita tisku na okrajích stránky

Pokud nepoužíváte funkci pro tisk bez okrajů, použijte minimální tiskové okraje:

- Levý a pravý okraj:
 - 6,35 mm pro papír velikosti Letter
 - 3,37 mm pro všechny velikosti papíru s výjimkou formátu Letter
- Horní okraj: 1,7 mm
- Dolní okraj: 12,7 mm

Vyberte funkci bezokrajového tisku.

- 1 V softwarové aplikaci klepněte na položku **Soubor → Tisk**.
- 2 Klepněte na tlačítko **Vlastnosti, Předvolby, Možnosti** nebo **Nastavení**.
- 3 Klepněte na položku **Rozvržení tisku**.
- 4 Klepněte na možnost **Bez okrajů**.

Ověřte, zda vložený papír odpovídá velikosti papíru v nastavení tiskárny.

- 1 V softwarové aplikaci klepněte na položku **Soubor → Tisk**.
- 2 Klepněte na tlačítko **Vlastnosti, Předvolby, Možnosti** nebo **Nastavení**.
- 3 Klepněte na položku **Nastavení papíru**.
- 4 Zkontrolujte velikost papíru.

Pomalý tisk

Ukončete všechny nepoužívané aplikace.

Zkuste minimalizovat počet a velikost grafických objektů a obrázků v dokumentu.

Zvažte rozšíření paměti RAM.

Odstraňte ze systému všechna nepoužívaná písma.

- 1 V softwarové aplikaci klepněte na položku **Soubor → Tisk**.
- 2 Klepněte na tlačítko **Vlastnosti, Možnosti, Nastavení** nebo **Předvolby**.
- 3 Klepněte na položku **Kvalita/kopie**.
- 4 V oblasti **Kvalita/rychlost** vyberte nižší kvalitu tisku.

- 1 Odinstalujte software tiskárny a znovu jej nainstalujte. Další informace najdete v části „Odebrání a opětovné nainstalování softwaru“ na str. 77.
- 2 Pokud se software stále nenainstaluje správně, navštivte naši webovou stránku www.lexmark.com a zkontrolujte, zda máte nejnovější verzi softwaru.
 - a Ve všech zemích nebo oblastech mimo Spojené státy vyberte svou zemi nebo region.
 - b Klepněte na odkazy na ovladače a software ke stažení.
 - c Vyberte řadu vaší tiskárny.
 - d Vyberte model vaší tiskárny.

- e Vyberte váš operační systém.
- f Vyberte soubor, který chcete stáhnout, a postupujte podle pokynů na obrazovce.

Tiskárna netiskne nebo nereaguje

Viz „Stránku nelze vytisknout“ na str. 61.

Dokumenty nebo fotografie se tisknou jen zčásti

Zkontrolujte, zda je dokument nebo fotografie správně položena na skleněné ploše skeneru.

Zkontrolujte, zda vložený papír odpovídá vybrané velikosti papíru.

Řešení problémů s kopírováním

Kopírování nereaguje

Pokud se zobrazí chybová zpráva, vyhledejte ji v části „Chybové zprávy“ na str. 73.

Jestliže kontrolka  nesvítí, vyhledejte informace v části „Tlačítko napájení nesvítí“ na str. 60.

- 1 Odinstalujte software tiskárny a znovu jej nainstalujte. Další informace najdete v části „Odebrání a opětovné nainstalování softwaru“ na str. 77.
- 2 Pokud se software stále nenainstaluje správně, navštivte naši webovou stránku www.lexmark.com a zkontrolujte, zda máte nejnovější verzi softwaru.
 - a Ve všech zemích nebo oblastech mimo Spojené státy vyberte svou zemi nebo region.
 - b Klepněte na odkazy na ovladače a software ke stažení.
 - c Vyberte řadu vaší tiskárny.
 - d Vyberte model vaší tiskárny.
 - e Vyberte váš operační systém.
 - f Vyberte soubor, který chcete stáhnout, a postupujte podle pokynů na obrazovce.

Jednotku skeneru nelze zavřít

- 1 Zvedněte jednotku skeneru.
- 2 Vyjměte předmět, který brání zavření skeneru.
- 3 Sklopte jednotku skeneru.

Špatná kvalita kopie

Příklady:

- Prázdné stránky
- Šachovnicový vzorek
- Zdeformovaná grafika nebo obrázky
- Chybějící znaky
- Slabý tisk
- Tmavý tisk
- Pokřivené čáry
- Šmouhy
- Pruhy

- Neočekávané znaky
- Bílé čáry na výtisku

Jestliže kontrolka  bliká, viz „Chybové zprávy“ na str. 73.

Zkontrolujte hladinu inkoustu a v případě potřeby nainstalujte novou kazetu.

Je-li skleněná plocha skeneru znečištěná, opatrně ji otřete čistým, ve vodě navlhčeným hadříkem, ze kterého se neuvolňují vlákna.

Viz „Zlepšení kvality tisku“ na str. 56.

Pokud kopírujete nebo skenujete z novin, časopisu nebo z lesklého papíru, naleznete další informace v části „Skenování ostrých obrázků z časopisů nebo novin“ na str. 51.

Pokud je kvalita originálního dokumentu nedostatečná, zkuste použít kvalitnější verzi dokumentu nebo obrázku.

Položte dokument na skleněnou plochu skeneru lícem dolů.

Dokumenty nebo fotografie se kopírují jen zčásti

Zkontrolujte, zda je dokument nebo fotografie správně položena na skleněné ploše skeneru.

Zkontrolujte, zda vložený papír odpovídá vybrané velikosti papíru.

Řešení problémů se skenováním

Skener nereaguje

Pokud se zobrazí chybová zpráva, vyhledejte ji v části „Chybové zprávy“ na str. 73.

Jestliže kontrolka  nesvítí, vyhledejte informace v části „Tlačítko napájení nesvítí“ na str. 60.

Zkontrolujte, zda je tiskárna nastavena jako výchozí tiskárna a zda není pozastavena.

1 Klepněte na tlačítko:

- V systému Windows XP Pro: **Start → Nastavení → Tiskárny a faxy.**
- V systému Windows XP Home: **Start → Ovládací panely → Tiskárny a faxy.**
- V systému Windows 2000: **Start → Nastavení → Tiskárny.**
- V systému Windows 98/Me: **Start → Nastavení → Tiskárny.**

2 Poklepejte na název tiskárny.

3 Klepněte na položku **Tiskárna**.

- Zkontrolujte, zda není zaškrtnuta možnost Pozastavit tisk.
- Zkontrolujte, zda je zaškrtnuta možnost Nastavit jako výchozí.

1 Odinstalujte software tiskárny a znovu jej nainstalujte. Další informace najdete v části „Odebrání a opětovné nainstalování softwaru“ na str. 77.

2 Pokud se software stále nenainstaluje správně, navštivte naši webovou stránku www.lexmark.com a zkontrolujte, zda máte nejnovější verzi softwaru.

- a Ve všech zemích nebo oblastech mimo Spojené státy vyberte svou zemi nebo region.
- b Klepněte na odkazy na ovladače nebo soubory ke stažení.

- c Vyberte řadu vaší tiskárny.
- d Vyberte model vaší tiskárny.
- e Vyberte váš operační systém.
- f Vyberte soubor, který chcete stáhnout, a postupujte podle pokynů na obrazovce.

Skenování se nezdařilo

- 1 Prohlédněte kabel USB, zda nejeví žádné známky poškození.
- 2 Pevně zapojte obdélníkový konec kabelu USB do portu USB počítače.
Port USB je označen symbolem USB .
- 3 Opatrně zapojte čtvercový konec kabelu USB do zásuvky na zadní strany tiskárny.

Vypněte a restartujte počítač.

- 1 Odinstalujte software tiskárny a znovu jej nainstalujte. Další informace najdete v části „Odebrání a opětovné nainstalování softwaru“ na str. 77.
- 2 Pokud se software stále nenainstaluje správně, navštivte naši webovou stránku www.lexmark.com a zkontrolujte, zda máte nejnovější verzi softwaru.
 - a Ve všech zemích nebo oblastech kromě U.S.A. vyberte vaši zemi nebo oblast.
 - b Klepněte na odkazy pro stažení ovladačů nebo souborů.
 - c Vyberte řadu vaší tiskárny.
 - d Vyberte model vaší tiskárny.
 - e Vyberte váš operační systém.
 - f Vyberte soubor, který chcete stáhnout, a postupujte podle pokynů na obrazovce.

Skenování trvá příliš dlouho nebo dojde k zablokování počítače

Zavřete všechny nepoužívané programy.

Snížení rozlišení skenování:

- 1 Klepněte na tlačítko **Start** → **Programy** nebo **Všechny programy** → **Lexmark 3400 Series**.
- 2 Vyberte položku **All-In-One Center**.
- 3 V oblasti skenování klepněte na položku **Zobrazit další nastavení skenování**.
- 4 Klepněte na položku **Zobrazit rozšířené nastavení skenování**.
- 5 V nabídce **Vybrat rozlišení skenování** vyberte nižší hodnotu.

Špatná kvalita naskenovaného obrázku

Pokud se zobrazí chybová zpráva, vyhledejte ji v části „Chybové zprávy“ na str. 73.

Je-li skleněná plocha skeneru znečištěná, opatrně ji otřete čistým, ve vodě navlhčeným hadříkem, ze kterého se neuvolňují vlákna.

Postup při nastavení kvality skenování:

- 1 Zkontrolujte, zda je tiskárna připojena k počítači a počítač i tiskárna jsou zapnuty.
- 2 Položte originální dokument na skleněnou plochu skeneru lícem dolů.

3 Poklepejte na ploše na ikonu **Imaging Studio**.

4 Klepněte na položku **Skenování**.

Zobrazí se okno aplikace All-In-One Center s rozbalenou kartou Skenování a kopírování.

5 V části Vyberte kvalitu skenování zvolte jiné nastavení DPI.

6 Klepněte na tlačítko **Skenovat**.

Další informace naleznete v části „Zlepšení kvality tisku“ na str. 56.

Pokud kopírujete nebo skenujete z novin, časopisu nebo z lesklého papíru, naleznete další informace v části „Skenování ostrých obrázků z časopisů nebo novin“ na str. 51.

Pokud je kvalita originálního dokumentu nedostatečná, zkuste použít kvalitnější verzi dokumentu nebo obrázku.

Položte dokument na skleněnou plochu skeneru lícem dolů.

Dokumenty nebo fotografie se skenují jen zčásti

Zkontrolujte, zda je dokument nebo fotografie správně položena na skleněné ploše skeneru.

Zkontrolujte, zda vložený papír odpovídá vybrané velikosti papíru.

Nelze skenovat do aplikace

1 V dialogu Zvolená aplikace nepodporuje více stránek klepněte na tlačítko **Storno**.

2 Na kartě Skenování a kopírování aplikace All-In-One Center vyberte v nabídce „Odeslat naskenovaný obrázek do“ jinou aplikaci.

3 Naskenujte dokument.

Řešení problémů s faxováním

Tipy pro faxování pomocí aplikace Imaging Studio

Pokud faxujete pomocí aplikace Imaging Studio, zkontrolujte, zda:

- Tiskárna je připojena k počítači vybavenému faxmodemem.
- Počítač je připojen k funkční telefonní lince.
- Tiskárna i počítač jsou zapnuty.

Další informace o používání aplikace faxování naleznete v dokumentaci dodávané s touto aplikací.

Fax nelze odeslat nebo přijmout

Pokud se zobrazí chybová zpráva, postupujte podle pokynů v dialogu s chybovou zprávou.

Zkuste zavolat na telefonní číslo, na které chcete poslat fax, abyste se přesvědčili, zda vše funguje správně.

Pokud telefonní linku používá jiné zařízení, počkejte před odesláním faxu, až toto zařízení dokončí komunikaci.

Čekající hovor může faxové přenosy narušit. Deaktivujte tuto funkci, než fax odešlete nebo přijmete. Zavolejte telefonní společnost a požádejte ji o číselnou kombinaci pro dočasnou deaktivaci funkce čekajícího hovoru.

Nelze vytisknout fax nebo přijatý fax je nekvalitně vytištěn

Požádejte odesílatele, aby provedl následující akce:

- kontrolu kvality původního dokumentu;
- odeslal fax znovu (mohl nastat problém s kvalitou telefonní linky);
- zvýšil rozlišení skenování faxu.

Zkontrolujte hladinu inkoustu a v případě potřeby nainstalujte novou kazetu.

- 1 Vyjměte tiskovou kazetu.
- 2 Zkontrolujte, zda byly odstraněny všechny nálepky a pásy.

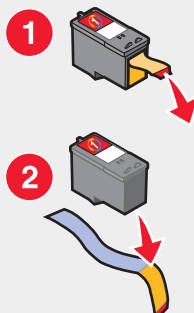

- 3 Znovu vložte tiskovou kazetu.

Pokud nesvítí kontrolka napájení , prostudujte informace v části „Tlačítko napájení nesvítí“ na str. 60.

Zkontrolujte, zda nedošlo k uvíznutí papíru. Odstraňte uvízlý papír.

Přijatý fax je prázdný

Požádejte odesílatele, aby zkontroloval, zda byl originální dokument správně založen.



Řešení problémů s nesprávným zaváděním nebo zablokováním papíru

Zablokování papíru v tiskárně



Automatické vysunutí papíru:

- 1 Stiskněte a podržte tlačítko .
- 2 Vyjměte papír z výstupního zásobníku papíru.

Ruční odstranění papíru:

- 1 Stisknutím tlačítka  vypněte tiskárnu.
- 2 Pevně uchopte papír a opatrně jej vytáhněte.
- 3 Stisknutím tlačítka  tiskárnu opět zapněte.

Zablokování papíru v podpěře papíru

- 1 Stiskem  vypněte tiskárnu.
- 2 Pevně uchopte papír a opatrně jej vytáhněte.
- 3 Stiskem  tiskárnu znovu zapněte.

Nesprávné zavedení papíru nebo speciálních médií

Pokud se papír nebo speciální médium nesprávně či křivě zavede, nebo pokud se podá více listů najednou, zkuste následující řešení.

Zkuste do tiskárny založit menší množství papíru.

Podívejte se do části „Vložení různých typů papíru“ na str. 28, kde najdete následující informace:

- Maximální množství papíru dle typu, které lze založit
- Specifické pokyny k založení podporovaného papíru a speciálních médií

Založte papír tiskovou stranou nahoru.

Jednotlivé stránky odebírejte na výstupu a nechejte je před uložením vždy řádně zaschnout.

Používejte jen nový, nezmačkaný papír.

Upravte vodicí lišty:

- při použití médií užších než 215 mm;
- k levé hraně média (papír se tlakem nesmí prohnout).

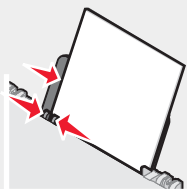

Tiskárna nepodává papír, obálky nebo speciální média

Pokud dojde k zablokování papíru, přečtěte si odpovídající část příručky.

Ověřte, zda je speciální médium správně založeno.

Zkuste papír, obálky nebo list speciálního média vkládat po jednom.

Zkontrolujte, zda je tiskárna nastavena jako výchozí tiskárna a zda není pozastavena.

- 1 Klepněte na tlačítko:
 - V systému Windows XP Pro: **Start** → **Nastavení** → **Tiskárny a faxy**.
 - V systému Windows XP Home: **Start** → **Ovládací panely** → **Tiskárny a faxy**.
 - V systému Windows 2000: **Start** → **Nastavení** → **Tiskárny**.
 - V systému Windows 98/Me: **Start** → **Nastavení** → **Tiskárny**.
- 2 Poklepejte na název tiskárny.

3 Klepněte na položku **Tiskárna**.

- Zkontrolujte, zda není zaškrtnuta možnost Pozastavit tisk.
- Zkontrolujte, zda je zaškrtnuta možnost Nastavit jako výchozí.

Zablokování nekonečného papíru

1 Stisknutím tlačítka  vypněte tiskárnu.

2 Vyjměte z tiskárny zablokovaný nekonečný papír.

Jak předejít zablokování nekonečného papíru:

- Použijte pouze počet listů potřebný pro vytištění plakátu.
- Zvolte následující nastavení, aby tiskárna mohla podávat nekonečný papír bez zablokování:
 - 1** Otevřete dokument a klepněte na položku **Soubor → Tisk**.
 - 2** Klepněte na tlačítka **Vlastnosti**, **Možnosti**, **Nastavení** nebo **Předvolby**.
 - 3** Vyberte kartu **Nastavení papíru**.
 - 4** V oblasti Velikost papíru vyberte **Nekonečný papír**.
 - 5** Vyberte velikost papíru **Nekonečný Letter** nebo **Nekonečný A4**.
 - 6** Vyberte orientaci **Na šířku** nebo **Na výšku**.
 - 7** Klepněte na tlačítka **OK**.
 - 8** Klepněte na tlačítka **OK** nebo **Tisk**.

Řešení problémů s paměťovou kartou

Paměťovou kartu nelze vložit

Zkontrolujte, zda typ použité paměťové karty odpovídá tiskárně. Pokyny k umístění paměťové karty do otvoru a postup při vkládání najdete v části „Vložení paměťové karty“ na str. 38.

Po vložení paměťové karty se nic nestane

Vyjměte paměťovou kartu a rychle ji znovu vložte.

Varování: Dokud bliká kontrolka, neodpojujte žádné kabely ani paměťová zařízení na ukládání fotografií.

Pokyny k umístění paměťové karty do otvoru a postup při vkládání najdete v části „Vložení paměťové karty“ na str. 38.

Zkontrolujte, zda typ použité paměťové karty odpovídá tiskárně. Další informace naleznete v části „Vložení paměťové karty“ na str. 38.

Zkontrolujte, zda paměťová karta není viditelně poškozená.

Nezasunujte více paměťových karet současně.

Odpojte digitální fotoaparát podporující standard PictBridge od tiskárny.

Zkontrolujte připojení kabelů.

- 1** Prohlédněte kabel USB, zda nejeví žádné známky poškození.
- 2** Pevně zapojte obdélníkový konec kabelu USB do portu USB počítače.

Port USB je označen symbolem USB .

3 Pevně zapojte čtvercový konec kabelu USB do zásuvky na zadní straně tiskárny.

Chybové zprávy na displeji



Pokud se zobrazí chybová zpráva, vyhledejte ji v části „Chybové zprávy“ na str. 73.

Chybové zprávy

Problém při vyrovnání...

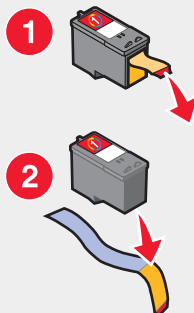
- 1 Vyjměte tiskovou kazetu.
- 2 Zkontrolujte, zda byla odstraněna nálepka a páska.



- 3 Znovu vložte tiskovou kazetu.
- 4 Stisknutím tlačítka  vytiskněte stránku se vzorkem vyrovnání.
- 5 Položte stránku se vzorkem vyrovnání na skleněnou plochu skeneru lícem dolů.
- 6 Opětovným stisknutím tlačítka  vyrovnejte kazetu.

K vyrovnání kazety používejte jen obyčejný papír bez značek.

Tiskárna přečte značky na papíru, což může vést k zobrazení chybového hlášení o vyrovnání.

Chyba kazety

Zahrnuje následující chyby kazety:

- 1102
- 1203
- 1204
- 1205
- 1206
- 120F

- 1 Vyjměte tiskovou kazetu.
- 2 Odpojte síťový kabel z elektrické zásuvky.
- 3 Znovu zapojte síťový kabel do elektrické zásuvky.
- 4 Pokud nesvítí kontrolka , stiskněte „Tlačítko napájení nesvítí“ na str. 60.
- 5 Znovu vložte tiskovou kazetu.





- 6 V případě, že se chyba:
- již neobjeví, byl problém odstraněn;
 - objeví znovu, vyměňte tiskovou kazetu za novou.

Chybí kazeta

Tisková kazeta chybí nebo není správně nainstalována. Další informace najdete v části „Instalace tiskové kazety“ na str. 54.

Změnit nastavení velikosti papíru nebo fotografie...

Jedna nebo více fotografií je větších než velikost zvoleného papíru.

- 1 Stisknutím tlačítka  vymažte chybovou zprávu.
- 2 Stiskněte opakovaně tlačítko , dokud se na displeji nezobrazí text **Velikost papíru**.
- 3 Stisknutím tlačítka  nebo  vyberte možnost velikosti papíru, na kterou se vejde největší fotografie.
- 4 Stisknutím tlačítka  zahajte tisk.

Uvolněte zablokovaný nosič...

- 1 Zvedněte jednotku skeneru.
- 2 Vyjměte předměty blokující cestu nosiče kazety.
- 3 Víčko kazety musí být zavřené.

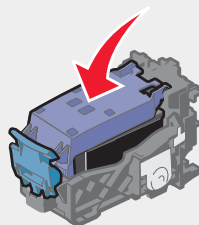

- 4 Zavřete jednotku skeneru.
- 5 Stiskněte tlačítko .

Uvolnění zablokovaného papíru...

Viz „Řešení problémů s nesprávným zaváděním nebo zablokováním papíru“ na str. 70.

Dochází barevný inkoust

- 1 Zkontrolujte hladinu inkoustu a v případě potřeby nainstalujte novou kazetu. Zpráva Dochází inkoust se zobrazí, pokud je obsah inkoustu v kazetě 25%, 15% a 10%.
Informace o objednání spotřebního materiálu naleznete v části „Objednání spotřebního materiálu“ na str. 58.
- 2 Pokračujte stisknutím tlačítka .

Nebyla rozpoznána korektura

Dokument položený na skleněnou plochu skeneru není platná korektura.

Z tiskárny byla vyjmuta paměťová karta, nebo byl list s korekturou nesprávně položen na skleněnou plochu skeneru.

Další informace naleznete v části „Tisk fotografií uložených na paměťové kartě pomocí korektury“ na str. 40 nebo „Položení originálních dokumentů na skleněnou plochu skeneru“ na str. 31.

Počítač není připojen

Zkontrolujte, zda je počítač připojen a zapnut.

- 1 Prohlédněte kabel USB, zda nejeví žádné známky poškození.
- 2 Pevně zapojte obdélníkový konec kabelu USB do portu USB počítače.
Port USB je označen symbolem USB .
- 3 Opatrně zapojte čtvercový konec kabelu USB do portu USB na zadní straně tiskárny.

Připojte fotoaparát nebo vložte paměťovou kartu.

Tiskárna nezjistila žádný digitální fotoaparát podporující standard PictBridge nebo paměťovou kartu.

Další informace naleznete v částech „Řízení tisku fotografií pomocí digitálního fotoaparátu, který podporuje standard PictBridge“ na str. 39 nebo „Vložení paměťové karty“ na str. 38.

Neplatný výběr velikosti fotografie nebo papíru

V kroku 2 zpracování vytisknuté a naskenované korektury fotografie jste vybrali více než jednu možnost.

- 1 Pro každou možnost úplně vyplňte pouze jeden kroužek.
- 2 Pokračujte stisknutím tlačítka .

Vložte papír...

- 1 Vložte papír.
- 2 Stiskněte tlačítko .

Nejsou vybrány žádné obrázky.

V kroku 1 zpracování vytisknuté a naskenované korektury fotografie jste nevybrali žádnou možnost.

- 1 Vybraný kruh nebo kruhy musíte úplně vyplnit.
- 2 Pokračujte stisknutím tlačítka .

Není vybrána žádná velikost fotografie nebo papíru.

V kroku 2 zpracování vytisknuté a naskenované korektury fotografie jste nevybrali žádnou možnost.

- 1 Vybraný kruh nebo kruhy musíte úplně vyplnit.
- 2 Pokračujte stisknutím tlačítka .

Nebyly nalezeny žádné soubory fotografií

Na paměťové kartě nebyly nalezeny žádné podporované obrázky.

- 1 Vyjměte paměťovou kartu.
- 2 Používejte jen paměťové karty obsahující obrázky vytvořené digitálním fotoaparátem ve formátu JPEG.
Další informace vyhledejte v dokumentaci dodané s fotoaparátem.

Žádné informace o korektuře

Vytištěná a naskenovaná korektura fotografie již není platná.

Možná jste před skenováním korektury fotografie vyjmuli z tiskárny paměťovou kartu nebo jste vypnuli tiskárnu.

Další informace naleznete v části „Tisk fotografií uložených na paměťové kartě pomocí korektury“ na str. 40.

Lze použít pouze jedno zařízení nebo paměťovou kartu...

Tiskárna může číst jen jednu paměťovou kartu současně.

- 1 Vyjměte obě paměťové karty.
- 2 Vložte jen jednu paměťovou kartu.

Šikmo zavedený papír - srovnejte papír

Náhled fotografie není správně umístěn na skleněné ploše skeneru.

Další informace najdete v části „Položení originálních dokumentů na skleněnou plochu skeneru“ na str. 31.

Změnit nastavení velikosti papíru...

Jedna nebo více fotografií je větších než velikost zvoleného papíru.

Další informace najdete v části „Změnit nastavení velikosti papíru nebo fotografie...“ na str. 74.

Chyba v komunikaci při standardu PictBridge

Zkontrolujte, zda je digitální fotoaparát podporující standard PictBridge správně připojen k tiskárně.

Další informace najdete v části „Řízení tisku fotografií pomocí digitálního fotoaparátu, který podporuje standard PictBridge“ na str. 39.

Chcete-li použít paměťovou kartu, odeberte fotoaparát

Tiskárna může číst data buď z digitálního fotoaparátu podporujícího standard PictBridge, nebo z paměťové karty, ale nikoli z obou současně.

- 1 Odeberte jak digitální fotoaparát podporující standard PictBridge, tak paměťovou kartu.
- 2 Vložte pouze jedno z výše uvedených zařízení.

Některé fotografie byly z karty odstraněny hostitelem

Některé fotografie na korektuře byly z paměťové karty odstraněny pomocí počítače.

Musíte vytisknout novou korekturu fotografií.

Další informace naleznete v části „Tisk fotografií uložených na paměťové kartě pomocí korektury“ na str. 40.

Při čtení paměťové karty došlo k problému...

Paměťová karta je nesprávně vložena nebo je poškozena.

- 1 Zkontrolujte, zda paměťová karta není viditelně poškozená.
- 2 Znovu vložte paměťovou kartu. Pokyny k umístění paměťové karty do otvoru a postup při vkládání najdete v části „Vložení paměťové karty“ na str. 38.

Odebrání a opětovné nainstalování softwaru

Pokud tiskárna nefunguje správně nebo pokud se při pokusu použít tiskárnu zobrazí chybová zpráva o problémech s komunikací, bude pravděpodobně nutné odinstalovat a znovu nainstalovat software tiskárny.

- 1 Klepněte na tlačítko **Start** → **Programy** nebo **Všechny programy** → **Lexmark 3400 Series**.
- 2 Vyberte položku **Odinstalovat**.
- 3 Při odinstalování softwaru tiskárny postupujte podle pokynů na obrazovce.
- 4 Restartujte počítač a nainstalujte software tiskárny znovu.
- 5 Ve všech oknech se zprávou o nalezení nového hardwaru klepněte na tlačítko **Storno**.
- 6 Vložte disk CD a znovu nainstalujte software podle pokynů na obrazovce.

Poznámky

Název produktu	Lexmark 3400 Series
Typ zařízení	4427-001 4427-A01 4427-0H1 4427-AH1

Ochranné známky

Lexmark a Lexmark se znakem diamantu jsou ochranné známky společnosti Lexmark International, Inc., registrované ve Spojených státech a dalších zemích.

Všechny ostatní ochranné známky jsou vlastnictvím příslušných vlastníků.

Konvence

Poznámka: *Poznámka* označuje text, který vám může být nápomocný.

UPOZORNĚNÍ: *Upozornění* označuje skutečnost, která by mohla způsobit zranění.

Varování: *Varování* označuje skutečnost, která by mohla poškodit hardware nebo software tiskárny.

Prohlášení o kompatibilitě komise FCC (Federal Communications Commission)

Toto zařízení bylo testováno a bylo shledáno jako vyhovující omezením kladeným na digitální zařízení třídy B podle části 15 pravidel komise FCC. Při provozu by měly být splněny tyto dvě podmínky: (1) Toto zařízení nesmí způsobovat škodlivé interference a (2) toto zařízení se musí vyrovnat s jakoukoliv interferencí, včetně interference, která by mohla způsobit provozní potíže.

Omezení třídy B komise FCC jsou navržena s úmyslem poskytovat rozumnou ochranu před škodlivými vlivy interference při instalaci a provozu zařízení v domácnostech. Toto zařízení generuje, používá a může vyzařovat rádiové vlny. Není-li nainstalováno a používáno v souladu s těmito pokyny, může způsobit nežádoucí rušení příjmu rozhlasu. Neexistuje však záruka, že se tyto rušivé vlivy při určité instalaci nevyskytnou. Pokud toto zařízení působí rušivě na příjem rozhlasu či televize, což lze ověřit vypnutím či zapnutím zařízení, měl by se uživatel pokusit o nápravu, a to takto:

- Změnit orientaci či pozici antény.
- Zvětšit vzdálenost mezi zařízením a přijímačem.
- Připojit zařízení do zásuvky v jiném okruhu, než je připojen přijímač.
- V případě potřeby se poraďte s prodejcem nebo servisním technikem.

Výrobce neodpovídá za jakékoliv rušení příjmu rozhlasu nebo televize způsobené používáním jiných než doporučených kabelů nebo neoprávněnými změnami či úpravami tohoto zařízení. Neoprávněné změny či úpravy by mohly být příčinou toho, že uživatel nebude oprávněn se zařízením pracovat.

Poznámka: Splnění předpisů FCC pro elektromagnetickou interferenci zařízení výpočetní techniky třídy B je podmíněno použitím správně stíněného a uzemněného kabelu USB, například kabelu dodávaného společností Lexmark pod číslem 1021294. Použití náhradního kabelu, který by nebyl správně stíněný ani uzemněný, by mohlo vést k porušení nařízení komise FCC.

Otázky týkající se informací o kompatibilitě pošlete na tuto adresu:

Director of Lexmark Technology & Services
Lexmark International, Inc.
740 West New Circle Road
Lexington, KY 40550
(859) 232-3000

Industry Canada compliance statement

This Class B digital apparatus meets all requirements of the Canadian Interference-Causing Equipment Regulations.

Avis de conformité aux normes de l'industrie du Canada

Cet appareil numérique de la classe B respecte toutes les exigences du Règlement sur le matériel brouilleur du Canada.

Prohlášení o dodržení směrnic EU

Tento výrobek splňuje ochranné požadavky Rady EU dané směrnicemi 89/336/EEC a 73/23/EEC upravujícími v rámci přibližování a harmonizace zákonů členských států elektromagnetickou kompatibilitu a bezpečnost elektrických zařízení navržených pro použití v rámci daných napěťových limitů.

Prohlášení o shodě s požadavky směrnic bylo podepsáno ředitelem výrobní a technické podpory společnosti Lexmark International, Inc., S.A., Boigny, Francie.

Tento výrobek splňuje omezení EN 55022 třídy B a bezpečnostní požadavky EN 60950.

Informace VCCI – Japonsko

製品にこのマークが表示されている場合、
次の要件を満たしています。



この装置は、情報処理装置等電波障害自主規制協議会(VCCI)の基準に基づくクラスB情報技術装置です。この装置は、家庭環境で使用することを目的としていますが、この装置がラジオやテレビジョン受信機に近接して使用されると、受信障害を引き起こすことがあります。
取扱説明書に従って正しい取り扱いをしてください。

Informace MIC Korea

제품에 이 기호가 있는 경우 다음 문구가 적용됩니다.



B급 기기 (가정용 정보통신기기)

이 기기는 가정용으로 전자파적합등록을 한 기기로서
주거지역에서는 물론 모든 지역에서 사용할 수 있습니다.

Úrovně hluku

Následující měření byla provedena v souladu s normou ISO 7779 a zveřejněna v souladu s normou ISO 9296.

Poznámka: Některé režimy se na tento produkt nemusí vztahovat.

1 metr – průměrný akustický tlak, dBA	
Tisk	50
Skenování	40
Kopírování	50
Připraveno	0

Hodnoty se mohou měnit. Aktuální hodnoty naleznete na webové stránce www.lexmark.com.

Směrnice WEEE (Waste from Electrical and Electronic Equipment) – recyklace materiálu



Logo WEEE označuje speciální recyklační programy a postupy pro elektronická zařízení v zemích EU. Při výrobě produktů bereme ohledy na jejich recyklaci. Máte-li v souvislosti s možnostmi recyklace další otázky, navštivte webové stránky společnosti Lexmark na adrese www.lexmark.com obsahující informace o telefonních číslech místních poboček.

ENERGY STAR



Spotřeba energie

Spotřeba energie produktu

V následující tabulce jsou uvedeny spotřeby energie tohoto produktu.

Poznámka: Některé režimy se na tento produkt nemusí vztahovat.

Režim	Popis	Spotřeba energie (W)
Tisk	Produkt vytváří tiskový výstup z elektronických vstupů	12,0
Kopírování	Produkt vytváří tiskový výstup z originálních tištěných dokumentů	11,0
Skenování	Produkt skenuje tištěné dokumenty	6,6
Připraveno	Produkt čeká na tiskovou úlohu	4,0

Režim	Popis	Spotřeba energie (W)
Spořič energie	Produkt je v úsporném režimu	6,0
Zvýšený režim vypnutí	Produkt je zapojen do zásuvky, ale je vypnutý	n/a
Snížený režim vypnutí (<1 W Off)	Produkt je zapojen do zásuvky, ale je vypnutý a produkt se nachází v režimu nejnižší možné spotřeby	n/a
Vypnuto	Produkt je zapojen do zásuvky, ale je vypnutý	3,5

Výše uvedené spotřeby energie reprezentují průměry měření. Okamžitá spotřeba energie může být podstatně vyšší než průměr. Hodnoty se mohou měnit. Aktuální hodnoty naleznete na webové stránce www.lexmark.com.

Spořič energie

Tento výrobek je navržen s režimem šetřícím energii s názvem Spořič energie. Režim Spořič energie je ekvivalentní s režimem EPA Sleep Mode. Režim Spořič Energie šetří energii snížením spotřeby energie během delších neaktivních období. Režim Spořič Energie se automaticky aktivuje po uplynutí určitého intervalu nečinnosti zařízení, který se nazývá "Interval spořiče energie".

Tovární nastavení intervalu spořiče energie pro tento výrobek je (min):	30
---	----

Režim vypnutí

Pokud má tento produkt režim vypnutí, při kterém stále spotřebovává jisté malé množství energie, můžete zcela ukončit spotřebu energie produktem odpojením napájecího kabelu z el. zásuvky.

Celková spotřeba energie

Někdy je vhodné spočítat celkovou spotřebu energie produktu. Vzhledem k tomu, že jsou údaje o spotřebě energie uvedeny ve watttech, je třeba příkon vynásobit časem, po který je produkt v příslušném režimu. Tím spočítáte spotřebu energie. Celková spotřeba energie produktu je pak součtem spotřeb energie pro jednotlivé režimy.

Statement of Limited Warranty

Lexmark International, Inc., Lexington, KY

This limited warranty applies to the United States. For customers outside the U.S., see the country-specific warranty information that came with your product.

This limited warranty applies to this product only if it was originally purchased for your use, and not for resale, from Lexmark or a Lexmark remarketer, referred to in this statement as "Remarketer."

Limited warranty

Lexmark warrants that this product:

- Is manufactured from new parts, or new and serviceable used parts, which perform like new parts
- Is, during normal use, free from defects in material and workmanship

If this product does not function as warranted during the warranty period, contact a Remarketer or Lexmark for repair or replacement (at Lexmark's option).

If this product is a feature or option, this statement applies only when that feature or option is used with the product for which it was designed. To obtain warranty service, you may be required to present the feature or option with the product.

If you transfer this product to another user, warranty service under the terms of this statement is available to that user for the remainder of the warranty period. You should transfer proof of original purchase and this statement to that user.

Limited warranty service

The warranty period starts on the date of original purchase as shown on the purchase receipt. The warranty period ends 12 months later.

To obtain warranty service you may be required to present proof of original purchase. You may be required to deliver your product to the Remarketer or Lexmark, or ship it prepaid and suitably packaged to a Lexmark designated location. You are responsible for loss of, or damage to, a product in transit to the Remarketer or the designated location.

When warranty service involves the exchange of a product or part, the item replaced becomes the property of the Remarketer or Lexmark. The replacement may be a new or repaired item. The replacement item assumes the remaining warranty period of the original product.

Replacement is not available to you if the product you present for exchange is defaced, altered, in need of a repair not included in warranty service, damaged beyond repair, or if the product is not free of all legal obligations, restrictions, liens, and encumbrances.

Before you present this product for warranty service, remove all print cartridges, programs, data, and removable storage media (unless directed otherwise by Lexmark).

For further explanation of your warranty alternatives and the nearest Lexmark authorized servicer in your area, contact Lexmark at (800) 332-4120, or on the World Wide Web at www.lexmark.com/support.

Remote technical support is provided for this product throughout its warranty period. For products no longer covered by a Lexmark warranty, technical support may not be available or only be available for a fee.

Extent of limited warranty

We do not warrant uninterrupted or error-free operation of any product.

Warranty service does not include repair of failures caused by:

- Modification or attachments
- Accidents or misuse
- Unsuitable physical or operating environment
- Maintenance by anyone other than Lexmark or a Lexmark authorized servicer
- Operation of a product beyond the limit of its duty cycle
- Use of printing media outside of Lexmark specifications
- Supplies (such as ink) not furnished by Lexmark
- Products, components, parts, materials, software, or interfaces not furnished by Lexmark

TO THE EXTENT PERMITTED BY APPLICABLE LAW, NEITHER LEXMARK NOR ITS THIRD PARTY SUPPLIERS OR REMARKETERS MAKE ANY OTHER WARRANTY OR CONDITION OF ANY KIND, WHETHER EXPRESS OR IMPLIED, WITH RESPECT TO THIS PRODUCT, AND SPECIFICALLY DISCLAIM THE IMPLIED WARRANTIES OR CONDITIONS OF MERCHANTABILITY, FITNESS FOR A PARTICULAR PURPOSE, AND SATISFACTORY QUALITY. ANY WARRANTIES THAT MAY NOT BE DISCLAIMED UNDER APPLICABLE LAW ARE LIMITED IN DURATION TO THE WARRANTY PERIOD. NO WARRANTIES, EXPRESS OR IMPLIED, WILL APPLY AFTER THIS PERIOD. ALL INFORMATION, SPECIFICATIONS, PRICES, AND SERVICES ARE SUBJECT TO CHANGE AT ANY TIME WITHOUT NOTICE.

Limitation of liability

Your sole remedy under this limited warranty is set forth in this document. For any claim concerning performance or nonperformance of Lexmark or a Remarketer for this product under this limited warranty, you may recover actual damages up to the limit set forth in the following paragraph.

Lexmark's liability for actual damages from any cause whatsoever will be limited to the amount you paid for the product that caused the damages. This limitation of liability will not apply to claims by you for bodily injury or damage to real property or tangible personal property for which Lexmark is legally liable. **IN NO EVENT WILL LEXMARK BE LIABLE FOR ANY LOST PROFITS, LOST SAVINGS, INCIDENTAL DAMAGE, OR OTHER ECONOMIC OR CONSEQUENTIAL DAMAGES.** This is true even if you advise Lexmark or a Remarketer of the possibility of such damages. Lexmark is not liable for any claim by you based on a third party claim.

This limitation of remedies also applies to claims against any Suppliers and Remarketers of Lexmark. Lexmark's and its Suppliers' and Remarketers' limitations of remedies are not cumulative. Such Suppliers and Remarketers are intended beneficiaries of this limitation.

Additional rights

Some states do not allow limitations on how long an implied warranty lasts, or do not allow the exclusion or limitation of incidental or consequential damages, so the limitations or exclusions contained above may not apply to you.

This limited warranty gives you specific legal rights. You may also have other rights that vary from state to state.

Rejstřík

A

All-In-One Center
karta Skenování a kopírování 20
karta Uložené obrázky 21
odkaz Údržba a řešení problémů 22
spuštění 20

Č

části

displej 14
horní kryt 14
jednotka skeneru 15
nosič tiskové kazety 14
otvory pro paměťovou kartu 14
ovládací panel 14
podpěra papíru 14
podpěra skeneru 14
port PictBridge 14
port USB 15
skleněná plocha skeneru 14
vodicí lišta 14
výstupní zásobník papíru 14
zdroj napájení 15

čištění trysek tiskových kazet 56

články z časopisu, položení na
skleněnou plochu skeneru 31

D

dialog Stav tiskárny 22
displej 14
dochází barevný inkoust 74
dokumentace, vyhledání 9
dokumenty
faxování prostřednictvím softwaru 52
položení na skleněnou plochu
skeneru 31
skenování do e-mailu 50
skenování obrázků za účelem
úprav 50
skenování textu pro úpravy
(OCR) 50
tisk 33
dokumenty nebo fotografie se kopírují
jen zčásti 67
dokumenty nebo fotografie se skenují
jen zčásti 69
dokumenty nebo fotografie se tisknou
jen zčásti 66
dopisnice
tisk 34
vlození 29

E

Editor fotografií, použití 24

F

Fast Pics 26
fax nelze odeslat ani přijmout 69
fax nelze vytisknout nebo je přijatý fax
vytištěn nekvalitně 70
Fax, tlačítko 19
faxování
odeslání prostřednictvím softwaru 52
použití aplikace Imaging Studio 69
příjem prostřednictvím softwaru 52
fotoaparát podporující standard
PictBridge, tisk fotografií z 39
fotografické karty, vložení 29
fotografický papír, vložení 29
fotografie
kopírování fotografií 4x6 44
položení na skleněnou plochu
skeneru 31
procházení a výběr z počítače 40
přidání textových popisků 42
stránka alba 42
stránka s výstřižky 42
tisk 41
tisk bez okrajů 41
tisk pomocí korektury 40
tisk pomocí programu Imaging
Studio 41
tisk z digitálního fotoaparátu
podporujícího standard
PictBridge 39
tisk z webové stránky 34
úpravy 24
fotografie bez okrajů, tisk 41
fotografie byly z karty odstraněny
hostitelem 76
funkce Více stránek na list 36

G

grafika, úpravy 24

H

hladina inkoustu, kontrola 22
horní kryt 14

C

chcete-li použít paměťovou kartu,
odeberte fotoaparát 76
chyba – chybí tisková kazeta 74
chyba – křivě zavedený papír 76
chyba – nebyly nalezeny žádné soubory
fotografií 75
chyba – nejsou vybrány žádné
obrázky 75
chyba – není vybrána žádná velikost
fotografie nebo papíru 75
chyba – počítač není připojen 75

chyba – problém při čtení paměťové
karty 76
chyba – připojte fotoaparát nebo vložte
paměťovou kartu 75
chyba – vložte papír 75
chyba – zablokovaný nosič 74
chyba – zablokovaný papír 74
chyba – změnit nastavení velikosti
papíru 76
chyba – změnit nastavení velikosti
papíru nebo fotografie 74
chyba – žádné informace o
korektuře 76
chyba kazety 73
chyba komunikace PictBridge 76
chybové zprávy
dochází barevný inkoust 74
chcete-li použít paměťovou kartu,
odeberte fotoaparát 76
chyba kazety 73
chyba komunikace PictBridge 76
chybí kazeta 74
křivě zavedený papír 76
lze použít pouze jedno zařízení nebo
paměťovou kartu 76
nebyla rozpoznána korektura 74
nebyly nalezeny žádné soubory
fotografií 75
nejsou vybrány žádné obrázky 75
některé fotografie byly z karty
odstraněny hostitelem 76
není vybrána žádná velikost fotografie
nebo papíru 75
neplatný výběr velikosti fotografie
nebo papíru 75
počítač není připojen 75
problém při čtení paměťové karty 76
problém při vyrovnání 73
připojte fotoaparát nebo vložte
paměťovou kartu 75
vložte papír 75
zablokování nosiče 74
zablokování papíru 74
změnit nastavení velikosti papíru 76
změnit nastavení velikosti papíru nebo
fotografie 74
žádné informace o korektuře 76
chybové zprávy na displeji 73

I

Imaging Studio, použití 18
Imaging Studio, tlačítka programu
Fax 19
Kopírování 19
použití 18
Použití fotografií z paměťové
karty 19

Procházení fotografií 19
Sdílení fotografií 19
Skenování 19
Skenování a úpravy textu (OCR) 19
Tipy 19
Tisk fotografií 18
Tisk stránky alba 19
Údržba a řešení problémů 19
Webová stránka 19
informace o bezpečnosti 2
informace, vyhledání 9
instalace
software tiskárny 77
tisková kazeta 54

J

jednotka skeneru 15
jednotku skeneru nelze zavřít 66

K

karta Kontaktní informace 23
karta Kvalita/kopie 24
karta Nastavení papíru
změna orientace 24
změna velikosti papíru 24
karta Návody 22
karta Rozšířené 23
karta Rozvržení tisku
oboustranný tisk 24
změna typu dokumentu 24
karta Řešení problémů 22
karta Skenování a kopírování
část Kopírování 20
část Náhled 21
část Skenování 20
oddíl Tvůrčí úlohy 21
použití 20
karta Údržba 23
karta Uložené obrázky
část Náhled 21
část Tisk fotografií 21
oblast Otevřít pomocí 21
oddíl Tvůrčí úlohy 21
použití 21
karty
paměť 38
tisk 34
kazeta, tisková
čištění 56
instalace 54
ochrana 58
otření 57
vyjmutí 54
vyrovnaní 56
kopírování 44
fotografie 4 x 6 44
kopírování obrázku 46
nastavení kvality kopie 45
opakování obrázků 46
zadání velikosti založeného
papíru 45

zesvětlení nebo ztmavení kopie 45
zmenšování obrázku 45
zvětšování obrázku 45
kopírování nereaguje 66
korektura, použití 40
kvalita tisku, zlepšení 56, 63

L

lesklý papír, vložení 29
lze použít pouze jedno zařízení nebo
paměťovou kartu 76

M

možnosti kopírování
nastavení kvality 45
zadání velikosti založeného
papíru 45
zesvětlení nebo ztmavení kopie 45

N

na displeji je zobrazen nesprávný
jazyk 60
nabídka Co chci udělat 24
nabídka Fotografická karta 16
nabídka Kopírovat 16
náhled fotografií
z počítače 21
nastavení DPOF 41
nažehlovací fólie, vložení 29
nekonečný papír, vložení 31
nelze skenovat do aplikace 69
nelze tisknout z digitálního fotoaparátu
podporujícího standard PictBridge 63
neplatný výběr velikosti fotografie nebo
papíru 75
nesprávné zavedení papíru nebo
speciálních médií 71
nosič tiskové kazety 14
noviny, položení na skleněnou plochu
skeneru 31

O

obálky
tisk 35
vložení 30
objednání spotřebního materiálu 58
obrácené pořadí stránek 37
obsah balení 13
obsah, balení 13
OCR, úpravy textového dokumentu 50
opakování obrázků 46
orientace na šířku, výběr 24
orientace na výšku, výběr 24
orientace, změna
na šířku 24
na výšku 24
otvory pro paměťovou kartu 14
ovládací panel 14
nabídka Fotografická karta 16
nabídka Kopírovat 16
pohyb v nabídkách 16

použití 15

P

paměťová karta
přenos fotografií z 39
vložení 38
paměťovou kartu nelze vložit 72
panel nástrojů Web
použití 25
tisk pouze fotografií z webové
stránky 34
tisk pouze textu z webové stránky 33
tisk textu a fotografií z webové
stránky 33
papír vlastní velikosti, vložení 31
papír, vložení 28
po vložení paměťové karty se nic
nestane 72
podpěra papíru 14
podpěra skeneru 14
pohlednice
tisk 34
vložení 29
pomalý tisk 65
port PictBridge 14
port USB 15
poslední stránka jako první 37
potahovaný papír, vložení 29
Použití fotografií z paměťové karty,
tlačítko 19
poznámky 78, 79, 80, 81
poznámky FCC 78
poznámky k vyzařování 78, 79
problém při vyrovnání 73
procházení a výběr fotografií
z počítače 40
Procházení fotografií, tlačítko 19
průhledné fólie
tisk 35
vložení 30
přenos fotografií do počítače 39
přidání textových popisků 42
přijatý fax je prázdný 70
příjem faxu prostřednictvím
softwaru 52
přízpusobené nastavení
kopírovat 45
skenování 48

R

recyklace
produkty společnosti Lexmark 59
směrnice pro likvidaci elektrických a
elektronických zařízení 80
registrační karty
tisk 34
vložení 29
rozvržení, výběr 24

Ř

- řešení problémů při instalaci
 - na displeji je zobrazen nesprávný jazyk 60
 - nelze tisknout z digitálního fotoaparátu podporujícího standard PictBridge 63
 - software se nenainstaluje 60
 - stránka se nevytiskne 61
 - tlačítko napájení nesvíí 60
 - řešení problémů s faxováním
 - fax nelze odeslat ani přijmout 69
 - fax nelze vytisknout nebo je přijatý fax vytištěn nekvalitně 70
 - přijatý fax je prázdný 70
 - řešení problémů s kopírováním
 - dokumenty nebo fotografie se kopírují jen zčásti 67
 - jednotku skeneru nelze zavřít 66
 - kopírování nereaguje 66
 - špatná kvalita kopie 66
 - řešení problémů s nesprávným zaváděním nebo zablokováním papíru
 - nesprávné zavedení papíru nebo speciálních médií 71
 - tiskárna nepodává papír, obálky nebo speciální média 71
 - zablokování nekonečného papíru 72
 - zablokování papíru v podpěře papíru 71
 - zablokování papíru v tiskárně 70
 - řešení problémů s paměťovou kartou
 - chybové zprávy na displeji 73
 - paměťovou kartu nelze vložit 72
 - po vložení paměťové karty se nic nestane 72
 - řešení problémů s tiskem
 - dokumenty nebo fotografie se tisknou jen zčásti 66
 - pomalý tisk 65
 - špatná kvalita tisku na okrajích stránky 65
 - špatná kvalita tisku textu a grafiky 64
 - tiskárna netiskne nebo nereaguje 66
 - zlepšení kvality tisku 63
 - řešení problémů se skenováním
 - dokumenty nebo fotografie se skenují jen zčásti 69
 - nelze skenovat do aplikace 69
 - skener nereaguje 67
 - skenuvání se nezdařilo 68
 - skenuvání trvá příliš dlouho nebo dojde k zablokování počítače 68
 - špatná kvalita naskenovaného obrázku 68
 - řešení problémů, faxování
 - fax nelze odeslat ani přijmout 69
 - fax nelze vytisknout nebo je přijatý fax vytištěn nekvalitně 70
 - přijatý fax je prázdný 70
 - řešení problémů, chybové zprávy dochází barevný inkoust 74
 - chcete-li použít paměťovou kartu, odeberte fotoaparát 76
 - chyba kazety 73
 - chyba komunikace PictBridge 76
 - chybí kazeta 74
 - křivě zavedený papír 76
 - lze použít pouze jedno zařízení nebo paměťovou kartu 76
 - nebyla rozpoznána korektura 74
 - nebyly nalezeny žádné soubory fotografií 75
 - nejsou vybrány žádné obrázky 75
 - některé fotografie byly z karty odstraněny hostitelem 76
 - není vybrána žádná velikost fotografie nebo papíru 75
 - neplatný výběr velikosti fotografie nebo papíru 75
 - počítač není připojen 75
 - problém při čtení paměťové karty 76
 - problém při vyrovnání 73
 - připojte fotoaparát nebo vložte paměťovou kartu 75
 - vložte papír 75
 - zablokování nosiče 74
 - zablokování papíru 74
 - změnit nastavení velikosti papíru 76
 - změnit nastavení velikosti papíru nebo fotografie 74
 - žádné informace o korektuře 76
- ## S
- řešení problémů, instalace
 - na displeji je zobrazen nesprávný jazyk 60
 - nelze tisknout z digitálního fotoaparátu podporujícího standard PictBridge 63
 - software se nenainstaluje 60
 - stránka se nevytiskne 61
 - tlačítko napájení nesvíí 60
 - řešení problémů, kopírování
 - dokumenty nebo fotografie se kopírují jen zčásti 67
 - jednotku skeneru nelze zavřít 66
 - kopírování nereaguje 66
 - špatná kvalita kopie 66
 - řešení problémů, paměťová karta
 - chybové zprávy na displeji 73
 - paměťovou kartu nelze vložit 72
 - po vložení paměťové karty se nic nestane 72
 - řešení problémů, skenování
 - dokumenty nebo fotografie se skenují jen zčásti 69
 - nelze skenovat do aplikace 69
 - skener nereaguje 67
 - skenuvání se nezdařilo 68
 - skenuvání trvá příliš dlouho nebo dojde k zablokování počítače 68
 - skleněná plocha skeneru 14
 - čištění 58
 - vkládání dokumentů 31
 - software
 - Editor fotografií 24
 - Fast Pics 26
 - Imaging Studio 18
 - odebrání a nová instalace 77
 - panel nástrojů Web 25
 - použití 18
 - Středisko řešení 22
 - Vlastnosti tisku 23
 - Zařízení All-In-One Center 20
 - software se nenainstaluje 60
 - software tiskárny
 - nová instalace 77
 - použití 18
 - špatná kvalita naskenovaného obrázku 68
 - řešení problémů, tisk
 - dokumenty nebo fotografie se tisknou jen zčásti 66
 - pomalý tisk 65
 - špatná kvalita tisku na okrajích stránky 65
 - špatná kvalita tisku textu a grafiky 64
 - tiskárna netiskne nebo nereaguje 66
 - zlepšení kvality tisku 63
 - řešení problémů, zablokování a nesprávné zavádění papíru
 - nesprávné zavedení papíru nebo speciálních médií 71
 - tiskárna nepodává papír, obálky nebo speciální média 71
 - zablokování nekonečného papíru 72
 - zablokování papíru v podpěře papíru 71
 - zablokování papíru v tiskárně 70

vyjmutí 77
spotřební materiál, objednání 58
stránka alba, vytvoření 42
stránka s výstřižky, vytvoření 42
stránka se nevytiskne 61
Středisko řešení
dialog Stav tiskárny 22
karta Kontaktní informace 23
karta Návody 22
karta Rozšířené 23
karta Řešení problémů 22
karta Údržba 23
použití 22
spuštění 22

Š

špatná kvalita kopie 66
špatná kvalita naskenovaného
obrázku 68
špatná kvalita tisku na okrajích
stránky 65
špatná kvalita tisku textu a grafiky 64
štítky, vložení 30

T

textové popisky, přidání 42
tisk
dokument 33
dopisnice 34
fotografie 41
fotografie bez okrajů 41
fotografie pomocí aplikace Fast
Pics 41
fotografie pomocí korektury 40
fotografie uložené na paměťovém
zařízení 41
fotografie z digitálního fotoaparátu
podporujícího standard
PictBridge 39
fotografie z počítače 41
karty 34
obálky 35
obrácené pořadí stránek 37
pohlednice 34
pomocí nastavení DPOF 41
poslední stránka jako první 37
průhledné fólie 35
registrační karty 34
skládání kopie 36
více stránek na jeden list 36
webová stránka, pouze fotografie 34
webová stránka, pouze text 33
webová stránka, text a fotografie 33
změna typu papíru 33
Tisk fotografií, tlačítko 18
Tisk stránky alba, tlačítko 19
tiskárna nepodává papír, obálky nebo
speciální média 71
tiskárna netiskne nebo nereaguje 66
tisková kazeta
čištění 56

instalace 54
ochrana 58
otření 57
vyjmutí 54
vyrovnání 56
tlačítka, Imaging Studio
Fax 19
Kopírování 19
použití 18
Použití fotografií z paměťové
karty 19
Procházení fotografií 19
Sdílení fotografií 19
Skenování 19
Skenování a úpravy textu (OCR) 19
Tipy 19
Tisk fotografií 18
Tisk stránky alba 19
Údržba a řešení problémů 19
Webová stránka 19
tlačítka, ovládací panel
Nabídka 15
Napájení 15
Režim 15
Start 16
Storno 16
šipka dolů 16
šipka nahoru 16
tlačítka napájení nesvítlí 60
tlačítka Tipy 19
trysky tiskových kazet, čištění 56
typ papíru, změna 33

Ú

Údržba a řešení problémů
odkaz 22
tlačítko 19
úpravy
fotografie 24
naskenované obrázky 50
textový dokument (OCR) 50
úroveň hluku 79

V

velikost prázdného papíru
možnost 45
velikosti papíru, specifikace 24
Vlastnosti tisku
karta Kvalita/kopie 24
karta Nastavení papíru 24
karta Rozvržení tisku 24
karty okna Vlastnosti tisku 24
nabídka Co chci udělat 24
nabídka Uložit nastavení 24
nabídka Volby 24
spuštění 23
vložení
digitální fotoaparát podporující
standard PictBridge 39
paměťové karty 38

vložení
dokumenty na skleněnou plochu
skeneru 31
dopisnice 29
fotografické karty 29
fotografický papír 29
fotografie na skleněnou plochu
skeneru 31
lesklý papír 29
nažehlovací fólie 29
nekonečný papír 31
obálky 30
papír 28
papír vlastní velikosti 31
pohlednice 29
potahovaný papír 29
průhledné fólie 30
registrační karty 29
štítky 30
vodící lišta 14
vyhledání
informace 9
publikace 9
Webová stránka 10, 12
vyjmutí tiskové kazety 54
vyrovnání tiskové kazety pomocí
počítače 56
výstupní zásobník papíru 14

W

webová stránka
tisk pouze fotografií 34
tisk pouze textu 33
tisk textu a fotografií 33
Webová stránka
tlačítko 19
vyhledání 10, 12

Z

zablokování nekonečného papíru 72
zablokování papíru v podpěře
papíru 71
zablokování papíru v tiskárně 70
zdroj napájení 15
zlepšení kvality tisku 56, 63
zmenšování obrázku 45
zvětšování obrázku 45