



2500 Series All-In-One

Začínáme



Prosinec 2006

www.lexmark.com

Lexmark a Lexmark se znakem diamantu jsou ochranné známky společnosti Lexmark International, Inc., registrované ve Spojených státech a dalších zemích.

Všechny ostatní ochranné známky jsou vlastnictvím příslušných vlastníků.

© 2007 Lexmark International, Inc.

Všechna práva vyhrazena.

740 West New Circle Road
Lexington, Kentucky 40550

Informace o bezpečnosti

Používejte výhradně zdroj napájení a napájecí kabel dodávané spolu s výrobkem nebo odpovídající náhradní zdroj napájení a napájecí kabel schválený výrobcem.

Napájecí kabel musí být připojen do snadno přístupné elektrické zásuvky blízko výrobku.

Služby nebo opravy, které nejsou popsány v uživatelské dokumentaci, svěťte autorizovanému servisnímu středisku.

Tento produkt byl vyroben, otestován a schválen tak, aby při použití specifických součástí Lexmark vyhovoval přísným globálním bezpečnostním normám. Bezpečnostní funkce některých částí nemusí být vždy zjevné. Společnost Lexmark neodpovídá za použití jiných náhradních dílů.

 **UPOZORNĚNÍ:** Nepoužívejte faxové funkce za bouřky. Neinstalujte tento produkt ani neprovádějte žádná zapojení kabelů (napájení, telefon atd.) za bouřky.

 **UPOZORNĚNÍ:** Při zavírání jednotky skeneru pod ní nenechte ruce.

Obsah

Vyhledání informací o tiskárně.....	5
Nastavení tiskárny.....	9
Kontrola obsahu balení.....	9
Informace o tiskárně.....	10
Popis částí tiskárny.....	10
Použití tlačítek ovládacího panelu.....	12
Informace o softwaru.....	13
Použití softwaru tiskárny.....	13
Použití programu Lexmark Imaging Studio.....	13
Použití programu Středisko řešení.....	14
Práce s oknem Vlastnosti tisku.....	16
Použití Panelu nástrojů.....	16
Změna nastavení softwaru tiskárny na výchozí hodnoty.....	17
Vkládání papíru a originálních dokumentů.....	18
Vložení papíru.....	18
Položení originálních dokumentů na skleněnou plochu skeneru.....	18
Tisk.....	20
Tisk dokumentu.....	20
Tisk webové stránky.....	20
Tisk fotografií nebo obrázků z webové stránky.....	21
Práce s fotografiemi.....	22
Načítání a správa fotografií.....	22
Tisk fotografií pomocí počítače.....	23
Vytváření fotografických projektů.....	24
Kopírování.....	27
Kopírování pomocí ovládacího panelu.....	27
Kopírování pomocí počítače.....	28
Skenování.....	30
Skenování pomocí ovládacího panelu.....	30
Přizpůsobení nastavení skenování pomocí počítače.....	30
Faxování.....	32

Údržba tiskárny.....	34
Výměna tiskových kazet.....	34
Dosažení lepší kvality tisku.....	36
Objednání spotřebního materiálu.....	38
Řešení problémů.....	40
Řešení problémů s instalací.....	40
Řešení problémů s tiskem.....	43
Řešení problémů s kopírováním.....	45
Řešení problémů se skenováním.....	47
Řešení problémů s faxováním.....	49
Řešení problémů s nesprávným zaváděním nebo zablokováním papíru.....	49
Blikající kontrolky na ovládacím panelu.....	51
Chybové zprávy.....	53
Odebrání a opětovné nainstalování softwaru.....	54
Rejstřík.....	55

Vyhledání informací o tiskárně

Vyhledání informací o tiskárně

Instalační list

Popis	Kde je najdete
Dokument <i>Instalační list</i> obsahuje pokyny k instalaci hardwaru a softwaru.	Tento dokument je součástí balení tiskárny nebo jej najdete na webové stránce společnosti Lexmark www.lexmark.com .

Brožura Začínáme nebo Řešení problémů s instalací

Popis	Kde je najdete
<p>V brožuře <i>Začínáme</i> najdete pokyny pro instalaci hardwaru a softwaru (v operačním systému Windows) a základní pokyny pro používání tiskárny.</p> <p>Poznámka: Pokud tiskárna podporuje operační systémy Macintosh, podívejte se do nápovědy pro počítače Mac:</p> <ol style="list-style-type: none">1 Na pracovní ploše Finder poklepejte na složku Lexmark 2500 Series.2 Poklepejte na ikonu Nápovědy tiskárny. <p>V brožuře <i>Řešení problémů s instalací</i> najdete informace o řešení problémů s instalací tiskárny.</p> <p>Poznámka: Tyto dokumenty nejsou dodávány se všemi tiskárnami. Pokud jste neobdrželi brožuru <i>Začínáme</i> nebo <i>Řešení problémů s instalací</i>, podívejte se místo toho do <i>Uživatelské příručky</i>.</p>	Tento dokument je součástí balení tiskárny nebo jej najdete na webové stránce společnosti Lexmark www.lexmark.com .

Uživatelská příručka

Popis	Kde je najdete
<p>V <i>Uživatelské příručce</i> najdete pokyny pro používání tiskárny a další informace, například:</p> <ul style="list-style-type: none">• Používání softwaru (v operačních systémech Windows)• Vložení papíru• Tisk• Práce s fotografiemi• Skenování (pokud ho tiskárna podporuje)• Kopírování (pokud ho tiskárna podporuje)• Faxování (pokud ho tiskárna podporuje)• Údržba tiskárny• Připojení tiskárny k síti (pokud ho tiskárna podporuje)• Řešení problémů s tiskem, kopírováním, skenováním, faxováním, zablokovaným papírem nebo nesprávným zaváděním <p>Poznámka: Pokud tiskárna podporuje operační systémy Macintosh, podívejte se do nápovědy pro počítače Mac:</p> <ol style="list-style-type: none">1 Na pracovní ploše Finder poklepejte na složku Lexmark 2500 Series.2 Poklepejte na ikonu Nápovědy tiskárny.	<p><i>Uživatelská příručka</i> se nainstaluje při instalaci softwaru tiskárny.</p> <ol style="list-style-type: none">1 Klepněte na tlačítko Start → Programy nebo Všechny programy → Lexmark 2500 Series.2 Klepněte na položku Uživatelská příručka. <p>Pokud na ploše není odkaz na <i>Uživatelskou příručku</i>, postupujte takto:</p> <ol style="list-style-type: none">1 Vložte disk CD. Zobrazí se instalační obrazovka. <p>Poznámka: V případě potřeby klepněte na Start → Spustit a zadejte příkaz D:\setup, kde D je označení vaší jednotky CD-ROM.</p> <ol style="list-style-type: none">2 Klepněte na položku Zobrazit uživatelskou příručku (včetně Řešení problémů s instalací).3 Klepněte na tlačítko Ano. <p>Ikona <i>Uživatelské příručky</i> se zobrazí na ploše a <i>Uživatelská příručka</i> se zobrazí na obrazovce.</p> <p>Tento dokument najdete na webové stránce společnosti Lexmark www.lexmark.com.</p>

Nápověda

Popis	Kde je najdete
<p>Nápověda obsahuje pokyny k použití softwaru, pokud tiskárnu připojujete k počítači.</p>	<p>Pokud máte spuštěný program Lexmark, klepněte na položku Nápověda, Tipy → Nápověda nebo Nápověda → Témata nápovědy.</p>

Středisko řešení Lexmark

Popis	Kde je najdete
<p>Software Středisko řešení Lexmark je obsažen na disku CD. Nainstaluje se spolu s dalším softwarem když připojíte tiskárnu k počítači.</p>	<p>Otevření Střediska řešení Lexmark:</p> <ol style="list-style-type: none">1 Klepněte na tlačítko Start → Programy nebo Všechny programy → Lexmark 2500 Series.2 Vyberte položku Středisko řešení Lexmark..

Podpora zákazníků

Popis	Kde je najdete (Severní Amerika)	Kde je najdete (mimo Severní Ameriku)
<p>Telefonická podpora</p>	<p>Volejte na číslo:</p> <ul style="list-style-type: none"> • USA: 1-800-332-4120 Pondělí – pátek (8:00 – 23:00 vých. času) Sobota (12:00 – 18:00 vých. času) • Kanada: 1-800-539-6275 <i>Angličtina:</i> Pondělí – pátek (9:00 – 23:00 vých. času) Sobota (12:00 – 18:00 vých. času) <i>Francouzština:</i> Pondělí – pátek (9:00 – 19:00 vých. času) • Mexiko: 001-888-377-0063 Pondělí – pátek (8:00 – 20:00 vých. času) <p>Poznámka: Telefonní čísla a pracovní doba podpory mohou být bez ohlášení změněny. Nejnovější telefonní čísla k dispozici naleznete na tištěném prohlášení o záruce dodaném s tiskárnou.</p>	<p>Telefonní čísla a hodiny poskytované podpory se mohou lišit podle země a regionu.</p> <p>Navštivte naši webovou stránku na adrese www.lexmark.com. Zvolte zemi nebo region a potom klepněte na odkaz na zákaznickou podporu.</p> <p>Poznámka: Další informace o možnostech kontaktování společnosti Lexmark naleznete na tištěném prohlášení o záruce dodaném s tiskárnou.</p>
<p>E-mailová podpora</p>	<p>Informace o e-mailové podpoře najdete na našich webových stránkách: www.lexmark.com.</p> <ol style="list-style-type: none"> 1 Klepněte na odkaz CUSTOMER SUPPORT. 2 Klepněte na odkaz Technical support. 3 Vyberte řadu vaší tiskárny. 4 Vyberte model vaší tiskárny. 5 V části Support Tools klepněte na položku e-Mail Support. 6 Vyplňte formulář a potom klepněte na tlačítko Submit Request. 	<p>E-mailová podpora se liší podle země a regionu a nemusí být vždy k dispozici.</p> <p>Navštivte naši webovou stránku na adrese www.lexmark.com. Zvolte zemi nebo region a potom klepněte na odkaz na zákaznickou podporu.</p> <p>Poznámka: Další informace o možnostech kontaktování společnosti Lexmark naleznete na tištěném prohlášení o záruce dodaném s tiskárnou.</p>

Omezená záruka

Popis	Kde je najdete (USA)	Kde je najdete (mimo Severní Ameriku)
<p>Informace o omezené záruce Společnost Lexmark International, Inc. poskytuje omezenou záruku na to, že použitý materiál a způsob zpracování této tiskárny budou bez závad po dobu 12 měsíců od původního data zakoupení.</p>	<p>Chcete-li si přečíst omezení a podmínky této omezené záruky, přečtete si Prohlášení o omezené záruce, které je přiloženo k této tiskárně nebo zveřejněno na adrese www.lexmark.com.</p> <ol style="list-style-type: none">1 Klepněte na odkaz CUSTOMER SUPPORT.2 Klepněte na Warranty Information.3 V části Statement of Limited Warranty klepněte na Inkjet & All-In-One Printers.4 Celou záruku lze procházet pomocí posuvníku.	<p>Informace o záruce se mohou lišit podle země nebo regionu. Viz tištěné prohlášení o záruce dodané s tiskárnou.</p>

Poznamenejte si následující informace (uvedené na dokladu o zakoupení a na zadní straně tiskárny) a mějte je k dispozici, když nás budete kontaktovat:

- Číslo typu zařízení
- Sériové číslo
- Datum zakoupení
- Místo nákupu

Nastavení tiskárny

Kontrola obsahu balení

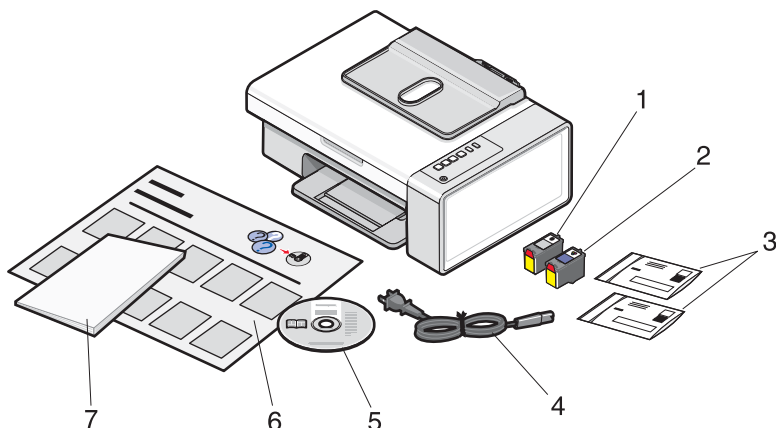

	Název	Popis
1	Černá tisková kazeta	Kazety, které se instalují do tiskárny.
2	Barevná tisková kazeta	Poznámka: Kombinace kazet se liší podle zakoupeného produktu.
3	Sáčky pro vrácení kazet	Používají se k vrácení licencovaných kazet dodaných s tiskárnou.
4	Napájecí kabel	Připojuje se k portu zdroje napájení umístěnému na zadní straně tiskárny. Poznámka: Kabel napájení může vypadat jinak než kabel na obrázku.
5	Instalační disk CD	<ul style="list-style-type: none"> • Instalační software tiskárny • Náповěda • <i>Uživatelská příručka</i> v elektronické podobě
6	<i>Instalační list</i>	Pokyny k instalaci hardwaru a softwaru tiskárny a informace o řešení problémů během instalace
7	<i>Začínáme</i> nebo <i>Řešení problémů s instalací</i>	Vytištěná brožura, která slouží jako návod (k dispozici pouze v některých zeměpisných oblastech) Poznámka: Kompletní verzi <i>uživatelské příručky</i> najdete na instalačním disku CD, dodávaném s tiskárnou.

Poznámka: Kabel USB nemusí být součástí dodávky.

Informace o tiskárně

Popis částí tiskárny

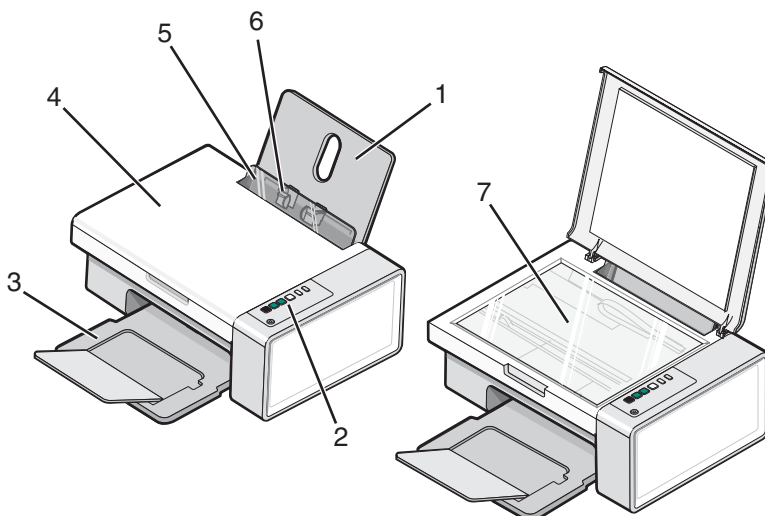

	Část	Použití
1	Podpěra papíru	Vložení papíru
2	Ovládací panel	Ovládání tiskárny Další informace naleznete v části „Použití tlačítek ovládacího panelu“ na str. 12.
3	Výstupní zásobník papíru	Uložení papírů po vytištění
4	Horní kryt	Přístup ke skleněné ploše skeneru
5	Kryt vstupu papíru	Zabraňuje pádu malých objektů dovnitř.
6	Vodící lišta	Při podávání drží papír v přímé poloze
7	Skleněná plocha skeneru	Kopírování, skenování, faxování nebo odebrání položky

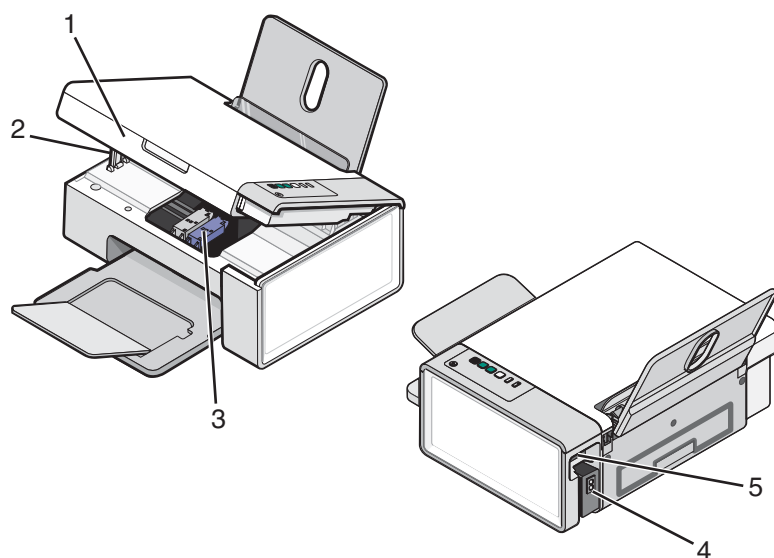

	Část	Použití
1	Jednotka skeneru	Přístup k tiskovým kazetám
2	Podpěra skeneru	Podpírá jednotku skeneru.
3	Nosič tiskové kazety	Instalace, výměna nebo vyjmutí tiskové kazety
4	Zdroj napájení s portem	Připojení tiskárny k napájení
5	Port USB	Připojení tiskárny k počítači pomocí kabelu USB

Použití tlačítek ovládacího panelu

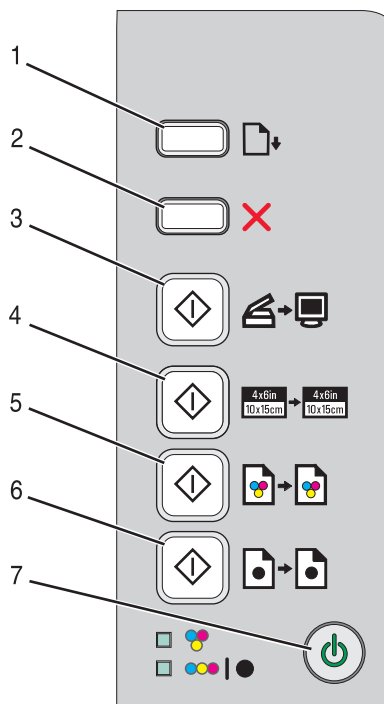

	Tlačítko	Použití
1		Vložení nebo vysunutí papíru
2		<ul style="list-style-type: none"> Zrušení zpracovávané úlohy tisku, kopírování nebo skenování Vymazání chybových zpráv
3		Naskenování dokumentu nebo fotografií do počítače
4		Spuštění kopírování barevné fotografie 4 x 6
5		Barevné kopírování dokumentu nebo fotografie
6		Černobílé kopírování dokumentu nebo fotografie
7		<ul style="list-style-type: none"> Zapnutí nebo vypnutí tiskárny Zrušení zpracovávané úlohy tisku, kopírování nebo skenování Resetování tiskárny

Tlačítko (kontrolka)	Použití
Kontrolka	Zjistěte, zda není třeba vyměnit barevnou tiskovou kazetu. Další informace naleznete v části „Blikající kontrolky na ovládacím panelu“ na str. 51.
Kontrolka	Zjistěte, zda není třeba vyměnit černou (nebo fotografickou) tiskovou kazetu. Další informace naleznete v části „Blikající kontrolky na ovládacím panelu“ na str. 51.

Informace o softwaru

V této kapitole je popsán způsob používání tiskárny s operačními systémy Windows. Pokud používáte operační systém Macintosh, podívejte se do nápovědy pro systém Mac:

- 1 Na pracovní ploše Finder poklepejte na složku **Lexmark 2500 Series**.
- 2 Poklepejte na ikonu **Nápověda** tiskárny.

Použití softwaru tiskárny





Software	Použití
Lexmark Imaging Studio	Program slouží k náhledu, skenování, kopírování, tisku a faxování dokumentů či fotografií.
Středisko řešení	Hledání informací o řešení problémů, údržbě a objednávání kazet
Vlastnosti tisku	Umožňuje výběr nejlepších nastavení tisku pro dokument, který tisknete.
Panel nástrojů	Umožňuje vytvořit verzi aktivní webové stránky vhodnou k tisku.







Použití programu Lexmark Imaging Studio

K otevření úvodní obrazovky programu Lexmark Imaging Studio použijte jednu z těchto metod:

Metoda 1	Metoda 2
Na pracovní ploše poklepejte na ikonu Lexmark Imaging Studio .	<ol style="list-style-type: none">1 Klepněte na tlačítko Start → Programy nebo Všechny programy → Lexmark 2500 Series.2 Otevřete program Lexmark Imaging Studio.

Klepněte na ikonu programu **Lexmark Imaging Studio**, která odpovídá úloze, kterou chcete vykonat.

Ikona	Použití	Podrobnosti
	Skenování	<ul style="list-style-type: none">• Naskenování fotografie nebo dokumentu• Uložení, upravení nebo sdílení fotografie nebo dokumentu
	Kopírování	<ul style="list-style-type: none">• Kopírování fotografie nebo dokumentu• Nový tisk nebo zvětšení fotografie
	Fax	Odeslání fotografie nebo dokumentu faxem
	E-mail	Odeslání dokumentu nebo fotografie jako přílohy e-mailové zprávy

Ikona	Použití	Podrobnosti
	Zobrazit/tisknout knihovnu fotografií	Procházení, tisk nebo sdílení fotografií
	Přenos fotografií	Slouží ke stahování fotografií z paměťové karty, jednotky paměti flash, disku CD-ROM nebo digitálního fotoaparátu podporujícího standard PictBridge do knihovny fotografií.
	Fotografické pohlednice	Výroba kvalitních pohlednic z fotografií
	Balíčky fotografií	Tisk více fotografií různých velikostí
	Prezentace	Zobrazení fotografií v pohybu
	Plakát	Vytištění fotografií jako plakátu složeného z více stránek

V levém dolním rohu úvodní obrazovky jsou k dispozici:

Ikona	Použití
Nastavení a diagnostika tiskárny	<ul style="list-style-type: none"> • Kontrola množství inkoustu • Objednání tiskových kazet • Vyhledání informací o údržbě • Další informace naleznete na dalších kartách Střediska řešení včetně informací o změně nastavení tiskárny a řešení problémů
Nastavení a správa faxů	Nastavení faxu tiskárny pro: <ul style="list-style-type: none"> • Volba a odesílání • Zvonění a příjem • Tisk faxů/Zprávy • Čísla rychlé a skupinové volby





Použití programu Středisko řešení

Středisko řešení poskytuje nápovědu a informace o stavu tiskárny a hladině inkoustu.

Program Středisko řešení lze otevřít pomocí jedné z těchto metod:

Metoda 1	Metoda 2
<p>1 Na pracovní ploše poklepejte na ikonu Lexmark Imaging Studio.</p> <p>2 Klepněte na možnost Nastavení a diagnostika tiskárny. Na otevřené kartě Údržba se zobrazí Středisko řešení.</p>	<p>1 Klepněte na tlačítko Start → Programy nebo Všechny programy → Lexmark 2500 Series.</p> <p>2 Vyberte položku Středisko řešení.</p>

Středisko řešení obsahuje šest karet:

Oblast	Funkce
Stav tiskárny (hlavní dialog)	<ul style="list-style-type: none"> • Zobrazí stav tiskárny. Například během tisku je stav tiskárny Zaneprázdněna, probíhá tisk. • Zobrazí zjištěný typ papíru. • Zobrazí hladinu inkoustu a umožní objednání nových tiskových kazet.
Návody 	<ul style="list-style-type: none"> • Obsahuje postupy pro tyto činnosti: <ul style="list-style-type: none"> – Použití základních funkcí – Tisk, skenování, kopírování nebo faxování – Tisk projektů, například tisk fotografií, obálek, karet, nekonečných papírů, nažehlovacích fólií a průhledných fólií • Umožní vyhledání dalších informací v elektronické <i>Uživatelské příručce</i>. • Zobrazí hladinu inkoustu a umožní objednání nových tiskových kazet.
Řešení problémů 	<ul style="list-style-type: none"> • Zobrazí informace o aktuálním stavu. • Umožňuje řešení problémů s tiskárnou. • Zobrazí hladinu inkoustu a umožní objednání nových tiskových kazet.
Údržba 	<ul style="list-style-type: none"> • Instalace nové tiskové kazety. Poznámka: Před instalací nové tiskové kazety počkejte, až bude dokončeno skenování. • Zobrazí možnosti nákupu nových kazet. • Tisk zkušební stránky. • Umožňuje čištění za účelem opravy vodorovných pruhů. • Umožňuje vyrovnání kazet za účelem opravy rozmazaných okrajů. • Uspodňuje řešení ostatních problémů s inkoustem. • Zobrazí hladinu inkoustu a umožní objednání nových tiskových kazet.
Kontaktní informace 	<ul style="list-style-type: none"> • Nabídne informace o kontaktování společnosti Lexmark prostřednictvím telefonu nebo webových stránek. • Zobrazí hladinu inkoustu a umožní objednání nových tiskových kazet.

Oblast	Funkce
Rozšířené 	<ul style="list-style-type: none"> • Umožňuje změnit způsob zobrazení okna Stav tisku. • Umožňuje zapnout nebo vypnout zvukové upozornění. • Umožňuje změnit síťová nastavení tisku. • Umožňuje sdílet informace o způsobu používání tiskárny. • Zobrazí informace o verzi softwaru. • Zobrazí hladinu inkoustu a umožní objednání nových tiskových kazet.

Poznámka: Další informace získáte klepnutím na tlačítko **Nápověda** v pravém dolním rohu obrazovky.

Práce s oknem Vlastnosti tisku

Okno Vlastnosti tisku je software, který řídí tiskové funkce, pokud je tiskárna připojena k počítači. Nastavení v okně Vlastnosti tisku můžete změnit tak, aby vyhovovalo typu vytvářeného projektu. Okno Vlastnosti tisku můžete otevřít z většiny programů:

- 1 Otevřete dokument a klepněte na nabídku **Soubor → Tisk**.
- 2 V dialogovém okně Tisk klepněte na tlačítko **Vlastnosti, Předvolby, Možnosti** nebo **Nastavení**.

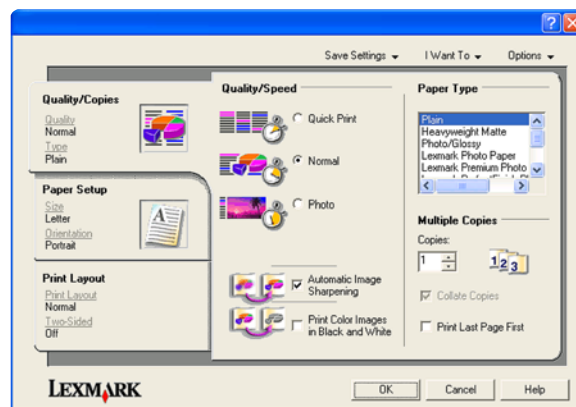





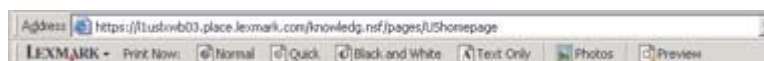



Použití Panelu nástrojů

Panel nástrojů umožňuje vytvářet verze webových stránek vhodné pro tisk.



Poznámka: Panel nástrojů se spustí automaticky, pokud procházíte web pomocí prohlížeče Microsoft Windows Internet Explorer verze 5.5 nebo vyšší.

Tlačítko	Použití
	<ul style="list-style-type: none"> • Výběr možností vzhledu stránky • Pomocí Možností lze přizpůsobit vzhled panelu nástrojů nebo lze vybrat jiné nastavení pro tisk fotografií • Odkazy na webové stránky společnosti Lexmark • Nápověda s dalšími informacemi • Odinstalace panelu nástrojů

Tlačítko	Použití
Normální 	Tisk celé webové stránky v normální kvalitě
Rychlý 	Tisk celé webové stránky v kvalitě konceptu
Černobílý 	Tisk celé webové stránky černobíle
Pouze text 	Tisk pouze textu z webové stránky
Fotografie 	Tisk pouze fotografií nebo obrázků z webové stránky Poznámka: Vedle tlačítka Fotografie se zobrazí počet fotografií nebo obrázků připravených k tisku. 
Náhled 	Náhled webové stránky před tiskem

Změna nastavení softwaru tiskárny na výchozí hodnoty

Pro uživatele systémů Windows 2000, Windows XP nebo Windows Vista:

- 1 Klepněte na tlačítko **Start** → **Nastavení** → **Tiskárny** nebo **Tiskárny a faxy**.
- 2 Klepněte pravým tlačítkem myši na ikonu **Lexmark 2500 Series**.
- 3 Klepněte na možnost **Předvolby tisku**.
- 4 Klepněte na nabídku **Uložit nastavení**.
- 5 V části **Obnovit** vyberte položku **Tovární nastavení (výchozí)**.

Poznámka: Tovární nastavení není možné odstranit.

Vkládání papíru a originálních dokumentů

Vložení papíru

1 Ověřte, zda:

- Používáte papír určený pro inkoustové tiskárny.
- Pokud používáte fotografický papír, lesklý papír nebo matný papír s vyšší gramáží, vkládejte ho lesklou stranou nebo stranou určenou k tisku směrem k sobě. (Pokud si nejste jisti, na kterou stranu se tiskne, podívejte se na pokyny dodané s papírem.)
- Papír není použitý nebo poškozený.
- Pokud používáte speciální papír, postupujte dle pokynů dodaných s papírem.
- Papír do tiskárny nezasunujte násilím.

2 Předtím, než poprvé vložíte papír, posuňte vodicí lišty směrem k okrajům podpěry papíru.

3 Vložte papír svisle doprostřed podpěry papíru a nastavte vodicí lišty tak, aby se opíraly o okraje papíru.

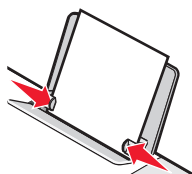

Poznámka: Aby nedošlo k zablokování papíru, zkontrolujte, zda se papír při posouvání vodicích lišt nezkroutil.

Položení originálních dokumentů na skleněnou plochu skeneru

Můžete skenovat a poté tisknout fotografie, textové dokumenty, články z časopisu, novin a další publikace. Dokument lze naskenovat a poté odfaxovat.

Poznámka: Maximální oblast, kterou lze na skleněné ploše skeneru použít ke skenování, je 216 x 297 mm (8,5 x 11,7 palce).

1 Otevřete horní kryt.

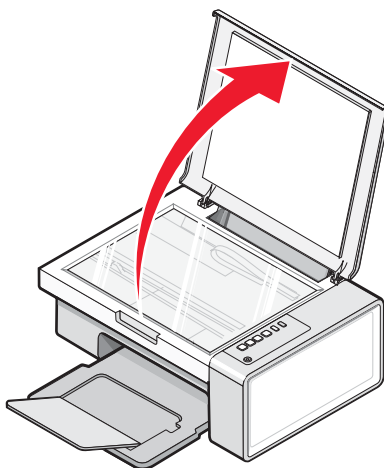

2 Položte originální dokument lícem dolů do pravého dolního rohu skleněné plochy skeneru.

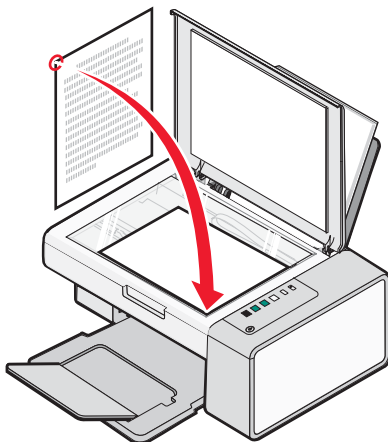

Poznámka: Fotografie zakládejte dle uvedené ilustrace.

3 Zavřete horní kryt, aby na skenovaném obraze nebyly tmavé okraje.

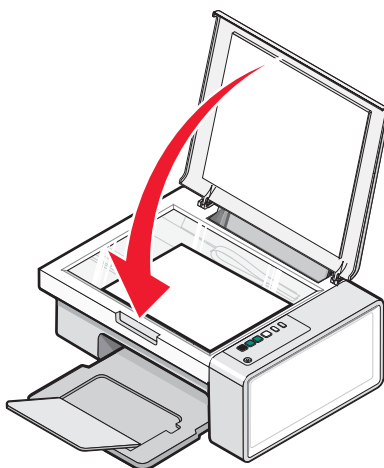

Tisk

Tisk dokumentu

- 1 Vložte papír.
- 2 Otevřete dokument a klepněte na příkaz **Soubor → Tisk**.
- 3 Klepněte na tlačítko **Vlastnosti, Možnosti, Nastavení** nebo **Předvolby**.
- 4 Upravte nastavení.
- 5 Klepněte na tlačítko **OK**.
- 6 Klepněte na tlačítko **OK** nebo **Tisk**.

Tisk webové stránky

Pomocí Panelu nástrojů můžete vytvořit pro libovolnou webovou stránku verzi vhodnou k tisku.

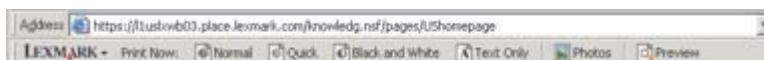

- 1 Vložte papír.
- 2 Otevřete webovou stránku v prohlížeči Microsoft Internet Explorer 5.5 nebo vyšším.
- 3 Postup při kontrole nebo změně nastavení tisku:
 - a V oblasti panelů nástrojů klepněte na tlačítko **Lexmark → Nastavení stránky**.
 - b Upravte nastavení tisku.
 - c Klepněte na tlačítko **OK**.

Poznámka: Informace o dalších možnostech nastavení tisku naleznete v části „Práce s oknem Vlastnosti tisku“ na str. 16.
- 4 Postup při zobrazení webové stránky před tiskem:
 - a Klepněte na tlačítko **Náhled**.
 - b Pomocí možností panelu nástrojů můžete přecházet mezi stránkami, zvětšovat je nebo zmenšovat, nebo můžete zvolit, zda chcete tisknout text i obrázky nebo pouze text.
 - c Klepněte na tlačítko:
 - **Tisk**
nebo
 - **Zavřít** a proveďte krok 5.
- 5 V případě potřeby zvolte v panelu nástrojů některou z možností tisku:
 - **Normální**
 - **Rychlý**
 - **Černobílý**
 - **Pouze text**

Tisk fotografií nebo obrázků z webové stránky

- 1 Vložte papír. Za účelem dosažení nejlepších výsledků použijte fotografický nebo matný papír s vyšší gramáží a vložte ho lesklou stranou nebo stranou určenou k tisku směrem k sobě. (Pokud si nejste jisti, na kterou stranu se tiskne, podívejte se na pokyny dodané s papírem.)
- 2 Otevřete webovou stránku v prohlížeči Microsoft Internet Explorer 5.5 nebo vyšším.
Na panelu nástrojů se u tlačítka Fotografie zobrazí počet fotografií platných pro tisk.



- 3 Pokud vedle tlačítka Fotografie není zobrazeno žádné číslo, postupujte následovně:
 - a V rozbalovací nabídce logo Lexmark vyberte položku **Možnosti**.
 - b Klepněte na kartu **Rozšířené**.
 - c Vyberte minimální velikost fotografií.
 - d Klepněte na tlačítko **OK**.Vedle tlačítka Fotografie se zobrazí počet fotografií připravených k tisku.
- 4 Klepněte na položku **Fotografie**.
Zobrazí se dialog Fast Pics.
- 5 Pokud chcete tisknout všechny fotografie nebo obrázky pomocí stejných nastavení, vyberte požadovanou velikost, velikost papíru v tiskárně a počet kopií.
- 6 Pokud chcete tisknout samostatně jednu fotografii nebo obrázek:
 - a Zrušte výběr fotografií nebo obrázků, které *nechcete* tisknout, tím, že na ně klepnete.
 - b Provádění běžných úprav:
 - 1 Klepněte pravým tlačítkem myši na fotografii nebo obrázek.
 - 2 Klepněte na tlačítko **Upravit**.
 - 3 Proveďte změny.
 - 4 Postupujte podle pokynů na obrazovce.
 - 5 Po dokončení změn klepněte na tlačítko **Hotovo**.
 - 6 Vyberte požadovanou velikost, velikost papíru v tiskárně a počet kopií.
- 7 Klepněte na tlačítko **Vytisknout**.

Práce s fotografiemi

- Chcete-li dosáhnout nejlepších výsledků, použijte fotografický papír Lexmark Premium nebo Lexmark.
- Chcete-li předejít rozmazání, nedotýkejte se povrchu vytištěné fotografie. Nejlepších výsledků dosáhnete, když budete z výstupního zásobníku papíru vyndávat vytištěné listy po jednom a necháte je schnout alespoň 24 hodin předtím, než je poskládáte, vystavíte nebo uložíte.

Načítání a správa fotografií

Přenos všech fotografií z mediálního zařízení pomocí počítače

- 1 Do počítače vložte disk CD nebo zařízení pro ukládání fotografií.
- 2 Používáte-li systém Windows XP nebo Windows Vista, objeví se obrazovka „Co chcete udělat?“. Klepněte na možnost **Přenos fotografií do počítače pomocí programu Lexmark Imaging Studio**.
- 3 Klepněte na položku **Automaticky uložit všechny fotografie do složky „Moje obrázky“**.
- 4 Odebráním disku CD zobrazte přenesené fotografie v knihovně fotografií.

Přenos fotografií z mediálního zařízení pomocí počítače

- 1 Do počítače vložte disk CD nebo zařízení pro ukládání fotografií.
- 2 Používáte-li systém Windows XP nebo Windows Vista, objeví se obrazovka „Co chcete udělat?“. Klepněte na možnost **Přenos fotografií do počítače pomocí programu Lexmark Imaging Studio**.
- 3 Klepněte na položku **Vybrat fotografie k uložení**.
- 4 Klepněte na položku **Zrušit výběr**.
- 5 Klepnutím vyberte fotografie, které chcete přenést.
- 6 Chcete-li uložit fotografie do výchozí složky, klepněte na tlačítko **Další**.
- 7 Chcete-li uložit fotografie do jiné než výchozí složky, postupujte takto:
 - a Klepněte na tlačítko **Procházet**.
 - b Vyberte požadovanou složku.
 - c Klepněte na tlačítko **OK**.
- 8 Pokud chcete přiřadit předponu všem fotografiím, které jste přenesli, zaškrtněte klepnutím políčko a zadejte název.
- 9 Klepněte na tlačítko **Další**.
- 10 Odebráním disku CD zobrazte přenesené fotografie v knihovně fotografií.

Tisk fotografií pomocí počítače

Poznámka: Informace o tisku fotografií nebo obrázků z webové stránky naleznete v části „Tisk fotografií nebo obrázků z webové stránky“ na str. 21.

Tisk fotografií z knihovny fotografií

- 1 Vložte papír.
- 2 Na pracovní ploše poklepejte na ikonu **Lexmark Imaging Studio**.
- 3 Klepněte na položku **Zobrazit/tisknout knihovnu fotografií**.
- 4 Klepněte na fotografie, které chcete vytisknout.
- 5 Klepněte na tlačítko **Tisk fotografií**.
- 6 Změňte nastavení tisku dle potřeby.

Poznámky:

- V rozbalovacím seznamu Kvalita vyberte kvalitu tisku.
- V rozbalovacím seznamu Velikost papíru v tiskárně vyberte velikost papíru.
- Můžete také vybrat jiné velikosti fotografií a vytisknout více kopií fotografií.

- 7 Klepněte na tlačítko **Vytisknout**.

Tisk všech fotografií z mediálního zařízení pomocí počítače

- 1 Vložte fotografický papír lesklou stranou nebo stranou určenou k tisku směrem k sobě. (Pokud si nejste jisti, na kterou stranu se tiskne, podívejte se na pokyny dodané s papírem.) Další informace naleznete v části „Vložení papíru“ na str. 18.
- 2 Do počítače vložte disk CD nebo zařízení pro ukládání fotografií.
- 3 Používáte-li systém Windows XP nebo Windows Vista, objeví se obrazovka „Co chcete udělat?“. Klepněte na možnost **Přenos fotografií do počítače pomocí programu Lexmark Imaging Studio**.
- 4 Klepněte na položku **Vybrat fotografie k tisku**.
- 5 Klepněte na příkaz **Tisk**.
- 6 V rozbalovací nabídce Kvalita vyberte kvalitu kopie.
- 7 V rozbalovací nabídce Velikost papíru v tiskárně vyberte velikost papíru.
- 8 Chcete-li zvolit tisk více kopií fotografie nebo zvolit velikosti fotografií jiné než 4 x 6 palců (10 x 15 cm), vyberte požadovanou možnost z tabulky. Zobrazit a vybrat jiné velikosti můžete pomocí rozbalovací nabídky v posledním sloupci.
- 9 Klepněte na možnost **Vytisknout** v dolním pravém rohu obrazovky.
- 10 Vyjměte disk CD.

Tisk vybraných fotografií z mediálního zařízení pomocí počítače

- 1 Vložte fotografický papír lesklou stranou nebo stranou určenou k tisku směrem k sobě. (Pokud si nejste jisti, na kterou stranu se tiskne, podívejte se na pokyny dodané s papírem.) Další informace naleznete v části „Vložení papíru“ na str. 18.
- 2 Do počítače vložte disk CD nebo zařízení pro ukládání fotografií.

- 3 Používáte-li systém Windows XP nebo Windows Vista, objeví se obrazovka „Co chcete udělat?“. Klepněte na možnost **Přenos fotografií do počítače pomocí programu Lexmark Imaging Studio**.
- 4 Klepněte na položku **Vybrat fotografie k tisku**.
- 5 Klepněte na položku **Zrušit výběr**.
- 6 Klepnutím vyberte fotografie, které chcete vytisknout.
- 7 Klepněte na příkaz **Tisk**.
- 8 V rozbalovací nabídce Kvalita vyberte kvalitu kopie.
- 9 V rozbalovací nabídce Velikost papíru v tiskárně vyberte velikost papíru.
- 10 Chcete-li zvolit tisk více kopií fotografie nebo zvolit velikosti fotografií jiné než 4 x 6 palců (10 x 15 cm), vyberte požadovanou možnost z tabulky. Zobrazit a vybrat jiné velikosti můžete pomocí rozbalovací nabídky v posledním sloupci.
- 11 Klepněte na možnost **Vytisknout** v dolním pravém rohu obrazovky.
- 12 Vyjměte disk CD.

Tisk Balíčků fotografií

- 1 Na pracovní ploše poklepejte na ikonu **Lexmark Imaging Studio**.
- 2 Klepněte na položku **Balíčky fotografií**.
- 3 Klepnutím vyberte fotografie, které chcete zařadit do balíčku fotografií.
- 4 Klepněte na tlačítko **Další**.
- 5 V rozbalovací nabídce Kvalita vyberte kvalitu kopie.
- 6 V rozbalovací nabídce Velikost papíru v tiskárně vyberte velikost papíru.
- 7 Chcete-li zvolit tisk více kopií fotografie nebo zvolit velikosti fotografií jiné než 4 x 6 palců (10 x 15 cm), vyberte požadovanou možnost z tabulky. Zobrazit a vybrat jiné velikosti můžete pomocí rozbalovací nabídky v posledním sloupci.
- 8 Klepněte na možnost **Vytisknout** v dolním pravém rohu obrazovky.

Vytváření fotografických projektů

Vytváření fotografických pohlednic

- 1 Na pracovní ploše poklepejte na ikonu **Lexmark Imaging Studio**.
- 2 Klepněte na možnost **Fotografické pohlednice**.
- 3 Klepněte na kartu Styl a zvolte požadovaný styl pohlednice.
- 4 Na kartě Fotografie vyberte fotografii a přetáhněte ji do podokna náhledu na pravé straně obrazovky.
- 5 Klepnutím na oblast textu budete moci přidat na fotografickou pohlednici text.
- 6 Až dokončíte úpravu textu, klepněte na tlačítko **OK**.
- 7 Chcete-li vytvořit další fotografickou pohlednici s odlišným stylem nebo jinou fotografií, klepněte na tlačítko **Přidat novou kartu**, a zopakujte krok 3 na str. 24 až krok 6 na str. 24.

- 8 Pokud chcete fotografickou pohlednici vytisknout, zvolte na kartě Sdílení možnost **Vytisknout fotografickou pohlednici**.
- 9 V rozbalovací nabídce Kopie vyberte počet kopií.
- 10 Z rozbalovací nabídky vyberte kvalitu kopie.
- 11 V rozbalovací nabídce Velikost papíru v tiskárně vyberte velikost papíru.

Podporované velikosti papíru	Rozměry
A4	210 x 297 milimetrů
Letter	8,5 x 11 palců
Pohlednice	4 x 8 palců (10,16 x 20,32 centimetrů)

- 12 Klepněte na tlačítko **Vytisknout**.
- 13 Pokud chcete fotografickou pohlednici zaslat el. poštou, zvolte na kartě Sdílení možnost **Odeslat fotografickou pohlednici el. poštou**.
- 14 V oblasti Kvalita a rychlost odesílání obrazovky vyberte velikost obrázku.
- 15 Klepnutím na položku **Vytvořit e-mail** vytvoříte e-mailovou zprávu s připojenými fotografickými pohlednicemi.

Vytvoření a zobrazení prezentace

- 1 Na pracovní ploše poklepejte na ikonu **Lexmark Imaging Studio**.
 - 2 Klepněte na možnost **Prezentace**.
 - 3 Klepněte na fotografie, které chcete zahrnout do prezentace, a přetáhněte je do oblasti „Fotografie v prezentaci“.
Jestliže chcete, aby se fotografie zobrazily v určitém pořadí, klepněte na fotografie v pořadí, v jakém se mají zobrazit.
- Poznámky:**
- Jestliže chcete změnit nastavení prezentace, klepněte na kartu **Nastavení**.
 - Jestliže chcete prezentaci uložit nebo vytisknout, klepněte na kartu **Sdílení**.
- 4 Klepněte na tlačítko **Zobrazit prezentaci**.

Tisk obrázku jako plakátu složeného z více stránek

- 1 Vložte papír.
- 2 Na pracovní ploše poklepejte na ikonu **Lexmark Imaging Studio**.
- 3 Z oblasti Tisk tvůrčích úloh na uvítací obrazovce klepněte na možnost **Plakát**.
- 4 Jestliže skenujete fotografii:
 - a Položte fotografii na skleněnou plochu skeneru lícem dolů.
 - b Klepněte na nabídku **Soubor → Přidat fotografii ze skeneru**.
- 5 Pokud neskenujete nový dokument, otevřete složku s příslušnou fotografií.
- 6 Přetáhněte fotografii do oblasti náhledu pro Tisk vícestránkového plakátu na obrazovce.
- 7 Klepněte na **Další krok** v dolní části levého podokna.



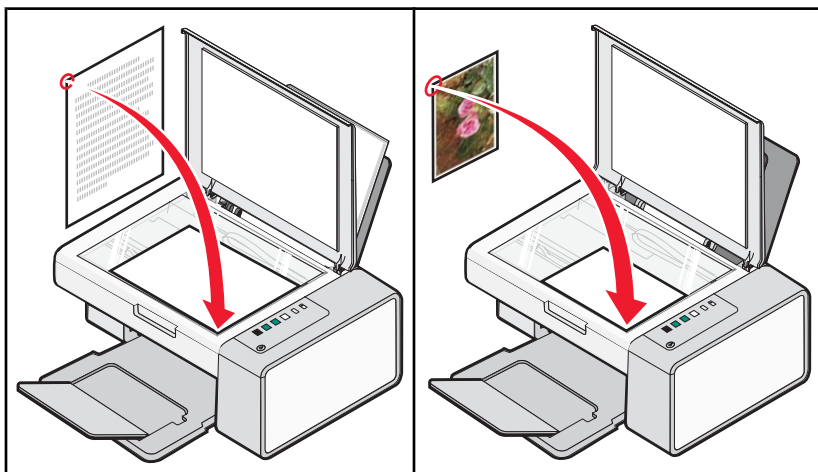

- 8 Z rozbalovacího seznamu „Velikost papíru pro tisk plakátu“ zvolte velikost papíru.
- 9 Z rozbalovacího seznamu „Kvalita tisku pro tisk plakátu“ zvolte kvalitu tisku.
- 10 Z rozbalovacího seznamu „Velikost plakátu“ zvolte velikost plakátu.
- 11 Pokud chcete plakát otočit, aby lépe pasoval na tištěné stránky, klepněte na možnost **Otočit o 90 stupňů**.
- 12 Klepněte na možnost **Vytisknout** v dolním pravém rohu obrazovky.

Kopírování





Kopírování pomocí ovládacího panelu

Kopírování

- 1 Vložte papír.
- 2 Položte originální dokument na skleněnou plochu skeneru lícem dolů.
- 3 Stisknutím tlačítka   zahájíte barevné kopírování, stisknutím tlačítka   zahájíte černobílé kopírování.

Kopírování fotografií 4 x 6

- 1 Vložte fotografickou kartu 4 x 6 (10 x 15 cm) lesklou stranou nebo stranou určenou k tisku otočenou směrem k sobě. (Pokud si nejste jisti, na kterou stranu se tiskne, podívejte se na pokyny dodané s papírem.)
- 2 Položte fotografii lícem dolů do pravého dolního rohu skleněné plochy skeneru. Další informace naleznete v části „Položení originálních dokumentů na skleněnou plochu skeneru“ na str. 18.
- 3 Stiskněte tlačítko  .

Kopírování pomocí počítače

Kopírování dokumentu pomocí počítače

- 1 Položte originální dokument na skleněnou plochu skeneru lícem dolů.

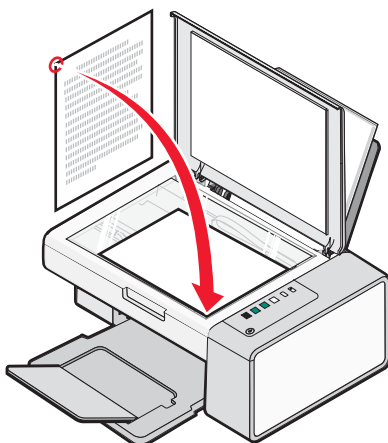

- 2 Na pracovní ploše poklepejte na ikonu **Lexmark Imaging Studio**.
- 3 V levém podokně uvítací obrazovky klepněte na položku **Kopírovat**.
- 4 Vyberte možnost Dokument.
- 5 Klepněte na tlačítko **Start**.
- 6 V rozbalovací nabídce Kopie vyberte počet kopií.
- 7 V rozbalovací nabídce Kvalita vyberte požadovanou kvalitu kopie.
- 8 V rozbalovací nabídce Velikost papíru v tiskárně vyberte velikost papíru.
- 9 Klepnutím na příslušnou možnost zvolte, zda chcete dokument tisknout barevně, v odstínech šedé nebo černobíle.
- 10 Hodnotu jasu upravte pomocí posuvníku Jas.
- 11 Chcete-li vybrat vlastní velikost tisku, zadejte v okně Velikost tisku číslo od 25 do 400.
Rovněž můžete dokument přizpůsobit velikosti stránky klepnutím na možnost Přizpůsobit na stránku.
- 12 Klepněte na možnost **Kopírovat** v dolním pravém rohu obrazovky.

Kopírování více fotografií pomocí počítače

- 1 Položte fotografii na skleněnou plochu skeneru lícem dolů.

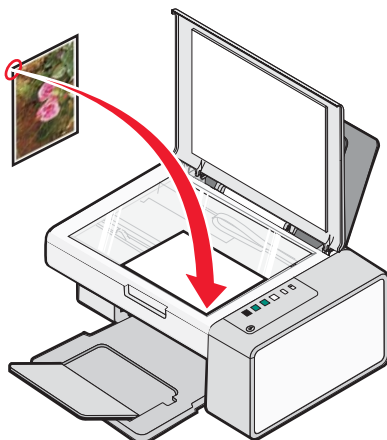

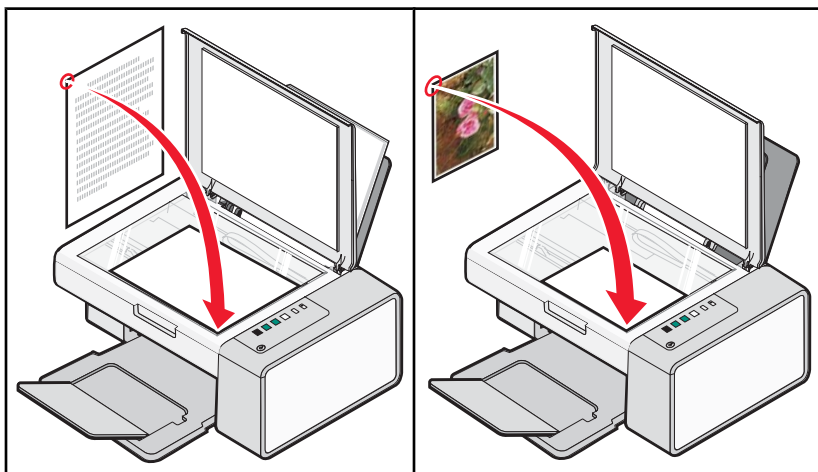

- 2 Na pracovní ploše poklepejte na ikonu **Lexmark Imaging Studio**.
- 3 V levém podokně uvítací obrazovky klepněte na položku **Kopírovat**.
- 4 Vyberte možnost **Fotografie**.
- 5 Klepněte na tlačítko **Start**.
Fotografie se zobrazí v pravém podokně.
- 6 V rozbalovací nabídce Kvalita vyberte požadovanou kvalitu kopie.
- 7 V rozbalovací nabídce Velikost papíru v tiskárně vyberte velikost papíru.
- 8 Chcete-li zvolit tisk více kopií fotografie nebo zvolit velikosti fotografií jiné než 4 x 6 palců (10 x 15 cm), vyberte požadovanou možnost z tabulky. Zobrazit a vybrat jiné velikosti můžete pomocí rozbalovací nabídky v posledním sloupci.
- 9 Klepněte na možnost **Kopírovat** v dolním pravém rohu obrazovky.

Skenování



Poznámka: Zkontrolujte, zda je tiskárna připojena k počítači a počítač i tiskárna jsou zapnuté.

Skenování pomocí ovládacího panelu

- 1 Položte originální dokument na skleněnou plochu skeneru lícem dolů.
- 2 Stisknutím tlačítka   zahajte skenování.
Na obrazovce se zobrazí dialog **Uložit fotografie**.
- 3 Chcete-li naskenovaný obrázek uložit, klepněte na tlačítko **Procházet** a vyberte, kam se má uložit.
- 4 Zadejte název souboru a formát naskenovaného obrázku.
- 5 Klepněte na tlačítko **Uložit**.

Přizpůsobení nastavení skenování pomocí počítače

- 1 Na pracovní ploše poklepejte na ikonu **Lexmark Imaging Studio**.
- 2 Klepněte na položku **Skenování**.
- 3 Klepněte na položku **Vlastní nastavení**.
- 4 Změňte nastavení podle potřeby.

Nastavení	Možnosti
Barevná hloubka	Vyberte buď Barevně, Šedě nebo Černobíle.
Rozlišení skenování (bodů na palec)	Vyberte z rozbalovacího seznamu hodnotu rozlišení skenování.
Velikost	<ul style="list-style-type: none">• Naskenovaný dokument můžete automaticky oříznout. Přesuňte jezdce na požadované nastavení.• Vyberte skenovanou oblast. V rozbalovací nabídce vyberte zdroj papíru.

Nastavení	Možnosti
Vyberte oblast určenou ke skenování	Oblast, kterou budete skenovat, můžete zvolit tak, že vyberete velikost papíru z rozbalovacího seznamu.
Převod obrázku na text pomocí OCR	Tuto možnost vyberte, chcete-li převést obrázek na text.
Vždy použít tato nastavení při skenování	Zaškrtnutím zaškrtačacího políčka můžete učinit vaše výběry trvalými.

Faxování

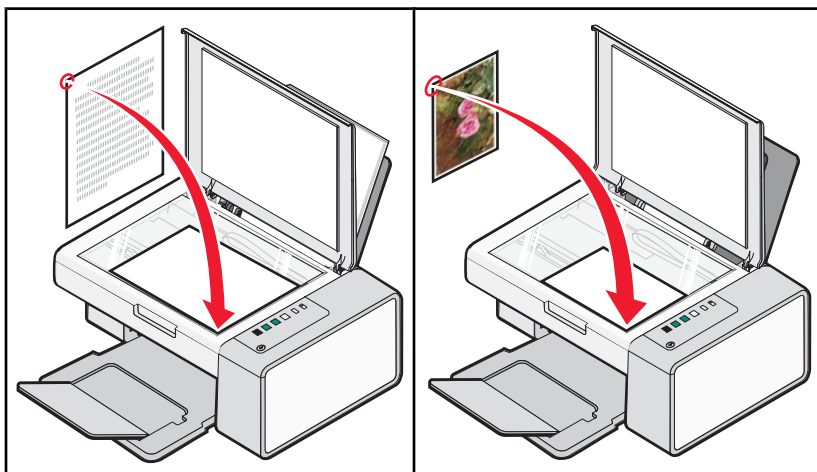

Zkontrolujte následující body:

- Tiskárna je připojena k počítači vybavenému faxmodemem.
- Počítač je připojen k funkční telefonní lince.
- Tiskárna i počítač jsou zapnuty.

Odeslání faxu pomocí softwaru

Dokument můžete naskenovat do počítače a pak ho pomocí softwaru odfaxovat.

- 1 Položte originální dokument na skleněnou plochu skeneru lícem dolů.
- 2 Na pracovní ploše poklepejte na ikonu **Lexmark Imaging Studio**.
- 3 V levém podokně uvítačí obrazovky klepněte na položku **Fax**.
- 4 Vyberte možnost **Dokument**.
- 5 Klepněte na tlačítko **Start**.

- 6 Zadejte informace o příjemci a klepněte na tlačítko **Další**.

Poznámka: Faxové číslo může zahrnovat až 64 číslic, čárek, teček nebo následujících symbolů: * # + - ().

- 7 Zadejte informace úvodní stránky a klepněte na tlačítko **Další**.
- 8 Pokud chcete k faxu připojit další dokumenty, přidejte je a klepněte na tlačítko **Další**.
- 9 Odešlete fax:
 - Okamžitě – vyberte možnost **Odeslat**.
 - V naplánovaný čas:
 - a Vyberte možnost „Pozdrzet odeslání do“.
 - b Nastavte datum a čas.
- 10 Požadujete-li papírovou kopii faxu, vyberte možnost **Vytisknout kopii faxu**.
- 11 Klepněte na tlačítko **Odeslat**.

Příjem faxu prostřednictvím softwaru

- 1 Na pracovní ploše poklepejte na ikonu **Lexmark Imaging Studio**.
- 2 V levém podokně uvítací obrazovky klepněte na položku **Fax**.
Spustí se software Faxové funkce.
- 3 Klepněte na nabídku **Nástroje → Předvolby a nastavení**.
- 4 Klepněte na kartu **Příjem faxů**.
- 5 V oblasti Příchozí hovory zvolte možnost **Automaticky**.
- 6 Chcete-li nastavit počet zazvonění telefonu předtím, než tiskárna automaticky přijme fax, vyberte nastavení v rozbalovacím seznamu Počet zazvonění před přijetím.
- 7 Nastavení uložte klepnutím na tlačítko **OK**.

Údržba tiskárny

Výměna tiskových kazet

Vyjmutí použité tiskové kazety

- 1 Zkontrolujte, zda je tiskárna zapnutá.
- 2 Zvedněte jednotku skeneru.

Pokud není tiskárna právě v činnosti, nosič tiskových kazet se přesune a zastaví v zaváděcí poloze.

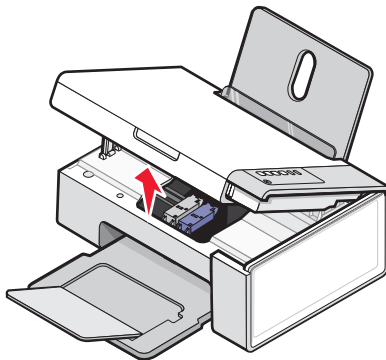

- 3 Zatlačením na páčku nosiče kazet zvedněte víčko nosiče.

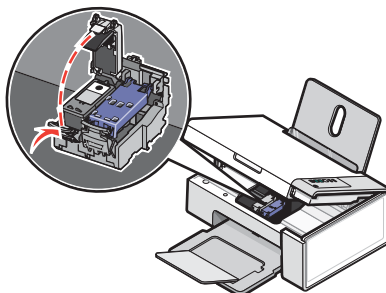

- 4 Vyjměte použitou tiskovou kazetu.

Poznámka: Pokud chcete vyjmout obě kazety, opakujte kroky 3 a 4 pro druhou kazetu.

Instalace tiskových kazet

- 1 Při instalaci nových tiskových kazet odstraňte nálepku a pásku na dně a zadní části kazet.

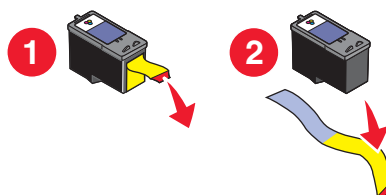

Varování: *Nedotýkejte se zlatých kontaktů vzadu na tiskových kazetách a kovových trysek na spodní části kazet.*

2 Zatlačením na páčky nosičů kazety zvedněte víčka nosičů.

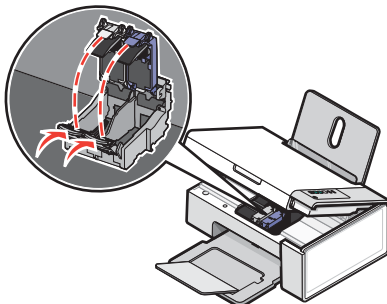

3 Vložte černou nebo fotografickou kazetu do levé pozice nosiče. Vložte barevnou kazetu do pravé pozice nosiče.

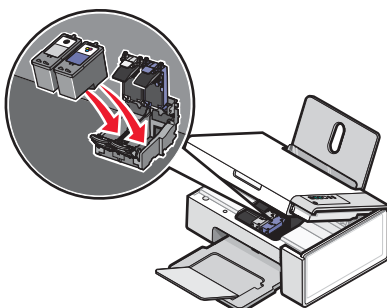

4 Zavřete víčka.

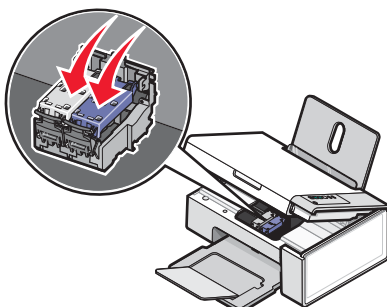

5 Zvedněte jednotku skeneru, jemně zatlačte na podpěru skeneru směrem k nosičům kazet a opatrně sklopte jednotku skeneru, až se úplně zavře.

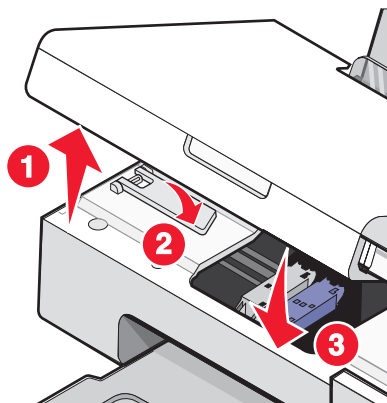

6 Vložte papír.

- 7 Stisknutím a podržením tlačítka  po dobu tří sekund vytiskněte stránku se vzorkem vyrovnání.
- 8 Vložte vytištěnou stránku se vzorkem vyrovnání lícem dolů do pravého dolního rohu skleněné plochy skeneru a zavřete horní kryt.

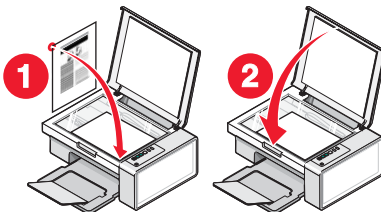

- 9 Opětovným stisknutím tlačítka  vyrovnejte kazety.

Poznámka: Jednotka skeneru musí být zavřená, jinak nelze zahájit novou úlohu skenování, tisku, kopírování či faxování.

Dosažení lepší kvality tisku

Zlepšení kvality tisku

Pokud nejste spokojeni s kvalitou vytištěných dokumentů, proveďte následující opatření:

- Použijte vhodný typ papíru. Pokud tisknete fotografie nebo jiné obrázky ve vysoké kvalitě, dosáhnete nejlepších výsledků použitím fotografického papíru Lexmark Premium nebo Lexmark.
- Použijte papír s vyšší gramáží nebo jasně bílý.
- Vyberte lepší kvalitu tisku.

Pokud dokument stále není vytištěn v požadované kvalitě, postupujte takto:

- 1 Vyrovnejte tiskové kazety. Další informace naleznete v části „Vyrovnání tiskových kazet“ na str. 36.
Pokud nedošlo ke zlepšení kvality tisku, proveďte krok 2.
- 2 Vyčistěte trysky tiskové kazety. Další informace naleznete v části „Čištění trysek tiskové kazety“ na str. 37.
Pokud nedošlo ke zlepšení kvality tisku, proveďte krok 3.
- 3 Vyjměte a znovu vložte kazety. Další informace naleznete v části „Vyjmutí použité tiskové kazety“ na str. 34 a „Instalace tiskových kazet“ na str. 34.
Pokud nedošlo ke zlepšení kvality tisku, proveďte krok 4.
- 4 Očistěte trysky a kontakty tiskové kazety. Další informace naleznete v části „Očštění trysek a kontaktů tiskové kazety“ na str. 37.
Není-li kvalita tisku stále uspokojivá, vyměňte kazetu. Další informace naleznete v části „Objednání spotřebního materiálu“ na str. 38.

Vyrovnání tiskových kazet

- 1 Vložte obyčejný papír.
- 2 Otevřete program **Středisko řešení**.
- 3 Na kartě Údržba klepněte na položku **Vyrovnat - oprava rozmazaných okrajů**.
- 4 Klepněte na příkaz **Tisk**.

Vytiskne se stránka se vzorkem vyrovnání.

5 Otevřete horní kryt tiskárny.

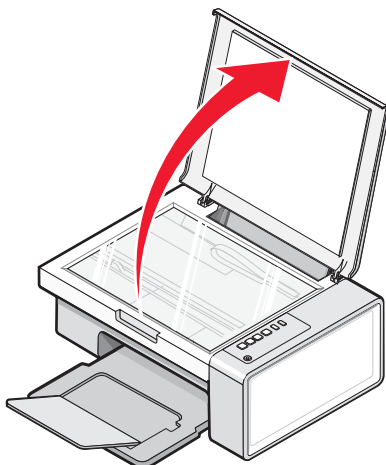

6 Položte vytištěnou stránku se vzorkem vyrovnání lícem dolů do pravého dolního rohu skleněné plochy skeneru a zavřete horní kryt.

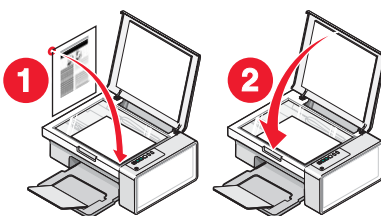

7 Stiskněte tlačítko  .

Po několika sekundách se na obrazovce počítače zobrazí dialogové okno **Úspěšné vyrovnání**.

8 Klepněte na tlačítko **Zavřít**.

9 Klepněte na tlačítko **Konec**.

Pokud jste vyrovnávali kazety kvůli zlepšení kvality tisku, vytiskněte dokument znovu. Pokud se kvalita tisku nezlepšila, vyčistěte trysky tiskové kazety.

Čištění trysek tiskové kazety

1 Vložte obyčejný papír.

2 Otevřete program **Středisko řešení**. Viz „Použití programu Středisko řešení“ na str. 14.

3 Na kartě Údržba klepněte na položku **Vyčistit - oprava vodorovných pruhů**.

4 Klepněte na příkaz **Tisk**.

Vytiskne se stránka, která vyžaduje, aby tryskami procházelo větší množství inkoustu. Trysky se tak pročistí.

5 Vytiskněte dokument znovu a zkontrolujte, zda došlo ke zlepšení kvality tisku.

6 Pokud se kvalita tisku nezlepšila, zkuste vyčistit tiskové trysky ještě nanejvýš dvakrát.

Otření trysek a kontaktů tiskové kazety

1 Vyjměte tiskové kazety.

2 Navlhčete vodou čistý hadřík, ze kterého se neuvolňují vlákna.

3 Jemně podržte hadřík na tiskových tryskách po dobu tří sekund a potom je otřete v uvedeném směru.

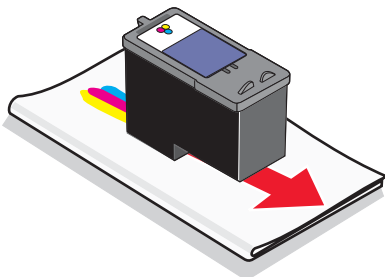

4 Použijte čistou část hadříku, jemně jej podržte na kontaktech po dobu tří sekund a potom je otřete v uvedeném směru.

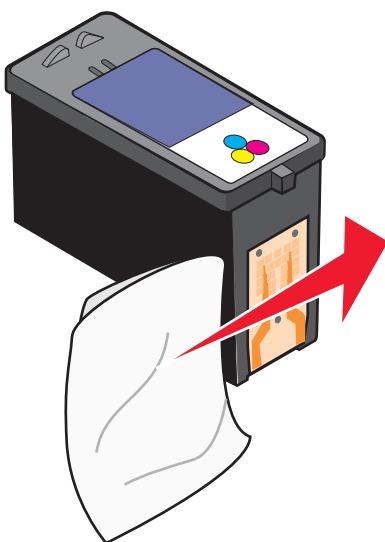

5 Použijte čistou část hadříku a opakujte krok 3 a krok 4.

6 Nechte trysky a kontakty zcela zaschnout.

7 Vložte tiskové kazety znovu.

8 Vytiskněte dokument znovu.

9 Pokud se kvalita tisku nezlepšila, vyčistěte tiskové trysky. Další informace naleznete v části „Čištění trysek tiskové kazety“ na str. 37.

10 Opakujte krok 9 ještě maximálně dvakrát.

11 Není-li kvalita tisku stále uspokojivá, vyměňte tiskové kazety.

Objednání spotřebního materiálu

Chcete-li si objednat spotřební materiál nebo najít nejbližšího prodejce, navštivte webové stránky na adrese www.lexmark.com.

Poznámky:

- Chcete-li dosáhnout nejlepší kvalitu tisku, používejte výhradně tiskové kazety společnosti Lexmark.
- Chcete-li dosáhnout nejlepší kvalitu tisku fotografií nebo jiných obrázků ve vysoké kvalitě, používejte výhradně fotografický papír Lexmark Premium.

Položka	Výrobní číslo	Průměrný počet vytištěných stránek se standardní kazetou*
Černá kazeta	28†	175
Černá kazeta	28A	175
Vysokokapacitní černá kazeta	34	550
Barevná kazeta	29†	150
Barevná kazeta	29A	150
Vysokokapacitní barevná kazeta	35	500
Fotografická kazeta	31	Není k dispozici
Kabel USB	1021294	Není k dispozici

* Hodnoty odpovídají nepřetržitému tisku. Udaná kapacitní hodnota je v souladu se směrnicí ISO/IEC 24711 (FDIS).
† Licencovaný program pro vrácení kazet

Papír	Velikost papíru
Fotografický papír Lexmark Premium	<ul style="list-style-type: none"> • Letter • A4 • 4 x 6 palců • 10 x 15 cm • L
Fotografický papír Lexmark	<ul style="list-style-type: none"> • Letter • A4 • 4 x 6 palců • 10 x 15 cm

Poznámka: Dostupnost se může lišit podle země nebo regionu.

Informace o možnosti zakoupení fotografického papíru Lexmark Premium nebo Lexmark ve vaší zemi nebo regionu naleznete na webových stránkách www.lexmark.com.



Řešení problémů

- „Řešení problémů s instalací“ na str. 40
- „Řešení problémů s tiskem“ na str. 43
- „Řešení problémů s kopírováním“ na str. 45
- „Řešení problémů se skenováním“ na str. 47
- „Řešení problémů s faxováním“ na str. 49
- „Řešení problémů s nesprávným zaváděním nebo zablokováním papíru“ na str. 49
- „Blikající kontrolky na ovládacím panelu“ na str. 51
- „Chybové zprávy“ na str. 53
- „Odebrání a opětovné nainstalování softwaru“ na str. 54

Řešení problémů s instalací

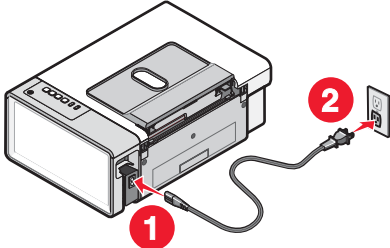

- „Tlačítko Napájení nesvítí“ na str. 40
- „Software se nenainstaluje“ na str. 40
- „Stránku nelze vytisknout“ na str. 42

Tlačítko Napájení nesvítí



Zkontrolujte připojení napájení.	<ol style="list-style-type: none">1 Odpojte napájecí kabel z elektrické zásuvky a poté z tiskárny.2 Zasuňte zástrčku kabelu zcela do zdroje napájení tiskárny.  <ol style="list-style-type: none">3 Zapojte kabel do elektrické zásuvky, ve které ostatní elektrická zařízení řádně fungují.4 Pokud se kontrolka  nerozsvítí, stiskněte tlačítko .
----------------------------------	--

Software se nenainstaluje

Zkontrolujte operační systém.	Jsou podporovány následující operační systémy: Windows 2000, Windows XP, Windows Vista a Mac OS X. Poznámka: Uživatelé operačního systému Windows 2000 musí mít aktualizaci SP3 nebo novější.
Zkontrolujte požadavky na systém.	Zkontrolujte, za počítač splňuje minimální požadavky na systém uvedené v rámečku.

Možná není připojen kabel USB.	<ol style="list-style-type: none"> 1 Prohlédněte kabel USB, zda nejeví žádné známky poškození. 2 Pevně zapojte čtvercový konec kabelu USB do zásuvky na zadní straně tiskárny. 3 Pevně zapojte obdélníkový konec kabelu USB do portu USB počítače. <p>Port USB je označen symbolem USB .</p>
Pomocí těchto kroků nainstalujte software tiskárny.	<ol style="list-style-type: none"> 1 Vypněte a restartujte počítač. 2 Ve všech oknech se zprávou o nalezení nového hardwaru klepněte na tlačítko Storno. 3 Vložte disk CD a znovu nainstalujte software podle pokynů na obrazovce.
Možná bude třeba znovu připojit zdroj napájení.	<ol style="list-style-type: none"> 1 Stisknutím tlačítka  vypněte tiskárnu. 2 Odpojte napájecí kabel z elektrické zásuvky. 3 Opatrně vytáhněte napájecí kabel z tiskárny. 4 Napájecí kabel znovu připojte k tiskárně. 5 Zapojte napájecí kabel do elektrické zásuvky. 6 Stisknutím tlačítka  zapněte tiskárnu.
Možná je spuštěn jiný software.	<ol style="list-style-type: none"> 1 Ukončete všechny spuštěné softwarové aplikace. 2 Deaktivujte antivirové programy. 3 Poklepejte na ikonu Tento počítač. V systému Windows XP zobrazíte ikonu Tento počítač klepnutím na tlačítko Start. 4 Poklepejte na ikonu jednotky CD-ROM. 5 V případě potřeby poklepejte na soubor setup.exe. 6 Podle pokynů na obrazovce nainstalujte software.
Software se možná nenainstaloval správně.	<ol style="list-style-type: none"> 1 Odinstalujte software tiskárny a znovu jej nainstalujte. Další informace naleznete v části „Odebrání a opětovné nainstalování softwaru“ na str. 54. 2 Pokud se software stále nenainstaluje správně, navštivte naši webovou stránku www.lexmark.com a zkontrolujte, zda máte nejnovější verzi softwaru. <ol style="list-style-type: none"> a Ve všech zemích nebo oblastech mimo Spojené státy vyberte svou zemi nebo region. b Klepněte na odkazy na ovladače nebo soubory ke stažení. c Vyberte řadu vaší tiskárny. d Vyberte model vaší tiskárny. e Vyberte váš operační systém. f Vyberte soubor, který chcete stáhnout, a postupujte podle pokynů na obrazovce.

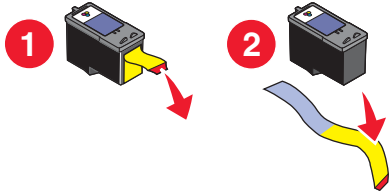
Stránku nelze vytisknout

Zkontrolujte, zda na ovládacím panelu neblinkají nějaké kontrolky.	Pokud jedna z kontrolkek bliká, přečtěte si část Blikající kontrolky na ovládacím panelu v kapitole Řešení problémů <i>Uživatelské příručky</i> na disku CD-ROM.
Zkontrolujte napájení.	Jestliže nesvítí kontrolka  , podívejte se do části „Tlačítko Napájení nesvítí“ na str. 40.
Papír možná nebyl vložen správně.	Vyjměte a znovu založte papír.
Zkontrolujte inkoust.	Zkontrolujte hladiny inkoustu a v případě potřeby nainstalujte nové tiskové kazety.
Z kazet nebyly sejmuty pásy.	<ol style="list-style-type: none"> 1 Vyjměte tiskové kazety. 2 Zkontrolujte, zda byla odstraněna nálepka a páska. <div style="text-align: center;">  </div> <ol style="list-style-type: none"> 3 Znovu vložte kazety.
Zkontrolujte, zda je tiskárna nastavena jako výchozí tiskárna a zda není pozastavena.	<ol style="list-style-type: none"> 1 Klepněte na: <ul style="list-style-type: none"> • V systému Windows XP Pro: Start → Nastavení → Tiskárny a faxy. • V systému Windows XP Home: Start → Ovládací panely → Tiskárny a faxy. • V systému Windows 2000 nebo Windows Vista: Start → Nastavení → Tiskárny. 2 Poklepejte na název tiskárny. 3 Klepněte na položku Tiskárna. <ul style="list-style-type: none"> • Zkontrolujte, zda není zaškrtnuta možnost Pozastavit tisk. • Zkontrolujte, zda je zaškrtnuta možnost Nastavit jako výchozí.
Možná bude třeba znovu připojit zdroj napájení.	<ol style="list-style-type: none"> 1 Stisknutím tlačítka  vypněte tiskárnu. 2 Odpojte napájecí kabel z elektrické zásuvky. 3 Opatrně vytáhněte napájecí kabel z tiskárny. 4 Napájecí kabel znovu připojte k tiskárně. 5 Zapojte napájecí kabel do elektrické zásuvky. 6 Stisknutím tlačítka  zapněte tiskárnu.

Software se možná nenainstaloval správně.	<ol style="list-style-type: none"> 1 Odinstalujte software tiskárny a znovu jej nainstalujte. Další informace naleznete v části „Odebrání a opětovné nainstalování softwaru“ na str. 54. 2 Pokud se software stále nenainstaluje správně, navštivte naši webovou stránku www.lexmark.com a zkontrolujte, zda máte nejnovější verzi softwaru. <ol style="list-style-type: none"> a Ve všech zemích nebo oblastech mimo Spojené státy vyberte svou zemi nebo region. b Klepněte na odkazy na ovladače nebo soubory ke stažení. c Vyberte řadu vaší tiskárny. d Vyberte model vaší tiskárny. e Vyberte váš operační systém. f Vyberte soubor, který chcete stáhnout, a postupujte podle pokynů na obrazovce.
---	---

Řešení problémů s tiskem

- „Zlepšení kvality tisku“ na str. 43
- „Špatná kvalita tisku textu a grafiky“ na str. 44
- „Špatná kvalita tisku na okrajích stránky“ na str. 44
- „Pomalý tisk“ na str. 45
- „Dokumenty nebo fotografie se tisknou jen zčásti“ na str. 45
- „Rozmazané fotografie“ na str. 45

Zlepšení kvality tisku

Zkontrolujte papír.	<ul style="list-style-type: none"> • Použijte vhodný typ papíru. Pokud tisknete fotografie nebo jiné obrázky ve vysoké kvalitě, dosáhnete nejlepších výsledků použitím fotografického papíru Lexmark Premium nebo Lexmark. • Použijte papír s vyšší gramáží nebo jasně bílý.
Zkontrolujte tiskové kazety	<p>Pokud dokument stále není vytištěn v požadované kvalitě, postupujte takto:</p> <ol style="list-style-type: none"> 1 Vyrovnajte tiskové kazety. Další informace naleznete v části „Vyrovnání tiskových kazet“ na str. 36. Pokud nedošlo ke zlepšení kvality tisku, provedte krok 2. 2 Vyčistěte trysky tiskové kazety. Další informace naleznete v části „Čištění trysek tiskové kazety“ na str. 37. Pokud nedošlo ke zlepšení kvality tisku, provedte krok 3. 3 Vyměňte a znovu vložte tiskové kazety. Další informace naleznete v části „Vymutí použité tiskové kazety“ na str. 34 a „Instalace tiskových kazet“ na str. 34. Pokud nedošlo ke zlepšení kvality tisku, provedte krok 4. 4 Očistěte tiskové trysky a kontakty. Další informace naleznete v části „Očštění trysek a kontaktů tiskové kazety“ na str. 37. Není-li kvalita tisku stále uspokojivá, vyměňte tiskové kazety. Další informace naleznete v části „Objednání spotřebního materiálu“ na str. 38.

Špatná kvalita tisku textu a grafiky

- Prázdné stránky
- Tmavý tisk
- Slabý tisk
- Nesprávné barvy
- Pruhy světlého a tmavého tisku
- Pokřivené čáry
- Šmouhy
- Pruhy
- Bílé čáry na výtisku

Zkontrolujte inkoust.	Zkontrolujte hladiny inkoustu a v případě potřeby nainstalujte nové tiskové kazety.
Podívejte se na kroky ke zlepšení kvality tisku.	Viz „Zlepšení kvality tisku“ na str. 36.
Odebírejte vytištěné listy.	Chcete-li zabránit rozmazávání inkoustu při práci s následujícími typy médií, odebírejte jednotlivé potisknuté listy z tiskárny a nechejte je zaschnout: <ul style="list-style-type: none"> • Dokumenty s grafikou nebo obrázky • Fotografický papír • Matný nebo lesklý papír s vyšší gramáží • Průhledné fólie • Štítky • Obálky • Nažehlovací fólie Poznámka: Průhledné fólie mohou schnout až 15 minut.
Zkuste použít jinou značku papíru.	Každý druh papíru absorbuje inkoust odlišně. Barvy na různých druzích papíru nemusejí vypadat stejně. Pokud tisknete fotografie nebo jiné obrázky ve vysoké kvalitě, dosáhnete nejlepších výsledků použitím fotografického papíru Lexmark Premium nebo Lexmark.
Zkontrolujte stav papíru.	Používejte jen nový, nezmačkaný papír.
Software se možná nenainstaloval správně.	Další informace naleznete v části „Software se možná nenainstaloval správně.“ na str. 41.

Špatná kvalita tisku na okrajích stránky

Zkontrolujte minimální nastavení tisku.	Pokud nepoužíváte funkci pro tisk bez okrajů, použijte minimální tiskové okraje: <ul style="list-style-type: none"> • Levý a pravý okraj: <ul style="list-style-type: none"> – 6,35 mm pro papír velikosti Letter – 3,37 mm pro všechny velikosti papíru s výjimkou formátu Letter • Horní okraj: 1,7 mm • Dolní okraj: 12,7 mm
---	---

Vyberte funkci bezokrajového tisku.	<ol style="list-style-type: none"> 1 V softwarové aplikaci klepněte na nabídku Soubor → Tisk. 2 Klepněte na tlačítko Vlastnosti, Předvolby, Možnosti nebo Nastavení. 3 Klepněte na položku Rozvržení tisku. 4 Klepněte na možnost Bez okrajů.
Zkontrolujte, zda velikost papíru odpovídá nastavení tiskárny.	<ol style="list-style-type: none"> 1 V softwarové aplikaci klepněte na nabídku Soubor → Tisk. 2 Klepněte na tlačítko Vlastnosti, Předvolby, Možnosti nebo Nastavení. 3 Klepněte na položku Nastavení papíru. 4 Zkontrolujte velikost papíru.

Pomalý tisk

Maximalizujte rychlost zpracování v počítači.	Ukončete všechny nepoužívané aplikace.
	Zkuste minimalizovat počet a velikost grafických objektů a obrázků v dokumentu.
	Odstraňte ze systému všechna nepoužívaná písma.
Přidejte paměť.	Zvažte rozšíření paměti RAM.
Vyberte nižší kvalitu tisku.	<ol style="list-style-type: none"> 1 V softwarové aplikaci klepněte na nabídku Soubor → Tisk. 2 Klepněte na tlačítko Vlastnosti, Předvolby, Možnosti nebo Nastavení. 3 Klepněte na položku Kvalita/kopie. 4 V oblasti Kvalita/rychlost vyberte nižší kvalitu tisku.
Software se možná nenainstaloval správně.	Další informace naleznete v části „Software se možná nenainstaloval správně.“ na str. 41.

Dokumenty nebo fotografie se tisknou jen zčásti

Zkontrolujte umístění dokumentu.	Zkontrolujte, zda je dokument nebo fotografie vložena lícem dolů na skleněnou plochu skeneru v pravém dolním rohu.
Zkontrolujte velikost papíru.	Zkontrolujte, zda vložený papír odpovídá vybrané velikosti papíru.

Rozmazané fotografie

Rozmazané fotografie	Chcete-li předejít rozmazání, nedotýkejte se potištěného povrchu. Nejlepších výsledků dosáhnete, když budete z výstupního zásobníku papíru vyndávat vytištěné listy po jednom a necháte je schnout alespoň 24 hodin předtím, než je poskládáte, vystavíte nebo uložíte.
----------------------	---

Řešení problémů s kopírováním

- „Kopírování nereaguje“ na str. 46
- „Jednotku skeneru nelze zavřít“ na str. 46

- „Špatná kvalita kopie“ na str. 46
- „Dokumenty nebo fotografie se kopírují jen zčásti“ na str. 47

Kopírování nereaguje

Zkontrolujte, zda na ovládacím panelu neblíkají nějaké kontrolky.	Jestliže některá z kontrolkek bliká, vyhledejte informace v části „Blikající kontrolky na ovládacím panelu“ na str. 51.
Zkontrolujte napájení.	Jestliže nesvítí kontrolka  , podívejte se do části „Tlačítko Napájení nesvítí“ na str. 40.
Software se možná nenainstaloval správně.	Další informace naleznete v části „Software se možná nenainstaloval správně.“ na str. 43.

Jednotku skeneru nelze zavřít

Zkontrolujte nepatřičné překážky bránící zavření skeneru.	<ol style="list-style-type: none"> 1 Zvedněte jednotku skeneru. 2 Vyjměte předmět, který brání zavření skeneru. 3 Sklopte jednotku skeneru.
---	--

Špatná kvalita kopie

- Prázdné stránky
- Šachovnicový vzorek
- Zdeformovaná grafika nebo obrázky
- Chybějící znaky
- Slabý tisk
- Tmavý tisk
- Pokřivené čáry
- Šmouhy
- Pruhy
- Neočekávané znaky
- Bílé čáry na výtisku

Zkontrolujte, zda na ovládacím panelu neblíkají nějaké kontrolky.	Jestliže některá z kontrolkek bliká, vyhledejte informace v části „Blikající kontrolky na ovládacím panelu“ na str. 51.
Zkontrolujte inkoust.	Zkontrolujte hladiny inkoustu a v případě potřeby nainstalujte novou tiskovou kazetu.
Vyčistěte skleněnou plochu skeneru.	Je-li skleněná plocha skeneru znečištěná, opatrně ji otřete čistým, ve vodě navlhčeným hadříkem, ze kterého se neuvolňují vlákna.
Podívejte se na kroky ke zlepšení kvality tisku.	Viz „Zlepšení kvality tisku“ na str. 36.
Zkontrolujte kvalitu originálního dokumentu.	Pokud je kvalita originálního dokumentu nedostatečná, zkuste použít kvalitnější verzi dokumentu nebo obrázku.
Skenujete fotografický nebo lesklý papír, časopis nebo noviny?	Kopírujete-li nebo skenujete-li fotografie nebo dokumenty na lesklém papíru či časopisy nebo noviny, přečtěte si část Odstranění obrazových vzorů z fotografií, časopisů nebo novin v kapitole Skenování <i>Uživatelské příručky</i> na disku CD-ROM.

Zkontrolujte umístění dokumentu.	Zkontrolujte, zda je dokument nebo fotografie vložena lícem dolů na skleněnou plochu skeneru v pravém dolním rohu.
----------------------------------	--

Dokumenty nebo fotografie se kopírují jen zčásti

Zkontrolujte umístění dokumentu.	Zkontrolujte, zda je dokument nebo fotografie vložena lícem dolů na skleněnou plochu skeneru v pravém dolním rohu.
Zkontrolujte velikost papíru.	Zkontrolujte, zda vložený papír odpovídá vybrané velikosti papíru.

Řešení problémů se skenováním

- „Skener nereaguje“ na str. 47
- „Skenování se nezdařilo“ na str. 48
- „Skenování trvá příliš dlouho nebo dojde k zablokování počítače“ na str. 48
- „Špatná kvalita naskenovaného obrázku“ na str. 48
- „Dokumenty nebo fotografie se skenují jen zčásti“ na str. 49

Skener nereaguje

Zkontrolujte, zda na ovládacím panelu neblinkají nějaké kontrolky.	Jestliže některá z kontrolkek bliká, vyhledejte informace v části „Blikající kontrolky na ovládacím panelu“ na str. 51.
Zkontrolujte napájení.	Jestliže nesvítí kontrolka  , podívejte se do části „Tlačítko Napájení nesvítí“ na str. 40.
Zkontrolujte, zda je tiskárna nastavena jako výchozí tiskárna a zda není pozastavena.	<p>1 Klepněte na:</p> <ul style="list-style-type: none"> • V systému Windows XP Pro: Start → Nastavení → Tiskárny a faxy. • V systému Windows XP Home: Start → Ovládací panely → Tiskárny a faxy. • V systému Windows 2000: Start → Nastavení → Tiskárny. <p>2 Pокlepejte na název tiskárny.</p> <p>3 Klepněte na položku Tiskárna.</p> <ul style="list-style-type: none"> • Zkontrolujte, zda není zaškrtnuta možnost Pozastavit tisk. • Zkontrolujte, zda je zaškrtnuta možnost Nastavit jako výchozí.
Software se možná nenainstaloval správně.	Další informace naleznete v části „Software se možná nenainstaloval správně.“ na str. 43.

Skenování se nezdařilo

Možná není připojen kabel USB	<ol style="list-style-type: none"> 1 Prohlédněte kabel USB, zda nejeví žádné známky poškození. 2 Pevně zapojte čtvercový konec kabelu USB do zásuvky na zadní straně tiskárny. 3 Pevně zapojte obdélníkový konec kabelu USB do portu USB počítače. Port USB je označen symbolem USB .
Restartujte počítač	Vypněte a restartujte počítač.
Software možná není správně nainstalován	Další informace naleznete v části „Software se možná nenainstaloval správně.“ na str. 43.

Skenování trvá příliš dlouho nebo dojde k zablokování počítače

Možná je spuštěn jiný software.	Zavřete všechny nepoužívané programy.
Snižte rozlišení skenování.	<ol style="list-style-type: none"> 1 Položte originální dokument na skleněnou plochu skeneru lícem dolů. 2 Na pracovní ploše poklepejte na ikonu Lexmark Imaging Studio. 3 V levém podokně uvítací obrazovky klepněte na položku Skenovat. 4 Klepněte na položku Vlastní nastavení. 5 Vyberte nižší rozlišení pro skenování. 6 Klepněte na tlačítko Start.

Špatná kvalita naskenovaného obrázku

Zkontrolujte, zda na ovládacím panelu neblinkají nějaké kontrolky.	Jestliže některá z kontrolky bliká, vyhledejte informace v části „Blikající kontrolky na ovládacím panelu“ na str. 51.
Vyčistěte skleněnou plochu skeneru.	Je-li skleněná plocha skeneru znečištěná, opatrně ji otřete čistým, ve vodě navlhčeným hadříkem, ze kterého se neuvolňují vlákna.
Upravte kvalitu skenování.	<ol style="list-style-type: none"> 1 Položte originální dokument na skleněnou plochu skeneru lícem dolů. 2 Na pracovní ploše poklepejte na ikonu Lexmark Imaging Studio. 3 V levém podokně uvítací obrazovky klepněte na položku Skenovat. 4 Klepněte na položku Vlastní nastavení. 5 Zvolte vyšší rozlišení pro skenování. 6 Klepněte na tlačítko Start.
Podívejte se na kroky ke zlepšení kvality tisku.	Viz „Zlepšení kvality tisku“ na str. 36.
Skenujete fotografický nebo lesklý papír, časopis nebo noviny?	Kopírujete-li nebo skenujete-li fotografie nebo dokumenty na lesklém papíru či časopisy nebo noviny, přečtěte si část Odstranění obrazových vzorů z fotografií, časopisů nebo novin v kapitole Skenování <i>Uživatelské příručky</i> na disku CD-ROM.

Zkontrolujte kvalitu originálního dokumentu.	Pokud je kvalita originálního dokumentu nedostatečná, zkuste použít kvalitnější verzi dokumentu nebo obrázku.
Zkontrolujte umístění dokumentu.	Zkontrolujte, zda je dokument nebo fotografie vložena lícem dolů na skleněnou plochu skeneru v pravém dolním rohu.

Dokumenty nebo fotografie se skenují jen zčásti

Zkontrolujte umístění dokumentu.	Zkontrolujte, zda je dokument nebo fotografie vložena lícem dolů na skleněnou plochu skeneru v pravém dolním rohu.
Zkontrolujte velikost papíru.	Zkontrolujte, zda vložený papír odpovídá vybrané velikosti papíru.







Řešení problémů s faxováním

Zkontrolujte uvedené body	<p>Ověřte, zda:</p> <ul style="list-style-type: none"> • Tiskárna je připojena k počítači vybavenému faxmodemem. • Počítač je připojen k funkční telefonní lince. • Tiskárna i počítač jsou zapnuty. <p>Další informace o používání aplikace faxování naleznete v dokumentaci dodávané s touto aplikací.</p>
---------------------------	---

Řešení problémů s nesprávným zaváděním nebo zablokováním papíru

- „Zablokování papíru“ na str. 49
- „Nesprávné zavedení papíru nebo speciálních médií“ na str. 50
- „Tiskárna nepodává papír, obálky nebo speciální média“ na str. 50
- „Zablokování nekonečného papíru“ na str. 51

Zablokování papíru

Došlo k zablokování papíru v podpěře papíru?	<ol style="list-style-type: none"> 1 Stisknutím tlačítka  vypněte tiskárnu. 2 Pevně uchopte papír a opatrně jej vytáhněte. 3 Stisknutím tlačítka  tiskárnu opět zapněte.
Došlo k zablokování papíru v tiskárně?	<p>Automatické vysunutí papíru:</p> <ol style="list-style-type: none"> 1 Stisknutím tlačítka  vypněte tiskárnu. 2 Stisknutím tlačítka  tiskárnu opět zapněte. Papír se automaticky vysune z tiskárny.
	<p>Ruční odstranění papíru:</p> <ol style="list-style-type: none"> 1 Stisknutím tlačítka  vypněte tiskárnu. 2 Pevně uchopte papír a opatrně jej vytáhněte. 3 Stisknutím tlačítka  tiskárnu opět zapněte.

Nesprávné zavedení papíru nebo speciálních médií

Pokud se papír nebo speciální médium nesprávně či křivě zavede, nebo pokud se podá více listů najednou, zkuste následující řešení.

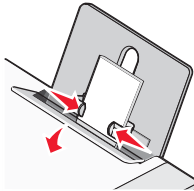
Zkontrolujte stav papíru.	Používejte jen nový, nezmačkaný papír.
Zkontrolujte vložení papíru.	<ul style="list-style-type: none">• Zkuste do tiskárny založit menší množství papíru.• Založte papír tiskovou stranou nahoru. (Pokud si nejste jisti, na kterou stranu se tiskne, podívejte se na pokyny dodané s papírem.) Informace o maximálním možném vkládaném množství určitého typu papíru a konkrétní pokyny ke vkládání podporovaných typů papíru a speciálních médií naleznete v části Vložení různých typů papíru a speciálních médií v kapitole Vkládání papíru a originálních dokumentů <i>Uživatelské příručky</i> na disku CD-ROM.
Odebírejte jednotlivé vytištěné stránky.	Jednotlivé stránky odebírejte na výstupu a nechejte je před uložením vždy řádně zaschnout.
Upravte vodící lišty.	Upravte vodící lišty: <ul style="list-style-type: none">• při použití médií užších než 215 mm;• k okrajům papíru nebo média. Papír nebo médium se tlakem nesmí prohnut. 

Tiskárna nepodává papír, obálky nebo speciální média







Zkontrolujte, zda nedošlo k zablokování papíru.	Zkontrolujte, zda nedošlo k uvíznutí papíru. Odstraňte uvízlý papír. Další informace naleznete v části „Zablokování papíru“ na str. 49.
Zkontrolujte správné vložení médií.	<ul style="list-style-type: none">• Ověřte, zda je speciální médium správně založeno. Další informace naleznete v části Vložení různých typů papíru v kapitole Vkládání papíru a originálních dokumentů <i>Uživatelské příručky</i> na disku CD-ROM.• Zkuste papír, obálky nebo list speciálního média vkládat po jednom.







<p>Zkontrolujte, zda je tiskárna nastavena jako výchozí tiskárna a zda není zastavena či pozastavena.</p>	<ol style="list-style-type: none"> 1 Klepněte na: <ul style="list-style-type: none"> • V systému Windows XP Pro: Start → Nastavení → Tiskárny a faxy. • V systému Windows XP Home: Start → Ovládací panely → Tiskárny a faxy. • V systému Windows 2000: Start → Nastavení → Tiskárny. 2 Pокlepejte na název tiskárny. 3 Klepněte na položku Tiskárna. <ul style="list-style-type: none"> • Zkontrolujte, zda není zaškrtnuta možnost Pozastavit tisk. • Zkontrolujte, zda je zaškrtnuta možnost Nastavit jako výchozí.
---	--

Zablokování nekonečného papíru

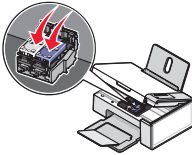
<p>Odstraňte zablokování nekonečného papíru.</p>	<ol style="list-style-type: none"> 1 Stisknutím tlačítka  vypněte tiskárnu. 2 Vyjměte z tiskárny zablokovaný nekonečný papír.
<p>Prověřte body související s tiskem na nekonečný papír.</p>	<ul style="list-style-type: none"> • Použijte pouze počet listů potřebný pro vytištění plakátu. • Zvolte následující nastavení, aby tiskárna mohla podávat nekonečný papír bez zablokování: <ol style="list-style-type: none"> 1 Otevřete dokument a klepněte na nabídku Soubor → Tisk. 2 Klepněte na tlačítko Vlastnosti, Předvolby, Možnosti nebo Nastavení. 3 Vyberte kartu Nastavení papíru. 4 V oblasti Velikost papíru vyberte Nekonečný papír. 5 Vyberte velikost papíru Nekonečný Letter nebo Nekonečný A4. 6 Vyberte orientaci Na šířku nebo Na výšku. 7 Klepněte na tlačítko OK. 8 Klepněte na tlačítko OK nebo Tisk.

Blikající kontrolky na ovládacím panelu

<p>  bliká rychle.</p>	<p>V tiskárně:</p> <ul style="list-style-type: none"> • mohl dojít papír uprostřed tiskové úlohy nebo úlohy kopírování. <ol style="list-style-type: none"> 1 Vložte další papír. Viz „Vložení papíru“ na str. 18. 2 Pokračujte v tisku nebo kopírování stisknutím tlačítka  . • se zablokoval papír. <ol style="list-style-type: none"> 1 Uvolněte zablokovaný papír. Další informace naleznete v části „Řešení problémů s nesprávným zaváděním nebo zablokováním papíru“ na str. 49. 2 Stiskněte tlačítko  .
--	---

 blíká pomalu.	<p>Nosiče tiskové kazety jsou zablokovány.</p> <ol style="list-style-type: none"> 1 Zvedněte jednotku skeneru. 2 Vyjměte předměty blokující cestu nosičů kazety. 3 Víčka nosiče kazet musí být zavřená.  <ol style="list-style-type: none"> 4 Zvedněte jednotku skeneru, jemně zatlačte na podpěru skeneru směrem k nosičům kazet a opatrně sklopte jednotku skeneru, až se úplně zavře. 5 Stiskněte tlačítko . <p>Pokud kontrolka  stále pomalu blíká:</p> <ol style="list-style-type: none"> 1 Zvedněte znovu jednotku skeneru. 2 Přeinstalujte tiskové kazety. Další informace naleznete v části „Instalace tiskových kazet“ na str. 34.
 blíká.	<p>Brzy bude třeba vyměnit barevnou tiskovou kazetu. Informace o objednání spotřebního materiálu naleznete v části „Objednání spotřebního materiálu“ na str. 38.</p>
 svítí.	<p>Ihned je třeba vyměnit barevnou tiskovou kazetu. Vyměňte barevnou tiskovou kazetu za novou. Další informace naleznete v části „Výměna tiskových kazet“ na str. 34.</p>
 blíká.	<p>Brzy bude třeba vyměnit černou (nebo fotografickou) tiskovou kazetu. Informace o objednání spotřebního materiálu naleznete v části „Objednání spotřebního materiálu“ na str. 38.</p>
 svítí.	<p>Ihned je třeba vyměnit černou (nebo fotografickou) tiskovou kazetu. Vyměňte černou (nebo fotografickou) tiskovou kazetu za novou. Další informace naleznete v části „Výměna tiskových kazet“ na str. 34.</p>

Chybové zprávy

Zprávy se zobrazují na obrazovce počítače.

Výstraha kazety	<p>Brzy bude třeba vyměnit jednu z tiskových kazet.</p> <p>Nahradte tiskovou kazetu novou kazetou. Další informace naleznete v části „Vyjmutí použité tiskové kazety“ na str. 34 a „Instalace tiskových kazet“ na str. 34.</p> <p>Chcete-li si objednat spotřební materiál, klepněte na obrazovce počítače na tlačítko Objednat inkoust. Můžete si také přečíst část „Objednání spotřebního materiálu“ na str. 38.</p>
Požadována výměna černé kazety	<p>Je třeba nainstalovat novou černou (nebo fotografickou) tiskovou kazetu.</p> <p>Pokud je na obrazovce počítače dostupné tlačítko Pokračovat, klepněte na něj a tiskněte pomocí barevné kazety. (Tlačítko Pokračovat je dostupné pouze na začátku tiskové úlohy.)</p> <p>Poznámka: V černé (nebo fotografické) tiskové kazetě zůstane proměnlivé množství inkoustu.</p> <p>Následujícím postupem vyměňte v tiskárně černou (nebo fotografickou) tiskovou kazetu:</p> <ol style="list-style-type: none">1 Zrušte tiskovou úlohu, pokud již není zrušena.2 Vyměňte černou (nebo fotografickou) tiskovou kazetu za novou. Další informace naleznete v části „Vyjmutí použité tiskové kazety“ na str. 34 a „Instalace tiskových kazet“ na str. 34.3 Opakujte tisk. <p>Chcete-li si objednat spotřební materiál, klepněte na obrazovce počítače na tlačítko Objednat inkoust. Můžete si také přečíst část „Objednání spotřebního materiálu“ na str. 38 v této příručce.</p>
Požadována výměna barevné kazety	<p>Je třeba nainstalovat novou barevnou tiskovou kazetu.</p> <p>Pokud je na obrazovce počítače dostupné tlačítko Pokračovat, klepněte na něj a tiskněte pomocí černé (nebo fotografické) kazety. (Tlačítko Pokračovat je dostupné pouze na začátku tiskové úlohy.)</p> <p>Poznámka: V barevné tiskové kazetě zůstane proměnlivé množství inkoustu.</p> <p>Následujícím postupem vyměňte v tiskárně barevnou tiskovou kazetu:</p> <ol style="list-style-type: none">1 Zrušte tiskovou úlohu, pokud již není zrušena.2 Nahradte barevnou tiskovou kazetu novou kazetou. Další informace naleznete v části „Vyjmutí použité tiskové kazety“ na str. 34 a „Instalace tiskových kazet“ na str. 34.3 Opakujte tisk. <p>Chcete-li si objednat spotřební materiál, klepněte na obrazovce počítače na tlačítko Objednat inkoust. Můžete si také přečíst část „Objednání spotřebního materiálu“ na str. 38 v této příručce.</p>

Požadována výměna černé i barevné kazety	<p>Je potřeba nainstalovat nové tiskové kazety. Tisková úloha byla zrušena.</p> <p>Poznámka: V černé (nebo fotografické) a barevné tiskové kazetě zůstane proměnlivé množství inkoustu.</p> <ol style="list-style-type: none"> 1 Nahraďte tiskové kazety novými kazetami. Další informace naleznete v části „Vyjmutí použité tiskové kazety“ na str. 34 a „Instalace tiskových kazet“ na str. 34. 2 Opakujte tisk. <p>Chcete-li si objednat spotřební materiál, klepněte na obrazovce počítače na tlačítko Objednat inkoust. Můžete si také přečíst část „Objednání spotřebního materiálu“ na str. 38 v této příručce.</p>
---	--

Odebrání a opětovné nainstalování softwaru

Pokud tiskárna nefunguje správně nebo pokud se při pokusu použít tiskárnu zobrazí chybová zpráva o problémech s komunikací, bude pravděpodobně nutné odinstalovat a znovu nainstalovat software tiskárny.

- 1** Klepněte na tlačítko **Start** → **Programy** nebo **Všechny programy** → **Lexmark 2500 Series**.
- 2** Vyberte položku **Odinstalovat**.
- 3** Při odinstalování softwaru tiskárny postupujte podle pokynů na obrazovce.
- 4** Restartujte počítač a nainstalujte software tiskárny znovu.
- 5** Ve všech oknech se zprávou o nalezení nového hardwaru klepněte na tlačítko **Storno**.
- 6** Vložte disk CD a znovu nainstalujte software podle pokynů na obrazovce.

Poznámka: Pokud se po restartování počítače automaticky nezobrazí instalační obrazovka, klepněte na tlačítko **Start** → **Spustit** a zadejte příkaz **D:\setup**, kde **D** je označení vaší jednotky CD-ROM.

Rejstřík

B

Balíčky fotografií 24
bliká kontrolka barevného inkoustu 51
bliká kontrolka mono inkoustu 51
bliká tlačítko pro posun papíru 51
blikající kontrolky na ovládacím panelu 51

C

CD
přenos všech fotografií pomocí počítače 22
přenos vybraných fotografií pomocí počítače 22
tisk všech fotografií 23
tisk vybraných fotografií pomocí počítače 23

Č

části
horní kryt 10
jednotka skeneru 11
nosič tiskové kazety 11
ovládací panel 10
podpěra papíru 10
podpěra skeneru 11
port USB 11
port zdroje napájení 11
skleněná plocha skeneru 10
vodící lišta 10
výstupní zásobník papíru 10
čištění trysek tiskových kazet 37
články z časopisu, položení na skleněnou plochu skeneru 18

D

dialog Stav tiskárny 15
dokument
kopírování 28
dokumentace, vyhledání 5
dokumenty
faxování prostřednictvím softwaru 32
položení na skleněnou plochu skeneru 18
tisk 20
dokumenty nebo fotografie se kopírují jen zčásti 47
dokumenty nebo fotografie se skenují jen zčásti 49

dokumenty nebo fotografie se tisknou jen zčásti 45

F

Fax, tlačítko 13
faxování
prostřednictvím softwaru 32
příjem prostřednictvím softwaru 33
fotografie
kopírování 29
kopírování fotografií 4x6 27
položení na skleněnou plochu skeneru 18
přenos všech fotografií z disku CD pomocí počítače 22
přenos vybraných fotografií z disku CD pomocí počítače 22
rozmazání 45
tisk všech fotografií z mediálního zařízení pomocí počítače 23
tisk vybraných fotografií z mediálního zařízení pomocí počítače 23
tisk z knihovny fotografií 23
tisk z webové stránky 21
uložení všech fotografií z disku CD pomocí počítače 22
uložení vybraných fotografií z disku CD pomocí počítače 22

H

hladiny inkoustu, kontrola 14
horní kryt 10

CH

chybové zprávy, řešení problémů
Požadována výměna barevné kazety 53
Požadována výměna černé i barevné kazety 53
Požadována výměna černé kazety 53
Výstraha kazety 53

I

Imaging Studio
vytvoření a zobrazení prezentace 25
informace o bezpečnosti 2

informace, vyhledání informací o tiskárně 5
inkoust, objednání 14
instalace
software tiskárny 54
tiskové kazety 34

J

jednotka skeneru 11
jednotku skeneru nelze zavřít 46

K

karta Kontaktní informace 15
karta Návody 15
karta Rozšířené 16
karta Řešení problémů 15
karta Údržba 15
kazeta, tisková
čištění 37
kazety, tisk
instalace 34
odebrání 34
otření 37
vyrovnání 36
kazety, vyrovnání
pomocí ovládacího panelu 36
Knihovna fotografií
tisk fotografií 23
kontrolka barevného inkoustu
bliká 51
svítí 51
kontrolka mono inkoustu
bliká 51
svítí 51
kopírování 27
fotografie 4 x 6 27
kopírování dokumentu 28
kopírování fotografie 29
kopírování nereaguje 46
kvalita tisku, zlepšení 36

L

Lexmark Imaging Studio,
použití 13

M

mediální zařízení
tisk všech fotografií pomocí počítače 23
tisk vybraných fotografií pomocí počítače 23

N

nastavení softwaru tiskárny
obnovení výchozího nastavení 17
nastavení softwaru, tiskárna
obnovení výchozího nastavení 17
nesprávné zavedení papíru nebo speciálních médií 50
nosič tiskové kazety 11
noviny, položení na skleněnou plochu skeneru 18

O

objednání spotřebního materiálu 38
obsah balení 9
obsah, balení 9
ovládací panel 10
blikající kontrolky 51
použití 12

P

Panel nástrojů
použití 16
tisk pouze fotografií z webové stránky 21
tisk webové stránky 20
papír, vložení 18
Plakát 25
podpěra papíru 10
podpěra skeneru 11
pomalý tisk 45
port USB 11
port zdroje napájení 11
Požadována výměna barevné kazety 53
Požadována výměna černé i barevné kazety 53
Požadována výměna černé kazety 53
prezentace
vytvoření a zobrazení 25
přenos fotografií
z disku CD pomocí počítače 22
příjem faxu
prostřednictvím softwaru 33

Ř

řešení problémů při instalaci
software se nenainstaluje 40
stránka se nevytiskne 42
tlačítko Napájení nesvítí 40
řešení problémů s faxováním 49

řešení problémů s kopírováním
dokumenty nebo fotografie se kopírují jen zčásti 47
jednotku skeneru nelze zavřít 46
kopírování nereaguje 46
špatná kvalita kopie 46
řešení problémů s nesprávným
zaváděním nebo zablokováním
papíru
nesprávné zavedení papíru nebo speciálních médií 50
tiskárna nepodává papír, obálky
nebo speciální média 50
zablokování nekonečného
papíru 51
zablokování papíru v podpěře
papíru 49
zablokování papíru v tiskárně 49
řešení problémů s tiskem
dokumenty nebo fotografie se
tisknou jen zčásti 45
pomalý tisk 45
špatná kvalita tisku na okrajích
stránky 44
špatná kvalita tisku textu a
grafiky 44
zlepšení kvality tisku 43
řešení problémů se skenováním
dokumenty nebo fotografie se
skenují jen zčásti 49
skener nereaguje 47
skenování se nezdařilo 48
skenování trvá příliš dlouho nebo
dojde k zablokování počítače 48
špatná kvalita naskenovaného
obrázku 48
řešení problémů, faxování 49
řešení problémů, chybové zprávy
Požadována výměna barevné
kazety 53
Požadována výměna černé i
barevné kazety 53
Požadována výměna černé
kazety 53
Výstraha kazety 53
řešení problémů, instalace
software se nenainstaluje 40
stránka se nevytiskne 42
tlačítko Napájení nesvítí 40
řešení problémů, kopírování
dokumenty nebo fotografie se
kopírují jen zčásti 47
jednotku skeneru nelze zavřít 46
kopírování nereaguje 46
špatná kvalita kopie 46

řešení problémů, skenování
dokumenty nebo fotografie se
skenují jen zčásti 49
skener nereaguje 47
skenování se nezdařilo 48
skenování trvá příliš dlouho nebo
dojde k zablokování počítače 48
špatná kvalita naskenovaného
obrázku 48
řešení problémů, tisk
dokumenty nebo fotografie se
tisknou jen zčásti 45
pomalý tisk 45
špatná kvalita tisku na okrajích
stránky 44
špatná kvalita tisku textu a
grafiky 44
zlepšení kvality tisku 43
řešení problémů, zablokování a
nesprávné zavádění papíru
nesprávné zavedení papíru nebo
speciálních médií 50
tiskárna nepodává papír, obálky
nebo speciální média 50
zablokování nekonečného
papíru 51
zablokování papíru v podpěře
papíru 49
zablokování papíru v tiskárně 49

S

skener nereaguje 47
skenování
pomocí ovládacího panelu 30
přízpusobením nastavení 30
uložení naskenovaného
obrázku 30
skenování se nezdařilo 48
skenování trvá příliš dlouho nebo
dojde k zablokování počítače 48
skleněná plocha skeneru 10
vkládání dokumentů 18
software
Lexmark Imaging Studio 13
odebrání a nová instalace 54
Panel nástrojů 16
použití 13
Středisko řešení 14
Vlastnosti tisku 16
software se nenainstaluje 40
software tiskárny
nová instalace 54
odebrání 54
použití 13
spotřební materiál, objednání 38

stránka se nevytiskne 42
Středisko řešení
dialog Stav tiskárny 15
karta Kontaktní informace 15
karta Návody 15
karta Rozšířené 16
karta Řešení problémů 15
karta Údržba 15
otevření 15
použití 14
svítí kontrolka barevného
inkoustu 51
svítí kontrolka mono inkoustu 51

Š

špatná kvalita kopie 46
špatná kvalita naskenovaného
obrázku 48
špatná kvalita tisku na okrajích
stránky 44
špatná kvalita tisku textu a
grafiky 44

T

tisk
Balíčky fotografií 24
dokument 20
fotografie z knihovny
fotografií 23
Plakát 25
všechny fotografie z mediálního
zařízení pomocí počítače 23
výběr fotografií z mediálního
zařízení pomocí počítače 23
webová stránka 20
webová stránka, pouze
fotografie 21
tiskárna nepodává papír, obálky
nebo speciální média 50
tisková kazeta
čištění 37
tiskové kazety
instalace 34
odebrání 34
otření 37
vyrovnání 36
tiskové kazety, objednání 14
tlačítka programu Lexmark Imaging
Studio
Balíčky fotografií 13
E-mail 13
Fax 13
Fotografické pohlednice 13
Kopírovat 13
použití 13

Prezentace 13
Přenos fotografií 13
Skenovat 13
Zobrazit/tisknout knihovnu
fotografií 13
tlačítka, Lexmark Imaging Studio
Balíčky fotografií 13
E-mail 13
Fax 13
Fotografické pohlednice 13
Kopírovat 13
Plakát 13
použití 13
Prezentace 13
Přenos fotografií 13
Skenování 13
Zobrazit/tisknout knihovnu
fotografií 13
tlačítka, ovládací panel
Barevná kopie 12
Barevná kopie 4x6 27
Černobílá kopie 12
Kopie 4x6 12
Napájení 12
Posun papíru 12
Skenování 12
Storno 12
tlačítka Balíčky fotografií 13
tlačítka Barevná kopie 4x6 27
tlačítka E-mail 13
tlačítka Fotografické
pohlednice 13
tlačítka Kopírování 13
tlačítka Napájení nesvítí 40
tlačítka Plakát 13
tlačítka pro posun papíru
bliká 51
tlačítka Přenos fotografií 13
tlačítka Skenování 13
tlačítka Zobrazit/tisknout knihovnu
fotografií 13
trysky tiskových kazet, čištění 37

U

uložení
všechny fotografie z disku CD
pomocí počítače 22
vybrané fotografie z disku CD
pomocí počítače 22

V

Vlastní nastavení skenování 30
Vlastnosti tisku
použití 16

vložení
dokumenty na skleněnou plochu
skeneru 18
fotografie na skleněnou plochu
skeneru 18
papír 18
vodící lišta 10
vyhledání
informace o tiskárně 5
publikace 5
webové stránky 5
vyjmutí tiskových kazet 34
vyrovnání kazet
pomocí ovládacího panelu 36
vyrovnání tiskových kazet 36
Výstraha kazety 53
výstupní zásobník papíru 10
vytvoření a zobrazení
prezentace 25

W

webová stránka
tisk 20
tisk pouze fotografií 21
vyhledání 5

Z

zablokování nekonečného
papíru 51
zablokování papíru
v podpěře papíru 49
v tiskárně 49
zlepšení kvality tisku 36