



2500 Series All-In-One

Uživatelská příručka



Prosinec 2006

www.lexmark.com

Lexmark a Lexmark se znakem diamantu jsou ochranné známky společnosti Lexmark International, Inc., registrované ve Spojených státech a dalších zemích.

Všechny ostatní ochranné známky jsou vlastnictvím příslušných vlastníků.

© 2007 Lexmark International, Inc.

Všechna práva vyhrazena.

740 West New Circle Road
Lexington, Kentucky 40550

 **Důležité informace o bezpečnosti**

Používejte výhradně zdroj napájení a napájecí kabel dodávané spolu s výrobkem nebo odpovídající náhradní zdroj napájení a napájecí kabel schválený výrobcem.

Napájecí kabel musí být připojen do snadno přístupné elektrické zásuvky blízko výrobku.

Služby nebo opravy, které nejsou popsány v uživatelské dokumentaci, svěřte autorizovanému servisnímu středisku.

Tento produkt byl vyroben, otestován a schválen tak, aby při použití specifických součástí Lexmark vyhovoval přísným globálním bezpečnostním normám. Bezpečnostní funkce některých částí nemusí být vždy zjevné. Společnost Lexmark neodpovídá za použití jiných náhradních dílů.

 **UPOZORNĚNÍ:** Nepoužívejte faxové funkce za bouřky. Neinstalujte tento produkt ani neprovádějte žádná zapojení kabelů (napájení, telefon atd.) za bouřky.

 **UPOZORNĚNÍ:** Při zavírání jednotky skeneru pod ní nenechejte ruce.

TYTO POKYNY SI ULOŽTE.

Poznámka k operačnímu systému

Všechny vlastnosti a funkce jsou závislé na operačním systému. Celkový popis:

- **Uživatelé systému Windows** — Viz *Uživatelská příručka*.
- **Uživatelé systému Macintosh** — Pokud Váš výrobek podporuje systém Macintosh, podívejte se do nápovědy pro počítače Mac, která je součástí softwaru k tiskárně.

Obsah

Vyhledání informací o tiskárně.....	7
Nastavení tiskárny.....	11
Kontrola obsahu balení.....	11
Informace o tiskárně.....	12
Popis částí tiskárny.....	12
Použití tlačítek ovládacího panelu.....	14
Informace o softwaru.....	15
Použití softwaru tiskárny.....	15
Použití programu Lexmark Imaging Studio.....	15
Použití programu Středisko řešení.....	16
Práce s oknem Vlastnosti tisku.....	18
Otevření okna Vlastnosti tisku.....	18
Použití nabídky Uložit nastavení.....	18
Použití nabídky Co chci udělat.....	18
Použití nabídky Volby.....	18
Použití karet okna Vlastnosti tisku.....	19
Použití Panelu nástrojů.....	19
Změna nastavení softwaru tiskárny na výchozí hodnoty.....	20
Vkládání papíru a originálních dokumentů.....	21
Vložení papíru.....	21
Vložení různých typů papíru.....	21
Položení originálních dokumentů na skleněnou plochu skeneru.....	24
Tisk.....	26
Změna typu papíru.....	26
Tisk dokumentu.....	26
Tisk webové stránky.....	26
Tisk vysoce kvalitní grafiky.....	27
Tisk fotografií nebo obrázků z webové stránky.....	27
Tisk skládaných kopií.....	28
Tisk poslední stránky jako první (v obráceném pořadí).....	28
Tisk na obě strany papíru (oboustranný tisk).....	29
Tisk průhledných fólií.....	29
Tisk obálek.....	29
Tisk na nažehlovací fólie.....	30

Tisk karet.....	30
Tisk více stránek na jeden list.....	31
Práce s fotografiemi.....	32
Načítání a správa fotografií.....	32
Přenos všech fotografií z mediálního zařízení pomocí počítače	32
Přenos fotografií z mediálního zařízení pomocí počítače.....	32
Tisk fotografií pomocí počítače.....	33
Tisk fotografií z knihovny fotografií	33
Tisk všech fotografií z mediálního zařízení pomocí počítače.....	33
Tisk vybraných fotografií z mediálního zařízení pomocí počítače	33
Tisk Balíčků fotografií	34
Vytváření fotografických projektů.....	34
Vytváření fotografických pohlednic.....	34
Vytvoření a zobrazení prezentace.....	35
Tisk obrázku jako plakátu složeného z více stránek	35
Kopírování.....	37
Kopírování pomocí ovládacího panelu.....	37
Kopírování	37
Kopírování fotografií 4 x 6	37
Kopírování pomocí počítače.....	38
Kopírování dokumentu pomocí počítače	38
Kopírování více fotografií pomocí počítače	39
Skenování.....	40
Skenování pomocí ovládacího panelu.....	40
Skenování pomocí počítače.....	40
Skenování dokumentu pomocí počítače	40
Skenování fotografie do Knihovny fotografií.....	41
Skenování více fotografií najednou pomocí počítače.....	41
Skenování více fotografií pomocí počítače.....	41
Skenování dokumentů nebo obrázků do elektronické pošty	43
Uložení naskenovaného obrázku do počítače.....	43
Odstranění obrazových vzorů z fotografií, časopisů nebo novin	44
Přizpůsobení nastavení skenování pomocí počítače	44
Změna pořadí programů v seznamu aplikací pro naskenované dokumenty.....	45
Faxování.....	46
Odeslání faxu pomocí softwaru.....	46
Příjem faxu prostřednictvím softwaru.....	47
Použití telefonního seznamu z počítače.....	47
Tisk zpráv o faxových spojeních.....	47
Blokování nevyžádaných faxů.....	48

Vlastní nastavení pro faxování.....	48
Přizpůsobení nastavení pomocí softwaru Faxové funkce	48
Nastavení počtu vyzvánění před automatickým příjmem faxu	49
Údržba tiskárny.....	50
Výměna tiskových kazet.....	50
Vyjmutí použité tiskové kazety	50
Instalace tiskových kazet.....	50
Dosažení lepší kvality tisku.....	52
Zlepšení kvality tisku	52
Vyrovnání tiskových kazet	52
Čištění trysek tiskové kazety	53
Otření trysek a kontaktů tiskové kazety	53
Ochrana tiskových kazet.....	54
Čištění skleněné plochy skeneru.....	55
Objednání spotřebního materiálu.....	55
Použití originálních tiskových kazet Lexmark.....	56
Doplnění tiskové kazety.....	56
Recyklace produktů společnosti Lexmark.....	56
Řešení problémů.....	57
Řešení problémů s instalací.....	57
Tlačítko Napájení nesvítí	57
Software se nenainstaluje	57
Stránku nelze vytisknout.....	59
Řešení problémů s tiskem.....	60
Zlepšení kvality tisku	60
Špatná kvalita tisku textu a grafiky	61
Špatná kvalita tisku na okrajích stránky	61
Pomalý tisk	62
Dokumenty nebo fotografie se tisknou jen zčásti	62
Rozmazané fotografie	62
Řešení problémů s kopírováním.....	62
Kopírování nereaguje	63
Jednotku skeneru nelze zavřít.....	63
Špatná kvalita kopie	63
Dokumenty nebo fotografie se kopírují jen zčásti.....	64
Řešení problémů se skenováním.....	64
Skener nereaguje	64
Skenování se nezdařilo	64
Skenování trvá příliš dlouho nebo dojde k zablokování počítače.....	65
Špatná kvalita naskenovaného obrázku.....	65
Dokumenty nebo fotografie se skenují jen zčásti	66
Řešení problémů s faxováním.....	66

Fax nelze odeslat nebo přijmout.....	66
Faxy lze odesílat, ale ne přijímat.....	66
Faxy lze přijmout, ale nelze je odeslat.....	67
Tiskárna přijme prázdný fax	67
Přijatý fax je nekvalitně vytištěn.....	67
Řešení problémů s nesprávným zaváděním nebo zablokováním papíru.....	67
Zablokování papíru.....	67
Nesprávné zavedení papíru nebo speciálních médií.....	68
Tiskárna nepodává papír, obálky nebo speciální média	68
Zablokování nekonečného papíru	69
Blikající kontrolky na ovládacím panelu.....	69
Chybové zprávy.....	71
Odebrání a opětovné nainstalování softwaru.....	72
Poznámky.....	73
Poznámky k vydání.....	73
Spotřeba energie.....	74
Rejstřík.....	76

Vyhledání informací o tiskárně

Instalační list

Popis	Kde je najdete
Dokument <i>Instalační list</i> obsahuje pokyny k instalaci hardwaru a softwaru.	Tento dokument je součástí balení tiskárny nebo jej najdete na webové stránce společnosti Lexmark www.lexmark.com .

Brožura *Začínáme* nebo *Řešení problémů s instalací*

Popis	Kde je najdete
<p>V brožuře <i>Začínáme</i> najdete pokyny pro instalaci hardwaru a softwaru (v operačním systému Windows) a základní pokyny pro používání tiskárny.</p> <p>Poznámka: Pokud tiskárna podporuje operační systémy Macintosh, podívejte se do nápovědy pro počítače Mac:</p> <ol style="list-style-type: none">1 Na pracovní ploše Finder poklepejte na složku Lexmark 2500 Series.2 Poklepejte na ikonu Nápovědy tiskárny. <p>V brožuře <i>Řešení problémů s instalací</i> najdete informace o řešení problémů s instalací tiskárny.</p> <p>Poznámka: Tyto dokumenty nejsou dodávány se všemi tiskárnami. Pokud jste neobdrželi brožuru <i>Začínáme</i> nebo <i>Řešení problémů s instalací</i>, podívejte se místo toho do <i>Uživatelské příručky</i>.</p>	Tento dokument je součástí balení tiskárny nebo jej najdete na webové stránce společnosti Lexmark www.lexmark.com .

Uživatelská příručka

Popis	Kde je najdete
<p>V <i>Uživatelské příručce</i> najdete pokyny pro používání tiskárny a další informace, například:</p> <ul style="list-style-type: none">• Používání softwaru (v operačních systémech Windows)• Vložení papíru• Tisk• Práce s fotografiemi• Skenování (pokud ho tiskárna podporuje)• Kopírování (pokud ho tiskárna podporuje)• Faxování (pokud ho tiskárna podporuje)• Údržba tiskárny• Připojení tiskárny k síti (pokud ho tiskárna podporuje)• Řešení problémů s tiskem, kopírováním, skenováním, faxováním, zablokovaným papírem nebo nesprávným zaváděním <p>Poznámka: Pokud tiskárna podporuje operační systémy Macintosh, podívejte se do nápovědy pro počítače Mac:</p> <ol style="list-style-type: none">1 Na pracovní ploše Finder poklepejte na složku Lexmark 2500 Series.2 Poklepejte na ikonu Nápovědy tiskárny.	<p><i>Uživatelská příručka</i> se nainstaluje při instalaci softwaru tiskárny.</p> <ol style="list-style-type: none">1 Klepněte na tlačítko Start → Programy nebo Všechny programy → Lexmark 2500 Series.2 Klepněte na položku Uživatelská příručka. <p>Pokud na ploše není odkaz na <i>Uživatelskou příručku</i>, postupujte takto:</p> <ol style="list-style-type: none">1 Vložte disk CD. Zobrazí se instalační obrazovka. <p>Poznámka: V případě potřeby klepněte na Start → Spustit a zadejte příkaz D:\setup, kde D je označení vaší jednotky CD-ROM.</p> <ol style="list-style-type: none">2 Klepněte na položku Zobrazit uživatelskou příručku (včetně Řešení problémů s instalací).3 Klepněte na tlačítko Ano. <p>Ikona <i>Uživatelské příručky</i> se zobrazí na ploše a <i>Uživatelská příručka</i> se zobrazí na obrazovce.</p> <p>Tento dokument najdete na webové stránce společnosti Lexmark www.lexmark.com.</p>

Nápověda

Popis	Kde je najdete
<p>Nápověda obsahuje pokyny k použití softwaru, pokud tiskárnu připojujete k počítači.</p>	<p>Pokud máte spuštěný program Lexmark, klepněte na položku Nápověda, Tipy → Nápověda nebo Nápověda → Témata nápovědy.</p>

Středisko řešení Lexmark

Popis	Kde je najdete
<p>Software Středisko řešení Lexmark je obsažen na disku CD. Nainstaluje se spolu s dalším softwarem když připojíte tiskárnu k počítači.</p>	<p>Otevření Střediska řešení Lexmark:</p> <ol style="list-style-type: none">1 Klepněte na tlačítko Start → Programy nebo Všechny programy → Lexmark 2500 Series.2 Vyberte položku Středisko řešení Lexmark..

Podpora zákazníků

Popis	Kde je najdete (Severní Amerika)	Kde je najdete (mimo Severní Ameriku)
<p>Telefonická podpora</p>	<p>Volejte na číslo:</p> <ul style="list-style-type: none"> • USA: 1-800-332-4120 Pondělí–pátek (8:00 –23:00 vých. času) Sobota (12:00–18:00 vých. času) • Kanada: 1-800-539-6275 <i>Angličtina</i> Pondělí–pátek (9:00–23:00 vých. času) Sobota (12:00–18:00) <i>Francouzština</i> Pondělí–pátek (9:00–19:00) • Mexiko: 001-888-377-0063 Pondělí–pátek (8:00–20:00 vých. času) <p>Poznámka: Telefonní čísla a pracovní doba podpory mohou být bez ohlášení změněny. Nejnovější telefonní čísla k dispozici naleznete na tištěném prohlášení o záruce dodaném s tiskárnou.</p>	<p>Telefonní čísla a hodiny poskytované podpory se mohou lišit podle země a regionu.</p> <p>Navštivte naši webovou stránku na adrese www.lexmark.com. Zvolte zemi nebo region a potom klepněte na odkaz na zákaznickou podporu.</p> <p>Poznámka: Další informace o možnostech kontaktování společnosti Lexmark naleznete na tištěném prohlášení o záruce dodaném s tiskárnou.</p>
<p>E-mailová podpora</p>	<p>Informace o e-mailové podpoře najdete na našich webových stránkách: www.lexmark.com.</p> <ol style="list-style-type: none"> 1 Klepněte na odkaz CUSTOMER SUPPORT. 2 Klepněte na odkaz Technical support. 3 Vyberte řadu vaší tiskárny. 4 Vyberte model vaší tiskárny. 5 V části Support Tools klepněte na položku e-Mail Support. 6 Vyplňte formulář a potom klepněte na tlačítko Submit Request. 	<p>E-mailová podpora se liší podle země a regionu a nemusí být vždy k dispozici.</p> <p>Navštivte naši webovou stránku na adrese www.lexmark.com. Zvolte zemi nebo region a potom klepněte na odkaz na zákaznickou podporu.</p> <p>Poznámka: Další informace o možnostech kontaktování společnosti Lexmark naleznete na tištěném prohlášení o záruce dodaném s tiskárnou.</p>

Omezená záruka

Popis	Kde je najdete (USA)	Kde je najdete (mimo Severní Ameriku)
<p>Informace o omezené záruce Společnost Lexmark International, Inc. poskytuje omezenou záruku na to, že použitý materiál a způsob zpracování této tiskárny budou bez závad po dobu 12 měsíců od původního data zakoupení.</p>	<p>Chcete-li si přečíst omezení a podmínky této omezené záruky, přečtěte si Prohlášení o omezené záruce, které je přiloženo k této tiskárně nebo zveřejněno na adrese www.lexmark.com.</p> <ol style="list-style-type: none">1 Klepněte na odkaz CUSTOMER SUPPORT.2 Klepněte na Warranty Information.3 V části Statement of Limited Warranty klepněte na Inkjet & All-In-One Printers.4 Celou záruku lze procházet pomocí posuvníku.	<p>Informace o záruce se mohou lišit podle země nebo regionu. Viz tištěné prohlášení o záruce dodané s tiskárnou.</p>

Poznamenejte si následující informace (uvedené na dokladu o zakoupení a na zadní straně tiskárny) a mějte je k dispozici, když nás budete kontaktovat:

- Číslo typu zařízení
- Sériové číslo
- Datum zakoupení
- Místo nákupu

Nastavení tiskárny

Kontrola obsahu balení

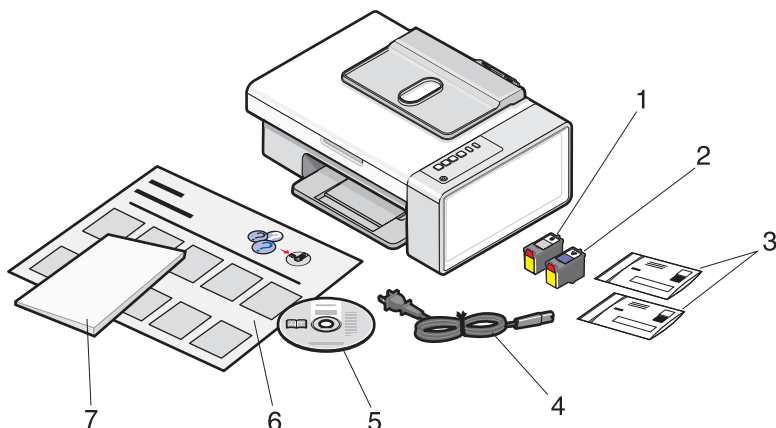

	Název	Popis
1	Černá tisková kazeta	Kazety, které se instalují do tiskárny.
2	Barevná tisková kazeta	Poznámka: Kombinace kazet se liší podle zakoupeného produktu.
3	Sáčky pro vrácení kazet	Používají se k vrácení licencovaných kazet dodaných s tiskárnou.
4	Napájecí kabel	Připojuje se k portu zdroje napájení umístěnému na zadní straně tiskárny. Poznámka: Kabel napájení může vypadat jinak než kabel na obrázku.
5	Instalační disk CD	<ul style="list-style-type: none">• Instalační software tiskárny• Náповěda• <i>Uživatelská příručka</i> v elektronické podobě
6	<i>Instalační list</i>	Pokyny k instalaci hardwaru a softwaru tiskárny a informace o řešení problémů během instalace
7	<i>Začínáme nebo Řešení problémů s instalací</i>	Vytištěná brožura, která slouží jako návod (k dispozici pouze v některých zeměpisných oblastech) Poznámka: Kompletní verzi <i>uživatelské příručky</i> najdete na instalačním disku CD, dodávaném s tiskárnou.

Poznámka: Kabel USB nemusí být součástí dodávky.

Informace o tiskárně

Popis částí tiskárny

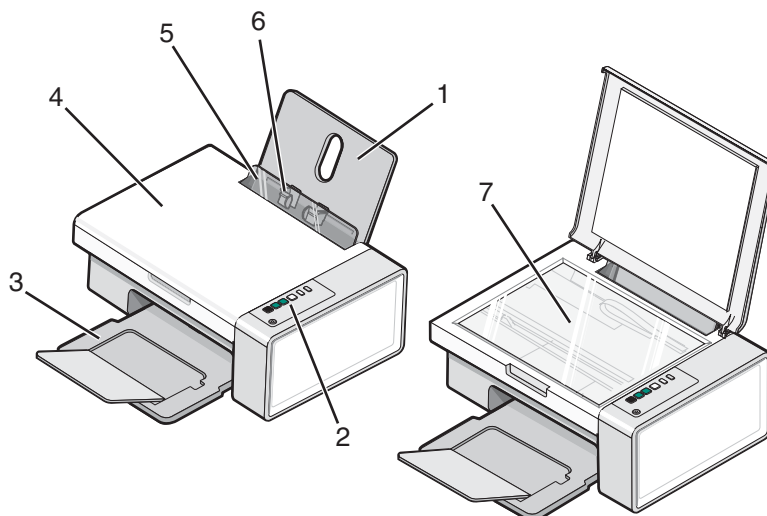

	Část	Použití
1	Podpěra papíru	Vložení papíru
2	Ovládací panel	Ovládání tiskárny Další informace naleznete v části „Použití tlačítek ovládacího panelu“ na str. 14.
3	Výstupní zásobník papíru	Uložení papírů po vytištění
4	Horní kryt	Přístup ke skleněné ploše skeneru
5	Kryt vstupu papíru	Zabraňuje pádu malých objektů dovnitř.
6	Vodící lišta	Při podávání drží papír v přímé poloze
7	Skleněná plocha skeneru	Kopírování, skenování, faxování nebo odebrání položky

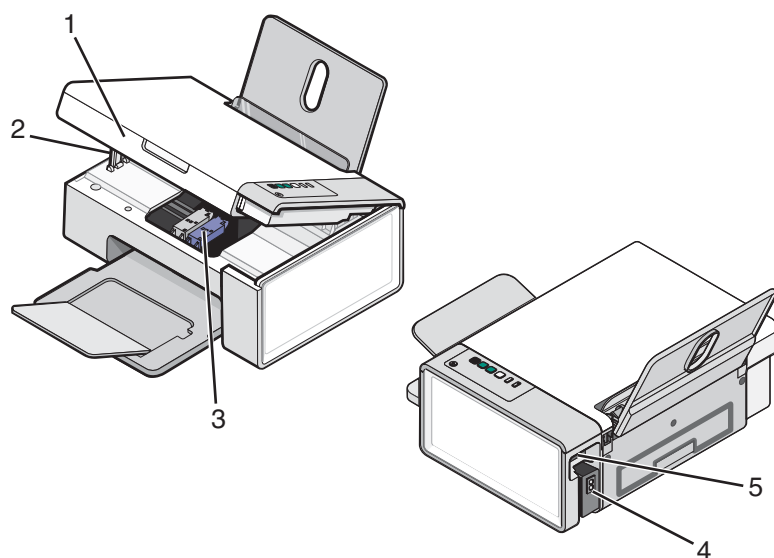

	Část	Použití
1	Jednotka skeneru	Přístup k tiskovým kazetám
2	Podpěra skeneru	Podpírá jednotku skeneru.
3	Nosič tiskové kazety	Instalace, výměna nebo vyjmutí tiskové kazety
4	Zdroj napájení s portem	Připojení tiskárny k napájení
5	Port USB	Připojení tiskárny k počítači pomocí kabelu USB

Použití tlačítek ovládacího panelu

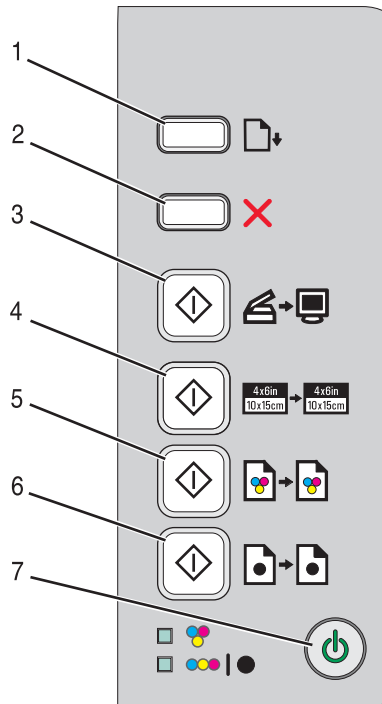

	Tlačítko	Použití
1		Vložení nebo vysunutí papíru
2		<ul style="list-style-type: none"> Zrušení zpracovávané úlohy tisku, kopírování nebo skenování Vymazání chybových zpráv
3		Naskenování dokumentu nebo fotografií do počítače
4		Spuštění kopírování barevné fotografie 4 x 6
5		Barevné kopírování dokumentu nebo fotografie
6		Černobílé kopírování dokumentu nebo fotografie
7		<ul style="list-style-type: none"> Zapnutí nebo vypnutí tiskárny Zrušení zpracovávané úlohy tisku, kopírování nebo skenování Resetování tiskárny

Tlačítko (kontrolka)	Použití
Kontrolka	Zjistěte, zda není třeba vyměnit barevnou tiskovou kazetu. Další informace naleznete v části „Blikající kontrolky na ovládacím panelu“ na str. 69.
Kontrolka	Zjistěte, zda není třeba vyměnit černou (nebo fotografickou) tiskovou kazetu. Další informace naleznete v části „Blikající kontrolky na ovládacím panelu“ na str. 69.

Informace o softwaru

V této kapitole je popsán způsob používání tiskárny s operačními systémy Windows. Pokud používáte operační systém Macintosh, podívejte se do nápovědy pro systém Mac:

- 1 Na pracovní ploše Finder poklepejte na složku **Lexmark 2500 Series**.
- 2 Poklepejte na ikonu **Nápověda** tiskárny.

Použití softwaru tiskárny





Software	Použití
Lexmark Imaging Studio	Program slouží k náhledu, skenování, kopírování, tisku a faxování dokumentů či fotografií.
Středisko řešení	Hledání informací o řešení problémů, údržbě a objednávání kazet
Vlastnosti tisku	Umožňuje výběr nejlepších nastavení tisku pro dokument, který tisknete.
Panel nástrojů	Umožňuje vytvořit verzi aktivní webové stránky vhodnou k tisku.







Použití programu Lexmark Imaging Studio

K otevření úvodní obrazovky programu Lexmark Imaging Studio použijte jednu z těchto metod:

Metoda 1	Metoda 2
Na pracovní ploše poklepejte na ikonu Lexmark Imaging Studio .	<ol style="list-style-type: none">1 Klepněte na tlačítko Start → Programy nebo Všechny programy → Lexmark 2500 Series.2 Otevřete program Lexmark Imaging Studio.

Klepněte na ikonu programu **Lexmark Imaging Studio**, která odpovídá úloze, kterou chcete vykonat.

Ikona	Použití	Podrobnosti
	Skenování	<ul style="list-style-type: none">• Naskenování fotografie nebo dokumentu• Uložení, upravení nebo sdílení fotografie nebo dokumentu
	Kopírování	<ul style="list-style-type: none">• Kopírování fotografie nebo dokumentu• Nový tisk nebo zvětšení fotografie
	Fax	Odeslání fotografie nebo dokumentu faxem
	E-mail	Odeslání dokumentu nebo fotografie jako přílohy e-mailové zprávy

Ikona	Použití	Podrobnosti
	Zobrazit/tisknout knihovnu fotografií	Procházení, tisk nebo sdílení fotografií
	Přenos fotografií	Slouží ke stahování fotografií z paměťové karty, jednotky paměti flash, disku CD-ROM nebo digitálního fotoaparátu podporujícího standard PictBridge do knihovny fotografií.
	Fotografické pohlednice	Výroba kvalitních pohlednic z fotografií
	Balíčky fotografií	Tisk více fotografií různých velikostí
	Prezentace	Zobrazení fotografií v pohybu
	Plakát	Vytištění fotografií jako plakátu složeného z více stránek

V levém dolním rohu úvodní obrazovky jsou k dispozici:

Ikona	Použití
Nastavení a diagnostika tiskárny	<ul style="list-style-type: none"> • Kontrola množství inkoustu • Objednání tiskových kazet • Vyhledání informací o údržbě • Další informace naleznete na dalších kartách Střediska řešení včetně informací o změně nastavení tiskárny a řešení problémů
Nastavení a správa faxů	Nastavení faxu tiskárny pro: <ul style="list-style-type: none"> • Volba a odesílání • Zvonění a příjem • Tisk faxů/Zprávy • Čísla rychlé a skupinové volby





Použití programu Středisko řešení

Středisko řešení poskytuje nápovědu a informace o stavu tiskárny a hladině inkoustu.

Program Středisko řešení lze otevřít pomocí jedné z těchto metod:

Metoda 1	Metoda 2
<p>1 Na pracovní ploše poklepejte na ikonu Lexmark Imaging Studio.</p> <p>2 Klepněte na možnost Nastavení a diagnostika tiskárny. Na otevřené kartě Údržba se zobrazí Středisko řešení.</p>	<p>1 Klepněte na tlačítko Start → Programy nebo Všechny programy → Lexmark 2500 Series.</p> <p>2 Vyberte položku Středisko řešení.</p>

Středisko řešení obsahuje šest karet:

Karta	Funkce
<p>Stav tiskárny (hlavní dialog)</p>	<ul style="list-style-type: none"> • Zobrazí stav tiskárny. Například během tisku je stav tiskárny Zaneprázdněna, probíhá tisk. • Zobrazí hladinu inkoustu a umožní objednání nových tiskových kazet.
<p>Návody</p> 	<ul style="list-style-type: none"> • Obsahuje postupy pro tyto činnosti: <ul style="list-style-type: none"> – Tisk – Použití základních funkcí – Tisk projektů, například tisk fotografií, obálek, karet, nekonečných papírů, nažehlovacích fólií a průhledných fólií • Umožní vyhledání dalších informací v elektronické <i>Uživatelské příručce</i>.
<p>Řešení problémů</p> 	<ul style="list-style-type: none"> • Zobrazí informace o aktuálním stavu. • Umožňuje řešení problémů s tiskárnou.
<p>Údržba</p> 	<ul style="list-style-type: none"> • Instalace nové tiskové kazety. • Zobrazí možnosti nákupu nových kazet. • Tisk zkušební stránky. • Umožňuje čištění za účelem opravy vodorovných pruhů. • Umožňuje vyrovnání kazet za účelem opravy rozmazaných okrajů. • Uspodňuje řešení ostatních problémů s inkoustem.
<p>Kontaktní informace</p> 	<p>Nabídne informace o kontaktování společnosti Lexmark prostřednictvím telefonu nebo webových stránek.</p>
<p>Rozšířené</p> 	<ul style="list-style-type: none"> • Umožňuje změnit způsob zobrazení okna Stav tisku. • Stažení nejnovějších souborů softwaru • Umožňuje zapnout nebo vypnout zvukové upozornění. • Umožňuje změnit síťová nastavení tisku. • Umožňuje sdílet informace o způsobu používání tiskárny. • Zobrazí informace o verzi softwaru.

Poznámka: Další informace získáte klepnutím na tlačítko **Nápověda** v pravém dolním rohu obrazovky.

Práce s oknem Vlastnosti tisku

Otevření okna Vlastnosti tisku

Okno Vlastnosti tisku je software, který řídí tiskové funkce, pokud je tiskárna připojena k počítači. Nastavení v okně Vlastnosti tisku můžete změnit tak, aby vyhovovalo typu vytvářeného projektu. Okno Vlastnosti tisku můžete otevřít z většiny programů:

- 1 Otevřete dokument a klepněte na příkaz **Soubor → Tisk**.
- 2 V dialogovém okně Tisk klepněte na tlačítko **Vlastnosti**, **Předvolby**, **Možnosti** nebo **Nastavení**.

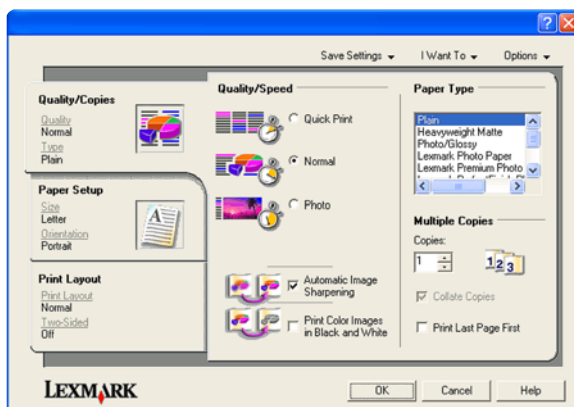

Použití nabídky Uložit nastavení

Pomocí nabídky „Uložit nastavení“ můžete pojmenovat a uložit aktuální nastavení vlastností tisku pro pozdější použití. Můžete uložit až pět vlastních nastavení.

Použití nabídky Co chci udělat

Nabídka „Co chci udělat“ obsahuje řadu průvodců (pro tisk fotografie, tisk na obálku nebo nekonečný papír, tvorbu plakátu nebo tisk na obě strany papíru), kteří vám pomohou zvolit správné nastavení tisku pro požadovaný projekt.

Použití nabídky Volby

Nabídka „Možnosti“ umožňuje měnit nastavení položek Možnosti kvality, Možnosti rozvržení a Možnosti stavu tisku. Další informace o těchto nastaveních získáte otevřením příslušného dialogového okna z nabídky a klepnutím na tlačítko **Nápověda** v tomto okně.

V nabídce „Možnosti“ naleznete také přímé odkazy na různé části aplikace Středisko řešení a informace o verzi softwaru.

Použití karet okna Vlastnosti tisku

Veškeré nastavení tisku je uvedeno na třech hlavních kartách okna Vlastnosti tisku: Kvalita/kopie, Nastavení papíru a Rozvržení tisku.

Karta	Možnosti
Kvalita/kopie	<ul style="list-style-type: none"> • Volba nastavení kvality/rychlosti tisku • Výběr typu papíru • Nastavení způsobu, jakým tiskárna vytiskne několik kopií jedné tiskové úlohy: skládané nebo normální • Volba automatického zaostření obrazu • Volba tisku poslední stránky jako první
Nastavení papíru	<ul style="list-style-type: none"> • Výběr velikosti založeného papíru • Výběr orientace dokumentu na vytištěné stránce: na výšku nebo na šířku
Rozvržení tisku	<ul style="list-style-type: none"> • Výběr rozvržení při tisku • Volba tisku na obě strany papíru a výběr předvolby oboustranného tisku



Poznámka: Další informace o těchto nastaveních zobrazíte, když klepnete na obrazovce na nastavení pravým tlačítkem myši.



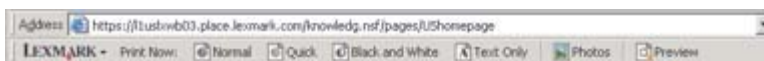

Použití Panelu nástrojů

Panel nástrojů umožňuje vytvářet verze webových stránek vhodné pro tisk.



Poznámka: Panel nástrojů se spustí automaticky, pokud procházíte web pomocí prohlížeče Microsoft Windows Internet Explorer verze 5.5 nebo vyšší.

Tlačítko	Použití
	<ul style="list-style-type: none"> • Výběr možností vzhledu stránky • Pomocí Možností lze přizpůsobit vzhled panelu nástrojů nebo lze vybrat jiné nastavení pro tisk fotografií • Odkazy na webové stránky společnosti Lexmark • Nápověda s dalšími informacemi • Odinstalace panelu nástrojů
	Tisk celé webové stránky v normální kvalitě
	Tisk celé webové stránky v kvalitě konceptu

Tlačítko	Použití
Černobílý 	Tisk celé webové stránky černobíle
Pouze text 	Tisk pouze textu z webové stránky
Fotografie 	Tisk pouze fotografií nebo obrázků z webové stránky Poznámka: Vedle tlačítka Fotografie se zobrazí počet fotografií nebo obrázků připravených k tisku. 
Náhled 	Náhled webové stránky před tiskem

Změna nastavení softwaru tiskárny na výchozí hodnoty

Pro uživatele systémů Windows 2000, Windows XP nebo Windows Vista:

- 1 Klepněte na tlačítko **Start** → **Nastavení** → **Tiskárny** nebo **Tiskárny a faxy**.
- 2 Klepněte pravým tlačítkem myši na ikonu **Lexmark 2500 Series**.
- 3 Klepněte na možnost **Předvolby tisku**.
- 4 Klepněte na nabídku **Uložit nastavení**.
- 5 V části **Obnovit** vyberte položku **Tovární nastavení (výchozí)**.

Poznámka: Tovární nastavení není možné odstranit.

Vkládání papíru a originálních dokumentů

Vložení papíru

1 Ověřte, zda:

- Používáte papír určený pro inkoustové tiskárny.
- Pokud používáte fotografický papír, lesklý papír nebo matný papír s vyšší gramáží, vkládejte ho lesklou stranou nebo stranou určenou k tisku směrem k sobě. (Pokud si nejste jisti, na kterou stranu se tiskne, podívejte se na pokyny dodané s papírem.)
- Papír není použitý nebo poškozený.
- Pokud používáte speciální papír, postupujte dle pokynů dodaných s papírem.
- Papír do tiskárny nezasunujte násilím.

2 Předtím, než poprvé vložíte papír, posuňte vodicí lišty směrem k okrajům podpěry papíru.

3 Vložte papír svisle doprostřed podpěry papíru a nastavte vodicí lišty tak, aby se opíraly o okraje papíru.

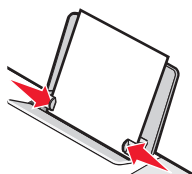

Poznámka: Aby nedošlo k zablokování papíru, zkontrolujte, zda se papír při posouvání vodicích lišt nezkroutil.

Vložení různých typů papíru

Maximální počet	Dodržte následující pokyny
100 listů obyčejného papíru	<ul style="list-style-type: none">• Papír musí být určen pro inkoustové tiskárny.• Papír musí být vložen ve středu podpěry papíru.• Vodicí lišty posuňte tak, aby se dotýkaly okrajů papíru.
25 listů matného papíru s vyšší gramáží 25 listů fotografického papíru 25 listů lesklého papíru	<ul style="list-style-type: none">• Lesklá strana nebo strana papíru, na kterou se tiskne, směřuje k vám. (Pokud si nejste jisti, na kterou stranu se tiskne, podívejte se na pokyny dodané s papírem.)• Papír musí být vložen ve středu podpěry papíru.• Vodicí lišty posuňte tak, aby se dotýkaly okrajů papíru. <p>Poznámka: Fotografie vyžadují delší dobu schnutí. Vyjímejte fotografie z tiskárny ihned po vytisknutí a nechte je uschnout, aby nedošlo k rozmazání inkoustu.</p>

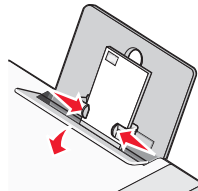
Maximální počet	Dodržte následující pokyny
10 obálek	<ul style="list-style-type: none"> • Potiskovaná strana obálek musí směřovat k vám. • Plocha pro známku se musí nacházet v levém horním rohu. • Obálky musí být určeny pro inkoustové tiskárny. • Obálky musí být vloženy ve středu podpěry papíru. • Vodicí lištu papíru posuňte tak, aby se dotýkala okraje obálek. <p>Varování: Nepoužívejte obálky s kovovými uzávěry, drátky nebo kovovými úchyty.</p> <p>Poznámky:</p> <ul style="list-style-type: none"> – Nevkládejte obálky s otvory, perforacemi, okénky nebo vytačenými prvky. – Nepoužívejte obálky s nekrytým pruhem lepidla na klopě. – Obálky vyžadují delší dobu schnutí. Vyjímejte obálky z tiskárny ihned po vytisknutí a nechte je uschnout, aby nedošlo k rozmazání inkoustu. 
25 listů štítků	<ul style="list-style-type: none"> • Tisková strana štítků směřuje k vám. • Horní okraj štítků vstupuje do tiskárny jako první. • Lepidlo na štítku nesmí zasahovat dále než 1 mm od okraje štítku. • Používejte kompletní archy se štítky. U neúplného archu (s odlepenými štítky) může dojít k odlepení štítku během tisku a zablokování papíru. • Štítky musí být vloženy ve středu podpěry papíru. • Vodicí lišty posuňte tak, aby se dotýkaly okrajů štítků. <p>Poznámka: Štítky vyžadují delší dobu schnutí. Vyjímejte archy štítků z tiskárny ihned po vytisknutí a nechte je uschnout, aby nedošlo k rozmazání inkoustu.</p>
25 průhledných fólií	<ul style="list-style-type: none"> • Hrubá strana fólií směřuje k vám. • Pokud fólie obsahují odnímatelný pásek, každý pásek musí směřovat pryč od vás a dolů směrem k tiskárně. • Fólie musí být vloženy ve středu podpěry papíru. • Vodicí lišty se musí dotýkat okrajů fólií. <p>Poznámky:</p> <ul style="list-style-type: none"> • Nedoporučuje se používat průhledné fólie s přilepeným papírem na zadní straně. • Fólie vyžadují delší dobu schnutí. Vyjímejte fólie z tiskárny ihned po vytisknutí a nechte je uschnout, aby nedošlo k rozmazání inkoustu.

Maximální počet	Dodržte následující pokyny
10 nažehlovacích fólií	<ul style="list-style-type: none"> • Postupujte podle pokynů výrobce nažehlovacích fólií. • Tisková strana nažehlovacích fólií směřuje k vám. • Fólie musí být vloženy ve středu podpěry papíru. • Vodicí lištu papíru posuňte tak, aby se dotýkala okraje fólie. <p>Poznámka: K dosažení nejlepších výsledků vkládejte fólie po jedné.</p>
25 pohlednic 25 registračních karet 25 fotografických karet 25 dopisnic	<ul style="list-style-type: none"> • Tisková strana karet směřuje k vám. • Karty musí být vloženy ve středu podpěry papíru. • Vodicí lišta papíru je posunutá tak, aby se dotýkala okraje karet. <div data-bbox="954 562 1149 751" style="text-align: center;"> </div> <p>Poznámka: Fotografické karty vyžadují delší dobu schnutí. Vyjímejte fotografické karty z tiskárny ihned po vytisknutí a nechte je uschnout, aby nedošlo k rozmazání inkoustu.</p>
100 listů papíru vlastní velikosti	<ul style="list-style-type: none"> • Tisková strana papíru směřuje k vám. • Velikost papíru musí být v následujících mezích: Šířka: <ul style="list-style-type: none"> – 76,2 – 215,9 mm – 3,0 – 8,5 palce Délka: <ul style="list-style-type: none"> – 127,0 – 355,6 mm – 5,0 – 17,0 palce • Papír musí být vložen ve středu podpěry papíru. • Vodicí lišty posuňte tak, aby se dotýkaly okrajů papíru.

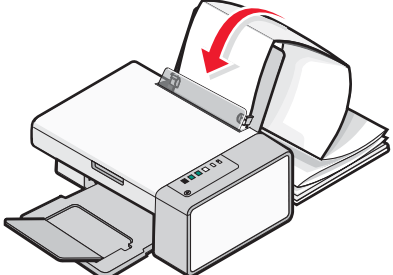
Maximální počet	Dodržte následující pokyny
20 listů nekonečného papíru	 <ul style="list-style-type: none"> • Před založením nekonečného papíru musí být z podpěry papíru odstraněny všechny ostatní papíry. • Odrhnete počet listů potřebný pro vytištění nápisu nebo obrazu. • Položte požadovaný stoh nekonečného papíru za tiskárnu a založte první list. • Do tiskárny vstupuje vodící strana nekonečného papíru. • Papír musí být vložen ve středu podpěry papíru. • Vodící lišty posuňte tak, aby se dotýkaly okrajů papíru. • V předvolbách tisku byla vybrána správná velikost nekonečného papíru. Další informace naleznete v části „Práce s oknem Vlastnosti tisku“ na str. 18.

Položení originálních dokumentů na skleněnou plochu skeneru

Můžete skenovat a poté tisknout fotografie, textové dokumenty, články z časopisu, novin a další publikace. Dokument lze naskenovat a poté odfaxovat.

Poznámka: Maximální oblast, kterou lze na skleněné ploše skeneru použít ke skenování, je 216 x 297 mm (8,5 x 11,7 palce).

- 1 Otevřete horní kryt.

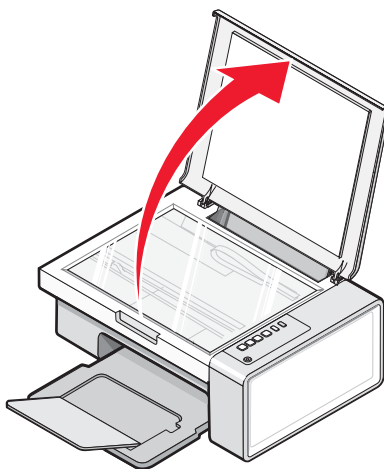

2 Položte originální dokument lícem dolů do pravého dolního rohu skleněné plochy skeneru.

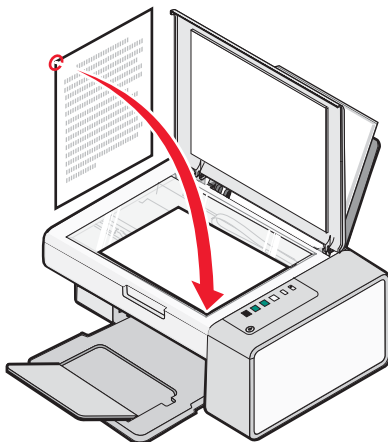

Poznámka: Fotografie zakládejte dle uvedené ilustrace.

3 Zavřete horní kryt, aby na skenovaném obraze nebyly tmavé okraje.

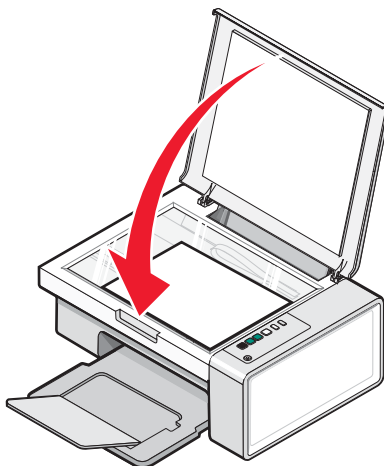

Tisk

Změna typu papíru

Pokud tisknete na speciální papír, jako například fotografický papír, karty, obálky, průhledné fólie nebo nažehlovací fólie, je třeba změnit nastavení typu papíru v dialogovém okně Tisk.

- 1 Vložte papír.
- 2 Otevřete dokument a klepněte na příkaz **Soubor → Tisk**.
- 3 V okně Tisk klepněte na tlačítko **Vlastnosti, Předvolby, Volby** nebo **Nastavení**.
- 4 V části Typ papíru vyberte typ papíru, který odpovídá vloženému typu papíru.
- 5 Klepněte na tlačítko **OK**.
- 6 Klepněte na tlačítko **OK** nebo **Tisk**.

Tisk dokumentu

- 1 Vložte papír.
- 2 Otevřete dokument a klepněte na příkaz **Soubor → Tisk**.
- 3 Klepněte na tlačítko **Vlastnosti, Možnosti, Nastavení** nebo **Předvolby**.
- 4 Upravte nastavení.
- 5 Klepněte na tlačítko **OK**.
- 6 Klepněte na tlačítko **OK** nebo **Tisk**.

Tisk webové stránky

Pomocí Panelu nástrojů můžete vytvořit pro libovolnou webovou stránku verzi vhodnou k tisku.

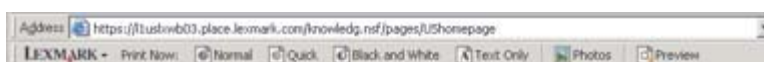

- 1 Vložte papír.
- 2 Otevřete webovou stránku v prohlížeči Microsoft Internet Explorer 5.5 nebo vyšším.
- 3 Postup při kontrole nebo změně nastavení tisku:
 - a V oblasti panelů nástrojů klepněte na tlačítko **Lexmark → Nastavení stránky**.
 - b Upravte nastavení tisku.
 - c Klepněte na tlačítko **OK**.

Poznámka: Informace o dalších možnostech nastavení tisku naleznete v části „Práce s oknem Vlastnosti tisku“ na str. 18.

- 4 Postup při zobrazení webové stránky před tiskem:
 - a Klepněte na tlačítko **Náhled**.
 - b Pomocí možností panelu nástrojů můžete přecházet mezi stránkami, zvětšovat je nebo zmenšovat, nebo můžete zvolit, zda chcete tisknout text i obrázky nebo pouze text.

- c Klepněte na tlačítko:
- **Tisk**
nebo
 - **Zavřít** a proveďte krok 5.

5 V případě potřeby zvolte v panelu nástrojů některou z možností tisku:

- **Normální**
- **Rychlý**
- **Černobílý**
- **Pouze text**

Tisk vysoce kvalitní grafiky

- 1 Vložte papír.
- 2 Otevřete obrázek a klepněte na nabídku **Soubor → Tisk**.
- 3 Klepněte na tlačítko **Vlastnosti, Předvolby, Možnosti** nebo **Nastavení**.
- 4 Klepněte na kartu **Kvalita/kopie**.
- 5 V části Kvalita/rychlost vyberte nastavení **Fotografie**.
- 6 V části Typ papíru vyberte typ papíru vloženého v tiskárně.
- 7 Klepněte na tlačítko **OK**.
- 8 Klepněte na tlačítko **OK** nebo **Tisk**.

Tisk fotografií nebo obrázků z webové stránky

- 1 Vložte papír. Za účelem dosažení nejlepších výsledků použijte fotografický nebo matný papír s vyšší gramáží a vložte ho lesklou stranou nebo stranou určenou k tisku směrem k sobě. (Pokud si nejste jisti, na kterou stranu se tiskne, podívejte se na pokyny dodané s papírem.)
- 2 Otevřete webovou stránku v prohlížeči Microsoft Internet Explorer 5.5 nebo vyšším.
Na panelu nástrojů se u tlačítka Fotografie zobrazí počet fotografií platných pro tisk.



- 3 Pokud vedle tlačítka Fotografie není zobrazeno žádné číslo, postupujte následovně:
 - a V rozbalovací nabídce logo Lexmark vyberte položku **Možnosti**.
 - b Klepněte na kartu **Rozšířené**.
 - c Vyberte minimální velikost fotografií.
 - d Klepněte na tlačítko **OK**.
Vedle tlačítka Fotografie se zobrazí počet fotografií připravených k tisku.
- 4 Klepněte na položku **Fotografie**.
Zobrazí se dialog Fast Pics.
- 5 Pokud chcete tisknout všechny fotografie nebo obrázky pomocí stejných nastavení, vyberte požadovanou velikost, velikost papíru v tiskárně a počet kopií.

- 6 Pokud chcete tisknout samostatně jednu fotografii nebo obrázek:
 - a Zrušte výběr fotografií nebo obrázků, které *nechcete* tisknout, tím, že na ně klepnete.
 - b Provádění běžných úprav:
 - 1 Klepněte pravým tlačítkem myši na fotografii nebo obrázek.
 - 2 Klepněte na tlačítko **Upravit**.
 - 3 Proveďte změny.
 - 4 Postupujte podle pokynů na obrazovce.
 - 5 Po dokončení změn klepněte na tlačítko **Hotovo**.
 - 6 Vyberte požadovanou velikost, velikost papíru v tiskárně a počet kopií.
- 7 Klepněte na tlačítko **Vytisknout**.

Tisk skládaných kopií

Tisknete-li více kopií dokumentu, můžete zvolit, zda budete tisknout každou kopii jako sadu všech stránek (skládané) nebo zda budete tisknout kopie jako skupiny jednotlivých stránek (neskládané).

Skládané



Neskládané



- 1 Vložte papír.
- 2 Otevřete dokument a klepněte na položku **Soubor → Tisk**.
- 3 Klepněte na tlačítko **Vlastnosti, Možnosti, Nastavení** nebo **Předvolby**.
- 4 Na kartě Kvalita/kopie zvolte požadovaný počet kopií k tisku.
- 5 Zaškrtněte políčko **Skládat kopie**.
- 6 Pokud chcete tisknout stránky v obráceném pořadí, zaškrtněte políčko **Tisknout poslední stránku jako první**.
- 7 Klepněte na tlačítko **OK**.
- 8 Klepněte na tlačítko **OK** nebo **Tisk**.

Tisk poslední stránky jako první (v obráceném pořadí)

- 1 Vložte papír.
- 2 Otevřete dokument a klepněte na příkaz **Soubor → Tisk**.
- 3 Klepněte na tlačítko **Vlastnosti, Možnosti, Nastavení** nebo **Předvolby**.
- 4 Na kartě Kvalita/kopie vyberte možnost **Tisknout poslední stránku jako první**.
- 5 Klepněte na tlačítko **OK**.
- 6 Klepněte na tlačítko **OK** nebo **Tisk**.

Tisk na obě strany papíru (oboustranný tisk)

Když zvolíte oboustranný tisk, tiskárna bude tisknout na obě strany listu papíru. Tiskárna nejprve vytiskne liché stránky dokumentu na přední strany listů. Po vyjmutí a opětovném založení potištěných stránek papíru budou na jejich zadní stranu vytištěny sudé stránky dokumentu.

- 1 Otevřete dokument a klepněte na nabídku **Soubor → Tisk**.
- 2 Klepněte na tlačítko **Vlastnosti, Předvolby, Možnosti** nebo **Nastavení**.
- 3 V nabídce "Co chci udělat" klepněte na příkaz **Tisknout na obě strany papíru**.
- 4 Zkontrolujte, zda je vybrána možnost **Oboustranný tisk**.
- 5 Vyberte vázací okraj, **Boční přetočení** nebo **Horní přetočení**.
- 6 Ujistěte se, že je zaškrtnuto políčko **Tisknout náповědu k opětovnému založení papíru**.
- 7 Klepnutím na tlačítko **OK** zavřete všechny otevřené dialogy softwaru tiskárny.
- 8 Vytiskněte dokument.

Poznámky:

- Stránka s pokyny pro oboustranný tisk se na papír menší než A4 nebo Letter nevytiskne úplně.
- Chcete-li se vrátit k jednostrannému tisku, *zrušte* zaškrtnutí možnosti **Oboustranný tisk**.

Tisk průhledných fólií

- 1 Založte maximálně 10 průhledných fólií.
- 2 Otevřete dokument a klepněte na nabídku **Soubor → Tisk**.
- 3 Klepněte na tlačítko **Vlastnosti, Předvolby, Možnosti** nebo **Nastavení**.
- 4 Na kartě Kvalita/kopie vyberte možnost **Normální** nebo **Fotografie**.
- 5 V části Typ papíru zvolte možnost **Průhledná fólie**.
- 6 Klepnutím na tlačítko **OK** zavřete otevřená dialogová okna softwaru tiskárny.
- 7 Vytiskněte dokument.

Poznámka: Při vkládání nezatlačujte fólie do tiskárny silou.

Tisk obálek

- 1 Vložte obálky.
- 2 V aplikaci klepněte na položku **Soubor → Tisk**.
- 3 Klepněte na tlačítko **Vlastnosti, Možnosti, Nastavení** nebo **Předvolby**.
- 4 V nabídce „Co chci udělat“ vyberte příkaz **Tisknout na obálku**.
- 5 V seznamu velikostí obálek vyberte velikost vložených obálek.
- 6 Vyberte orientaci **Na šířku** nebo **Na výšku**.

Poznámky:

- Při tisku obálek se většinou používá orientace na šířku.
- Stejná orientace musí být vybrána i v aplikaci.

7 Klepněte na tlačítko **OK**.

8 Klepněte na tlačítko **OK**.

9 Klepněte na tlačítko **OK** nebo **Tisk**.

Tisk na nažehlovací fólie

1 Vložte nažehlovací fólie.

2 Otevřete obrázek a klepněte na nabídku **Soubor → Tisk**.

3 Klepněte na tlačítko **Vlastnosti, Předvolby, Možnosti** nebo **Nastavení**.

4 Pokud chcete, aby software tiskárny překlopil obrázek, vyberte na kartě Rozložení tisku možnost **Zrcadlové převrácení**.

Pokud automatické překlopení obrázku zajistí použitý program, vyberte možnost **Normální**.

5 Klepnutím na tlačítko **OK** zavřete všechny otevřené dialogy softwaru tiskárny.

6 Vytiskněte nažehlovací fólie.

Poznámka: Nažehlovací fólie do tiskárny nezasouvejte násilím.

Tisk karet

1 Vložte pohlednice, kartotéční lístky nebo dopisnice.

2 V aplikaci klepněte na položku **Soubor → Tisk**.

3 Klepněte na tlačítko **Vlastnosti, Možnosti, Nastavení** nebo **Předvolby**.

4 Vyberte nastavení kvality/rychlosti tisku.

Vyberte nastavení **Foto** pro fotografie a pohlednice a nastavení **Normální** vyberte pro ostatní typy karet.

5 Vyberte kartu **Nastavení papíru**.

6 Vyberte nastavení **Papír**.

7 V seznamu Velikost papíru vyberte velikost karty.

8 Klepněte na tlačítko **OK**.

9 Klepněte na tlačítko **OK** nebo **Tisk**.

Poznámky:

- Karty nevkládejte do tiskárny násilím, mohlo by dojít k uvíznutí.
- Vyjímejte jednotlivé karty z tiskárny ihned po vytisknutí a nechejte je zcela uschnout, aby nedošlo k rozmazání inkoustu.

Tisk více stránek na jeden list

- 1 Vložte papír.
- 2 Otevřete dokument a klepněte na příkaz **Soubor → Tisk**.
- 3 Klepněte na tlačítko **Vlastnosti, Možnosti, Nastavení** nebo **Předvolby**.
- 4 Na kartě Rozvržení tisku vyberte **Více stránek na list**.

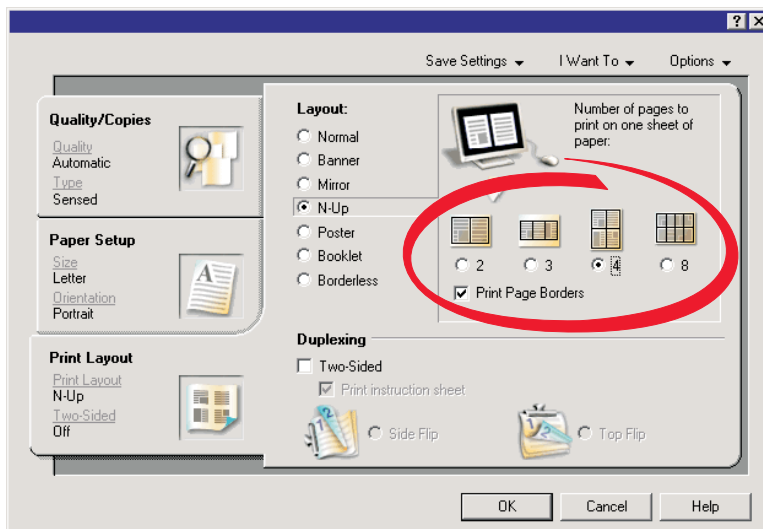

- 5 Vyberte počet stránek, které se budou tisknout na každou stránku.
- 6 Pokud chcete, aby byly obrazy jednotlivých stránek tištěny s okrajem, vyberte možnost **Tisknout okraje stránek**.
- 7 Klepněte na tlačítko **OK**.
- 8 Klepněte na tlačítko **OK** nebo **Tisk**.

Práce s fotografiemi

- Chcete-li dosáhnout nejlepších výsledků, použijte fotografický papír Lexmark Premium nebo Lexmark.
- Chcete-li předejít rozmazání, nedotýkejte se povrchu vytištěné fotografie. Nejlepších výsledků dosáhnete, když budete z výstupního zásobníku papíru vyndávat vytištěné listy po jednom a necháte je schnout 24 hodin předtím, než je poskládáte, vystavíte nebo uložíte.

Načítání a správa fotografií

Přenos všech fotografií z mediálního zařízení pomocí počítače

- 1 Do počítače vložte disk CD nebo zařízení pro ukládání fotografií.
- 2 Používáte-li systém Windows XP nebo Windows Vista, objeví se obrazovka „Co chcete udělat?“. Klepněte na možnost **Přenos fotografií do počítače pomocí programu Lexmark Imaging Studio**.
- 3 Klepněte na položku **Automaticky uložit všechny fotografie do složky „Moje obrázky“**.
- 4 Odebráním disku CD zobrazte přenesené fotografie v knihovně fotografií.

Přenos fotografií z mediálního zařízení pomocí počítače

- 1 Do počítače vložte disk CD nebo zařízení pro ukládání fotografií.
- 2 Používáte-li systém Windows XP nebo Windows Vista, objeví se obrazovka „Co chcete udělat?“. Klepněte na možnost **Přenos fotografií do počítače pomocí programu Lexmark Imaging Studio**.
- 3 Klepněte na položku **Vybrat fotografie k uložení**.
- 4 Klepněte na položku **Zrušit výběr**.
- 5 Klepnutím vyberte fotografie, které chcete přenést.
- 6 Chcete-li uložit fotografie do výchozí složky, klepněte na tlačítko **Další**.
- 7 Chcete-li uložit fotografie do jiné než výchozí složky, postupujte takto:
 - a Klepněte na tlačítko **Procházet**.
 - b Vyberte požadovanou složku.
 - c Klepněte na tlačítko **OK**.
- 8 Pokud chcete přiřadit předponu všem fotografiím, které jste přenesli, zaškrtněte klepnutím políčko a zadejte název.
- 9 Klepněte na tlačítko **Další**.
- 10 Odebráním disku CD zobrazte přenesené fotografie v knihovně fotografií.

Tisk fotografií pomocí počítače

Poznámka: Informace o tisku fotografií nebo obrázků z webové stránky naleznete v části „Tisk fotografií nebo obrázků z webové stránky“ na str. 27.

Tisk fotografií z knihovny fotografií

- 1 Vložte papír.
- 2 Na pracovní ploše poklepejte na ikonu **Lexmark Imaging Studio**.
- 3 Klepněte na položku **Zobrazit/tisknout knihovnu fotografií**.
- 4 Klepněte na fotografie, které chcete vytisknout.
- 5 Klepněte na tlačítko **Tisk fotografií**.
- 6 Změňte nastavení tisku dle potřeby.

Poznámky:

- V rozbalovacím seznamu Kvalita vyberte kvalitu tisku.
- V rozbalovacím seznamu Velikost papíru v tiskárně vyberte velikost papíru.
- Můžete také vybrat jiné velikosti fotografií a vytisknout více kopií fotografií.

- 7 Klepněte na tlačítko **Vytisknout**.

Tisk všech fotografií z mediálního zařízení pomocí počítače

- 1 Vložte fotografický papír lesklou stranou nebo stranou určenou k tisku směrem k sobě. (Pokud si nejste jisti, na kterou stranu se tiskne, podívejte se na pokyny dodané s papírem.) Další informace naleznete v části „Vložení papíru“ na str. 21.
- 2 Do počítače vložte disk CD nebo zařízení pro ukládání fotografií.
- 3 Používáte-li systém Windows XP nebo Windows Vista, objeví se obrazovka „Co chcete udělat?“. Klepněte na možnost **Přenos fotografií do počítače pomocí programu Lexmark Imaging Studio**.
- 4 Klepněte na položku **Vybrat fotografie k tisku**.
- 5 Klepněte na příkaz **Tisk**.
- 6 V rozbalovací nabídce Kvalita vyberte kvalitu kopie.
- 7 V rozbalovací nabídce Velikost papíru v tiskárně vyberte velikost papíru.
- 8 Chcete-li zvolit tisk více kopií fotografie nebo zvolit velikosti fotografií jiné než 4 x 6 palců (10 x 15 cm), vyberte požadovanou možnost z tabulky. Zobrazit a vybrat jiné velikosti můžete pomocí rozbalovací nabídky v posledním sloupci.
- 9 Klepněte na možnost **Vytisknout** v dolním pravém rohu obrazovky.
- 10 Vyjměte disk CD.

Tisk vybraných fotografií z mediálního zařízení pomocí počítače

- 1 Vložte fotografický papír lesklou stranou nebo stranou určenou k tisku směrem k sobě. (Pokud si nejste jisti, na kterou stranu se tiskne, podívejte se na pokyny dodané s papírem.) Další informace naleznete v části „Vložení papíru“ na str. 21.
- 2 Do počítače vložte disk CD nebo zařízení pro ukládání fotografií.

- 3 Používáte-li systém Windows XP nebo Windows Vista, objeví se obrazovka „Co chcete udělat?“. Klepněte na možnost **Přenos fotografií do počítače pomocí programu Lexmark Imaging Studio**.
- 4 Klepněte na položku **Vybrat fotografie k tisku**.
- 5 Klepněte na položku **Zrušit výběr**.
- 6 Klepnutím vyberte fotografie, které chcete vytisknout.
- 7 Klepněte na příkaz **Tisk**.
- 8 V rozbalovací nabídce Kvalita vyberte kvalitu kopie.
- 9 V rozbalovací nabídce Velikost papíru v tiskárně vyberte velikost papíru.
- 10 Chcete-li zvolit tisk více kopií fotografie nebo zvolit velikosti fotografií jiné než 4 x 6 palců (10 x 15 cm), vyberte požadovanou možnost z tabulky. Zobrazit a vybrat jiné velikosti můžete pomocí rozbalovací nabídky v posledním sloupci.
- 11 Klepněte na možnost **Vytisknout** v dolním pravém rohu obrazovky.
- 12 Vyjměte disk CD.

Tisk Balíčků fotografií

- 1 Na pracovní ploše poklepejte na ikonu **Lexmark Imaging Studio**.
- 2 Klepněte na položku **Balíčky fotografií**.
- 3 Klepnutím vyberte fotografie, které chcete zařadit do balíčku fotografií.
- 4 Klepněte na tlačítko **Další**.
- 5 V rozbalovací nabídce Kvalita vyberte kvalitu kopie.
- 6 V rozbalovací nabídce Velikost papíru v tiskárně vyberte velikost papíru.
- 7 Chcete-li zvolit tisk více kopií fotografie nebo zvolit velikosti fotografií jiné než 4 x 6 palců (10 x 15 cm), vyberte požadovanou možnost z tabulky. Zobrazit a vybrat jiné velikosti můžete pomocí rozbalovací nabídky v posledním sloupci.
- 8 Klepněte na možnost **Vytisknout** v dolním pravém rohu obrazovky.

Vytváření fotografických projektů

Vytváření fotografických pohlednic

- 1 Na pracovní ploše poklepejte na ikonu **Lexmark Imaging Studio**.
- 2 Klepněte na možnost **Fotografické pohlednice**.
- 3 Klepněte na kartu Styl a zvolte požadovaný styl pohlednice.
- 4 Na kartě Fotografie vyberte fotografii a přetáhněte ji do podokna náhledu na pravé straně obrazovky.
- 5 Klepnutím na oblast textu budete moci přidat na fotografickou pohlednici text.
- 6 Až dokončíte úpravu textu, klepněte na tlačítko **OK**.
- 7 Chcete-li vytvořit další fotografickou pohlednici s odlišným stylem nebo jinou fotografií, klepněte na tlačítko **Přidat novou kartu**, a zopakujte krok 3 na str. 34 až krok 6 na str. 34.

- 8 Pokud chcete fotografickou pohlednici vytisknout, zvolte na kartě Sdílení možnost **Vytisknout fotografickou pohlednici**.
- 9 V rozbalovací nabídce Kopie vyberte počet kopií.
- 10 Z rozbalovací nabídky vyberte kvalitu kopie.
- 11 V rozbalovací nabídce Velikost papíru v tiskárně vyberte velikost papíru.

Podporované velikosti papíru	Rozměry
A4	210 x 297 milimetrů
Letter	8,5 x 11 palců
Pohlednice	4 x 8 palců (10,16 x 20,32 centimetrů)

- 12 Klepněte na tlačítko **Vytisknout**.
- 13 Pokud chcete fotografickou pohlednici zaslat el. poštou, zvolte na kartě Sdílení možnost **Odeslat fotografickou pohlednici el. poštou**.
- 14 V oblasti Kvalita a rychlost odesílání obrazovky vyberte velikost obrázku.
- 15 Klepnutím na položku **Vytvořit e-mail** vytvoříte e-mailovou zprávu s připojenými fotografickými pohlednicemi.

Vytvoření a zobrazení prezentace

- 1 Na pracovní ploše poklepejte na ikonu **Lexmark Imaging Studio**.
 - 2 Klepněte na možnost **Prezentace**.
 - 3 Klepněte na fotografie, které chcete zahrnout do prezentace, a přetáhněte je do oblasti „Fotografie v prezentaci“.
Jestliže chcete, aby se fotografie zobrazily v určitém pořadí, klepněte na fotografie v pořadí, v jakém se mají zobrazit.
- Poznámky:**
- Jestliže chcete změnit nastavení prezentace, klepněte na kartu **Nastavení**.
 - Jestliže chcete prezentaci uložit nebo vytisknout, klepněte na kartu **Sdílení**.
- 4 Klepněte na tlačítko **Zobrazit prezentaci**.

Tisk obrázku jako plakátu složeného z více stránek

- 1 Vložte papír.
- 2 Na pracovní ploše poklepejte na ikonu **Lexmark Imaging Studio**.
- 3 Z oblasti Tisk tvůrčích úloh na uvítací obrazovce klepněte na možnost **Plakát**.
- 4 Jestliže skenujete fotografii:
 - a Položte fotografii na skleněnou plochu skeneru lícem dolů.
 - b Klepněte na nabídku **Soubor → Přidat fotografii ze skeneru**.
- 5 Pokud neskenujete nový dokument, otevřete složku s příslušnou fotografií.
- 6 Přetáhněte fotografii do oblasti náhledu pro Tisk vícestránkového plakátu na obrazovce.
- 7 Klepněte na **Další krok** v dolní části levého podokna.



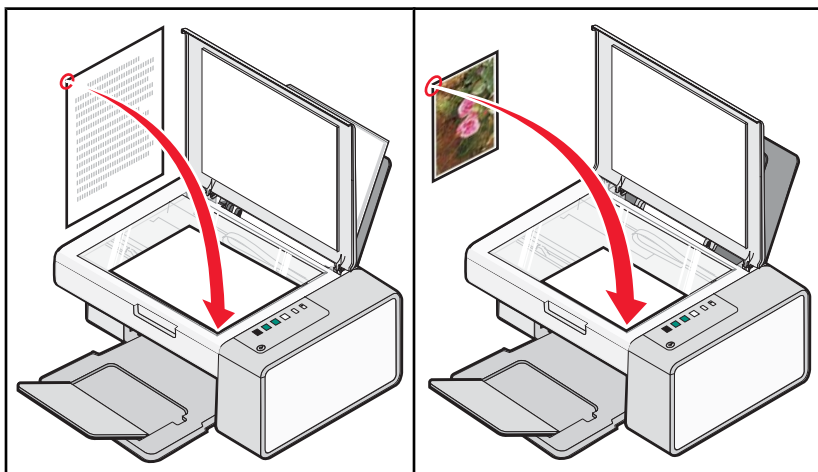

- 8 Z rozbalovacího seznamu „Velikost papíru pro tisk plakátu“ zvolte velikost papíru.
- 9 Z rozbalovacího seznamu „Kvalita tisku pro tisk plakátu“ zvolte kvalitu tisku.
- 10 Z rozbalovacího seznamu „Velikost plakátu“ zvolte velikost plakátu.
- 11 Pokud chcete plakát otočit, aby lépe pasoval na tištěné stránky, klepněte na možnost **Otočit o 90 stupňů**.
- 12 Klepněte na možnost **Vytisknout** v dolním pravém rohu obrazovky.

Kopírování





Kopírování pomocí ovládacího panelu

Kopírování

- 1 Vložte papír.
- 2 Položte originální dokument na skleněnou plochu skeneru lícem dolů.
- 3 Stisknutím tlačítka   zahájíte barevné kopírování, stisknutím tlačítka   zahájíte černobílé kopírování.

Kopírování fotografií 4 x 6

- 1 Vložte fotografickou kartu 4 x 6 (10 x 15 cm) lesklou stranou nebo stranou určenou k tisku otočenou směrem k sobě. (Pokud si nejste jisti, na kterou stranu se tiskne, podívejte se na pokyny dodané s papírem.)
- 2 Položte fotografii lícem dolů do pravého dolního rohu skleněné plochy skeneru. Další informace naleznete v části „Položení originálních dokumentů na skleněnou plochu skeneru“ na str. 24.
- 3 Stiskněte tlačítko  .

Kopírování pomocí počítače

Poznámka: Zkontrolujte, zda je tiskárna připojena k počítači a počítač i tiskárna jsou zapnuté.

Kopírování dokumentu pomocí počítače

- 1 Položte originální dokument na skleněnou plochu skeneru lícem dolů.

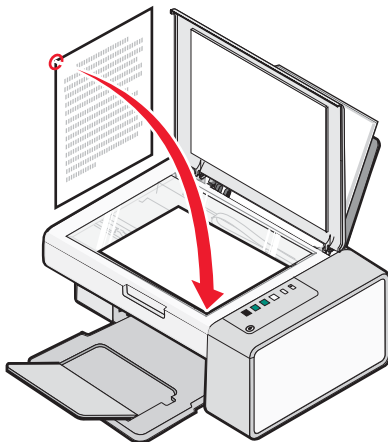

- 2 Na pracovní ploše poklepejte na ikonu **Lexmark Imaging Studio**.
- 3 V levém podokně uvítací obrazovky klepněte na položku **Kopírovat**.
- 4 Vyberte možnost Dokument.
- 5 Klepněte na tlačítko **Start**.
- 6 V rozbalovací nabídce Kopie vyberte počet kopií.
- 7 V rozbalovací nabídce Kvalita vyberte požadovanou kvalitu kopie.
- 8 V rozbalovací nabídce Velikost papíru v tiskárně vyberte velikost papíru.
- 9 Klepnutím na příslušnou možnost zvolte, zda chcete dokument tisknout barevně, v odstínech šedé nebo černobíle.
- 10 Hodnotu jasu upravte pomocí posuvníku Jas.
- 11 Chcete-li vybrat vlastní velikost tisku, zadejte v okně Velikost tisku číslo od 25 do 400.
Rovněž můžete dokument přizpůsobit velikosti stránky klepnutím na možnost Přizpůsobit na stránku.
- 12 Klepněte na možnost **Kopírovat** v dolním pravém rohu obrazovky.

Kopírování více fotografií pomocí počítače

- 1 Položte fotografii na skleněnou plochu skeneru lícem dolů.

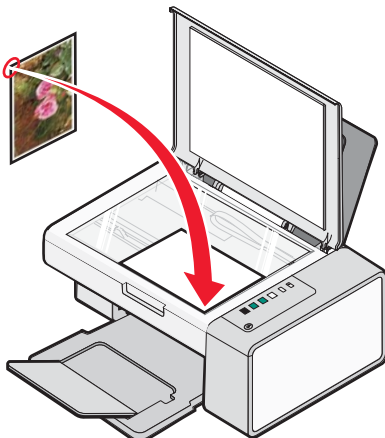

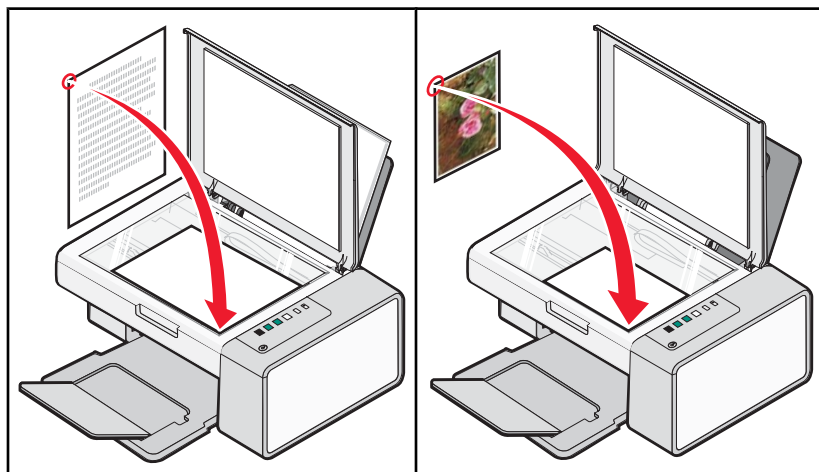

- 2 Na pracovní ploše poklepejte na ikonu **Lexmark Imaging Studio**.
- 3 V levém podokně uvítací obrazovky klepněte na položku **Kopírovat**.
- 4 Vyberte možnost **Fotografie**.
- 5 Klepněte na tlačítko **Start**.
Fotografie se zobrazí v pravém podokně.
- 6 V rozbalovací nabídce Kvalita vyberte požadovanou kvalitu kopie.
- 7 V rozbalovací nabídce Velikost papíru v tiskárně vyberte velikost papíru.
- 8 Chcete-li zvolit tisk více kopií fotografie nebo zvolit velikosti fotografií jiné než 4 x 6 palců (10 x 15 cm), vyberte požadovanou možnost z tabulky. Zobrazit a vybrat jiné velikosti můžete pomocí rozbalovací nabídky v posledním sloupci.
- 9 Klepněte na možnost **Kopírovat** v dolním pravém rohu obrazovky.

Skenování



Poznámka: Zkontrolujte, zda je tiskárna připojena k počítači a počítač i tiskárna jsou zapnuté.

Skenování pomocí ovládacího panelu

- 1 Položte originální dokument na skleněnou plochu skeneru lícem dolů.
- 2 Stisknutím tlačítka   zahajte skenování.
Na obrazovce se zobrazí dialog **Uložit fotografie**.
- 3 Chcete-li naskenovaný obrázek uložit, klepněte na tlačítko **Procházet** a vyberte, kam se má uložit.
- 4 Zadejte název souboru a formát naskenovaného obrázku.
- 5 Klepněte na tlačítko **Uložit**.

Skenování pomocí počítače

Skenování dokumentu pomocí počítače

- 1 Položte originální dokument na skleněnou plochu skeneru lícem dolů.

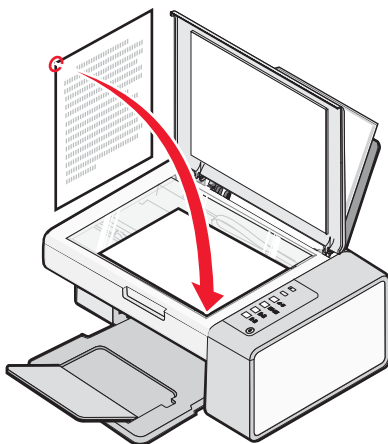

- 2 Na pracovní ploše poklepejte na ikonu **Lexmark Imaging Studio**.
- 3 Klepněte na položku **Skenování**.
- 4 Vyberte možnost Dokument.
- 5 Klepněte na tlačítko **Start**. Naskenovaný dokument je načten do výchozího textového procesoru. Naskenovaný dokument můžete upravit.

Skenování fotografie do Knihovny fotografií

- 1 Na pracovní ploše poklepejte na ikonu **Lexmark Imaging Studio**.
- 2 Klepněte na položku **Zobrazit/tisknout knihovnu fotografií**.
- 3 Na kartě Přidat do Knihovny fotografií klepněte na položku **Přidat nový naskenovaný dokument**.
- 4 Vyberte možnost Foto.
- 5 Klepněte na tlačítko **Start**. Fotografie bude uložena do aktuální složky Knihovny fotografií.

Skenování více fotografií najednou pomocí počítače

- 1 Na pracovní ploše poklepejte na ikonu **Lexmark Imaging Studio**.
- 2 Položte fotografie na skleněnou plochu skeneru lícem dolů.

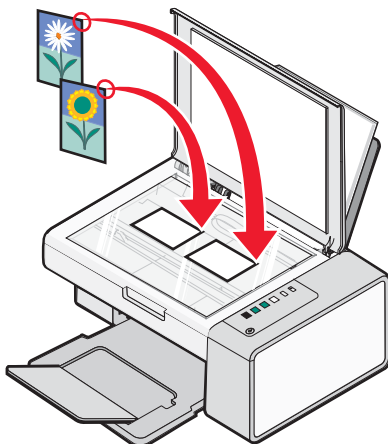

Poznámka: Chcete-li dosáhnout nejlepších výsledků, umístěte fotografie s co možná největším prostorem mezi fotografiemi a okraji skenované oblasti.

- 3 Zavřete horní kryt.
- 4 Klepněte na položku **Skenování**.
- 5 Vyberte možnost Více fotografií.
- 6 Klepněte na tlačítko **Start**.

Skenování více fotografií pomocí počítače

Můžete skenovat fotografie ze skleněné plochy skeneru a přidávat fotografie uložené v knihovně fotografií.

- 1 Položte fotografii na skleněnou plochu skeneru lícem dolů.

Poznámka: Jestliže jsou fotografie dost malé, aby bylo možné je skenovat ze skleněné plochy skeneru najednou, položte je pro dosažení nejlepších výsledků co nejdále od sebe a od krajů skenované oblasti.

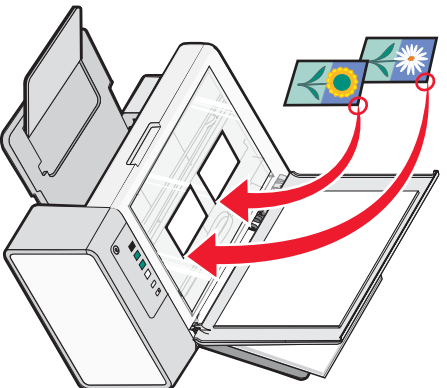

- 2 Na pracovní ploše poklepejte na ikonu **Lexmark Imaging Studio**.
- 3 Klepněte na položku **Skenování**.
- 4 Vyberte možnost **Fotografie** nebo **Několik fotografií**.
- 5 Klepněte na tlačítko **Start**.
- 6 Pokud chcete ze skleněné plochy skeneru skenovat další fotografie:
 - a Klepněte na **Přidat další** na pravé straně obrazovky.
 - b Klepněte na tlačítko **Nové skenování**.
 - c Položte fotografii na skleněnou plochu skeneru lícem dolů.
Poznámka: Jestliže jsou fotografie dost malé, aby bylo možné je skenovat ze skleněné plochy skeneru najednou, položte je pro dosažení nejlepších výsledků co nejdále od sebe a od krajů skenované oblasti.
 - d Vyberte možnost **Fotografie** nebo **Několik fotografií**.
 - e Klepněte na tlačítko **Start**.
- 7 Chcete-li přidat fotografii, kterou máte uloženou v počítači:
 - a Klepněte na **Přidat další** na pravé straně obrazovky.
 - b Klepněte na položku **Fotografie z knihovny fotografií**.
 - c Vyberte fotografii (fotografie), kterou (které) chcete upravit.
 - d Klepněte na tlačítko **Přidat fotografie**. Do podokna s náhledem se přidá miniatura fotografie.
- 8 Opakujte krok 6 nebokrok 7 dokud neukončíte skenování a přidávání všech fotografií.

Skenování dokumentů nebo obrázků do elektronické pošty

Připojené obrázky můžete poslat elektronickou poštou pomocí výchozí e-mailové aplikace.

- 1 Položte originální dokument na skleněnou plochu skeneru lícem dolů.

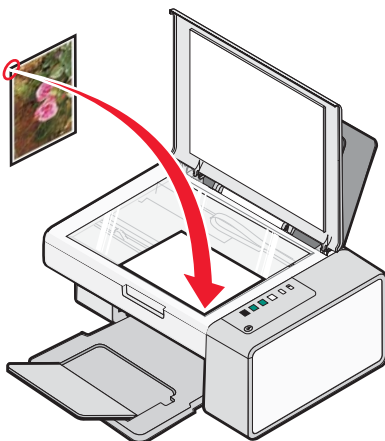

- 2 Na pracovní ploše poklepejte na ikonu **Lexmark Imaging Studio**.
- 3 Klepněte na položku **E-mail**.
- 4 Vyberte možnost Fotografie, Několik fotografií nebo Dokument.
- 5 Klepněte na tlačítko **Start**.
- 6 Pokud skenujete fotografii, vyberte z oblasti Kvalita a rychlost odesílání Velikost fotografie.
- 7 Klepnutím na tlačítko **Vytvořit e-mail** připojíte obrázky k e-mailové zprávě.

Uložení naskenovaného obrázku do počítače

- 1 Položte originální dokument na skleněnou plochu skeneru lícem dolů.

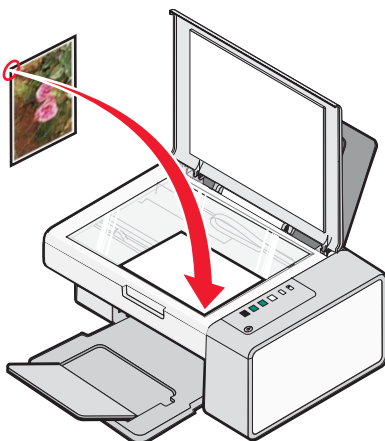

- 2 Zavřete horní kryt.
- 3 Na pracovní ploše poklepejte na ikonu **Lexmark Imaging Studio**.
- 4 Klepněte na položku **Skenování**.
- 5 Vyberte možnost Fotografie, Několik fotografií nebo Dokument.

- 6 Klepněte na tlačítko **Start**.
- 7 Z možností Uložit nebo Upravit na panelu nabídek obrazovky klepněte na tlačítko **Uložit**.
- 8 Pokud chcete uložit další složku, klepněte na tlačítko **Procházet** a zvolte složku. Klepněte na tlačítko **OK**.
- 9 Chcete-li přejmenovat soubor, zadejte název v oblasti Název souboru. Pokud chcete přiřadit název jako předponu ke všem fotografiím, vyberte možnost „Všechny fotografie začnou názvem souboru“.
- 10 Pokud chcete uložit fotografii jako soubor jiného typu, zvolte typ souboru z rozbalovacího seznamu Typ souboru.
- 11 Pokud chcete zvolit datum pro fotografii, klepněte na rozbalovací seznam a zvolte datum z kalendáře.
- 12 Klepněte na tlačítko **Uložit**.

Odstranění obrazových vzorů z fotografií, časopisů nebo novin

- 1 Otevřete naskenovaný obrázek. Klepněte na položku **Rozšířené**.
- 2 Klepněte na položku **Obrazové vzory**.
- 3 Chcete-li odstranit obrazové vzory způsobené skenováním z časopisů nebo novin, klepněte na položku **Odstranit vzory**.
- 4 V rozbalovací nabídce vyberte vzory, které chcete odstranit.
- 5 Chcete-li zredukovat poruchy na barevných fotografiích, zaškrtněte klepnutím políčko a přesuňte jezdec na požadovanou hodnotu.
- 6 Klepněte na tlačítko **OK**. Miniatura se aktualizuje.

Přizpůsobení nastavení skenování pomocí počítače

- 1 Na pracovní ploše poklepejte na ikonu **Lexmark Imaging Studio**.
- 2 Klepněte na položku **Skenování**.
- 3 Klepněte na položku **Vlastní nastavení**.
- 4 Změňte nastavení podle potřeby.

Nastavení	Možnosti
Barevná hloubka	Vyberte buď Barevně, Šedě nebo Černobíle.
Rozlišení skenování (bodů na palec)	Vyberte z rozbalovacího seznamu hodnotu rozlišení skenování.
Velikost	<ul style="list-style-type: none"> • Naskenovaný dokument můžete automaticky oříznout. Přesuňte jezdec na požadované nastavení. • Vyberte skenovanou oblast. V rozbalovací nabídce vyberte zdroj papíru.
Vyberte oblast určenou ke skenování	Oblast, kterou budete skenovat, můžete zvolit tak, že vyberete velikost papíru z rozbalovacího seznamu.
Převedení obrázku na text pomocí OCR	Tuto možnost vyberte, chcete-li převést obrázek na text.
Vždy použít tato nastavení při skenování	Zaškrtnutím zaškrťovacího políčka můžete učinit vaše výběry trvalými.

Změna pořadí programů v seznamu aplikací pro naskenované dokumenty

- 1** Na pracovní ploše poklepejte na ikonu **Lexmark Imaging Studio**.
- 2** Klepněte na položku **Zobrazit/tisknout knihovnu fotografií**.
- 3** V panelu úloh programu u dolního okraje obrazovky klepněte na položku **Další software**.
- 4** Klepněte na tlačítko **Změnit pořadí aplikací**.
- 5** V poli seznamu vyberte program a klepnutím na tlačítko ▲ posuňte program v seznamu výše, nebo ho klepnutím na tlačítko ▼ posuňte v seznamu níže.
- 6** Uložte změny klepnutím na tlačítko **Zavřít**.

Faxování

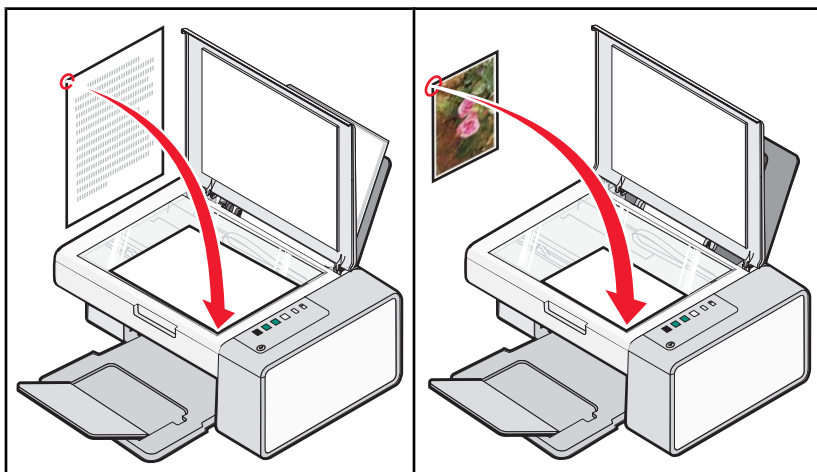

Zkontrolujte následující body:

- Tiskárna je připojena k počítači vybavenému modemem.
- Počítač je připojen k funkční telefonní lince.
- Tiskárna i počítač jsou zapnuty.

Odeslání faxu pomocí softwaru

Dokument můžete naskenovat do počítače a pak ho pomocí softwaru odfaxovat.

- 1 Položte originální dokument na skleněnou plochu skeneru lícem dolů.
- 2 Na pracovní ploše poklepejte na ikonu **Lexmark Imaging Studio**.
- 3 V levém podokně uvítačí obrazovky klepněte na položku **Fax**.
- 4 Vyberte možnost **Dokument**.
- 5 Klepněte na tlačítko **Start**.

- 6 Zadejte informace o příjemci a klepněte na tlačítko **Další**.

Poznámka: Faxové číslo může zahrnovat až 64 číslic, čárek, teček nebo následujících symbolů: * # + - ().

- 7 Zadejte informace úvodní stránky a klepněte na tlačítko **Další**.
- 8 Pokud chcete k faxu připojit další dokumenty, přidejte je a klepněte na tlačítko **Další**.
- 9 Odešlete fax:
 - Okamžitě – vyberte možnost **Odeslat**.
 - V naplánovaný čas:
 - a Vyberte možnost „Pozdrzet odeslání do“.
 - b Nastavte datum a čas.
- 10 Požadujete-li papírovou kopii faxu, vyberte možnost **Vytisknout kopii faxu**.
- 11 Klepněte na tlačítko **Odeslat**.

Příjem faxu prostřednictvím softwaru

- 1 Na pracovní ploše poklepejte na ikonu **Lexmark Imaging Studio**.
- 2 V levém podokně uvítací obrazovky klepněte na položku **Fax**.
Spustí se software Faxové funkce.
- 3 Klepněte na nabídku **Nástroje → Předvolby a nastavení**.
- 4 Klepněte na kartu **Příjem faxů**.
- 5 V oblasti Příchozí hovory zvolte možnost **Automaticky**.
- 6 Chcete-li nastavit počet zazvonění telefonu předtím, než tiskárna automaticky přijme fax, vyberte nastavení v rozbalovacím seznamu Počet zazvonění před přijetím.
- 7 Nastavení uložte klepnutím na tlačítko **OK**.

Použití telefonního seznamu z počítače

Adresáře v operačním systému se zobrazí jako telefonní seznamy.

Otevření záznamu Telefonního seznamu:

- 1 Na pracovní ploše poklepejte na ikonu **Lexmark Imaging Studio**.
- 2 V levém podokně uvítací obrazovky klepněte na položku **Fax**.
Spustí se software Faxové funkce.
- 3 Klepněte na nabídku **Nástroje → Telefonní seznam**.
- 4 Chcete-li upravit telefonní seznam, vyberte možnost, zadejte nové informace a klepněte na tlačítko **OK**.

Název	Použití
Nový kontakt	Vytvoření nového záznamu telefonního seznamu
Nová skupina	Vytvoření nového skupinového záznamu telefonního seznamu
Upravit	Úpravy záznamu telefonního seznamu
Odstranit	Odstranění záznamu telefonního seznamu

Poznámky:

- Jako část faxového čísla můžete použít číslo telefonní karty.
- Faxové číslo může zahrnovat až 64 číslic, čárek, teček nebo následujících symbolů: * # + - () .

Tisk zpráv o faxových spojeních

- 1 Na pracovní ploše poklepejte na ikonu **Lexmark Imaging Studio**.
- 2 V levém podokně uvítací obrazovky klepněte na položku **Fax**.
Spustí se software Faxové funkce.
- 3 Klepněte na nabídku **Nástroje → Vytvořit zprávu**.
- 4 V rozbalovacím seznamu Zobrazit vyberte možnost **Odeslané a odchozí faxy**, **Přijaté** nebo **Příchozí faxy**.

- 5 Zvolte rozsah dat.
- 6 Klepněte na příkaz **Tisk**.

Blokování nevyžádaných faxů

- 1 Na pracovní ploše poklepejte na ikonu **Lexmark Imaging Studio**.
- 2 V levém podokně uvítací obrazovky klepněte na položku **Fax**.
Spustí se software Faxové funkce.
- 3 Klepněte na nabídku **Nástroje → Předvolby a nastavení**.
- 4 Klepněte na kartu **Příjem faxů**.
- 5 V oblasti Blokovat nevyžádané faxy zaškrtněte políčko Zapnout blokování faxů.
- 6 Blokování faxů z určených telefonních čísel:
 - a Klepněte na položku **Správa seznamu blokováných položek**.
 - b Klepněte na tlačítko **Nový**.
 - c Do pole Identifikátor faxu zadejte telefonní číslo a do pole Poznámky odpovídající jméno kontaktu.

Poznámky:

 - Jako část faxového čísla můžete použít číslo telefonní karty.
 - Faxové číslo může zahrnovat až 64 číslic, čárek, teček nebo následujících symbolů: * # + - ().
 - Můžete blokovat faxy až z 50 telefonních čísel.
- 7 Nastavení uložte klepnutím na tlačítko **OK**.

Vlastní nastavení pro faxování

Přizpůsobení nastavení pomocí softwaru Faxové funkce

V softwaru Faxové funkce lze upravit jednotlivá nastavení faxu. Tato nastavení mají vliv na odesílané a přijímané faxy.

- 1 Na pracovní ploše poklepejte na ikonu **Lexmark Imaging Studio**.
- 2 V levém podokně úvodní obrazovky klepněte na položku **Fax**.
Spustí se software Faxové funkce.
- 3 Klepněte na nabídku **Nástroje → Předvolby a nastavení**.
- 4 Klepněte na každou kartu a změňte nastavení podle potřeby.

Karta	Možnosti
Modem a vytáčení	<ul style="list-style-type: none"> • Umožňuje zadat název aktuálního modemu. • Umožňuje změnit modem. • Umožňuje zvolit, zda se má aktuální modem přiřadit výhradně k aplikaci Lexmark Fax Center. • Umožňuje vybrat možnosti reproduktoru modemu. • Umožňuje změnit vlastnosti vytáčení.

Karta	Možnosti
Odesílání faxů	<ul style="list-style-type: none"> • Umožňuje vytvořit výchozí úvodní stránku. • Umožňuje vybrat, zda se má použít záhlaví faxu. • Umožňuje určit počet opakování pro opakovanou volbu a časový interval mezi jednotlivými pokusy k odeslání, pokud se fax nepovede odeslat napoprvé. • Umožňuje vybrat výchozí skenovací zařízení.
Přijímání faxů	<ul style="list-style-type: none"> • Vyberte možnosti automatického příjmu. • Umožňuje správu blokových faxů. • Umožňuje zvolit, zda se mají zapnout zvuky upozornění.
Předvolby	<ul style="list-style-type: none"> • Umožňuje výběr možností pro seznam posledních faxů. • Umožňuje vybrat nastavení pro zobrazení seznamu. • Umožňuje vybrat, zda se mají automaticky odstraňovat staré faxy, a nastavit dobu, po kterou se budou faxy před odstraněním uchovávat. • Umožňuje vybrat výchozí telefonní seznam.

5 Po dokončení přizpůsobení nastavení klepněte na tlačítko **OK**.

6 Zavřete software Faxové funkce.

Nastavení počtu vyzvánění před automatickým příjmem faxu

1 Na pracovní ploše poklepejte na ikonu **Lexmark Imaging Studio**.

2 V levém podokně uvítací obrazovky klepněte na položku **Fax**.

Spustí se software Faxové funkce.

3 Klepněte na nabídku **Nástroje → Předvolby a nastavení**.

4 Klepněte na kartu **Příjem faxů**.

5 V oblasti Příchozí hovory zvolte možnost **Automaticky**.

6 V rozbalovacím seznamu Počet zazvonění před přijetím vyberte požadované nastavení.

7 Klepněte na tlačítko **OK**.

Údržba tiskárny

Výměna tiskových kazet

Vyjmutí použité tiskové kazety

- 1 Zkontrolujte, zda je tiskárna zapnutá.
- 2 Zvedněte jednotku skeneru.

Pokud není tiskárna právě v činnosti, nosič tiskových kazet se přesune a zastaví v zaváděcí poloze.

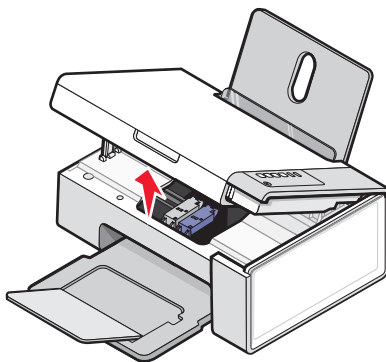

- 3 Zatlačením na páčku nosiče kazet zvedněte víčko nosiče.

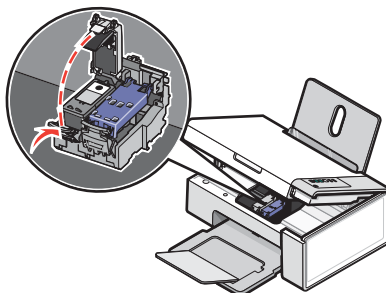

- 4 Vyjměte použitou tiskovou kazetu.

Poznámka: Pokud chcete vyjmout obě kazety, opakujte kroky 3 a 4 pro druhou kazetu.

Instalace tiskových kazet

- 1 Při instalaci nových tiskových kazet odstraňte nálepku a pásku na dně a zadní části kazet.

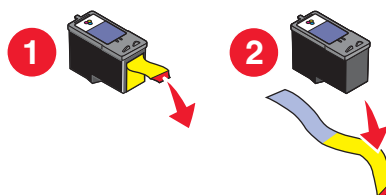

Varování: *Nedotýkejte se zlatých kontaktů vzadu na tiskových kazetách a kovových trysek na spodní části kazet.*

2 Zatlačením na páčky nosičů kazety zvedněte víčka nosičů.

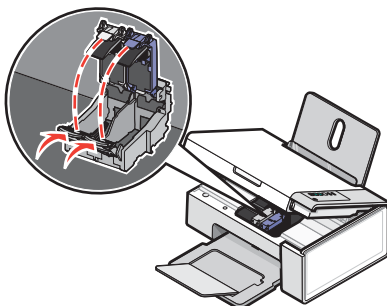

3 Vložte černou nebo fotografickou kazetu do levé pozice nosiče. Vložte barevnou kazetu do pravé pozice nosiče.

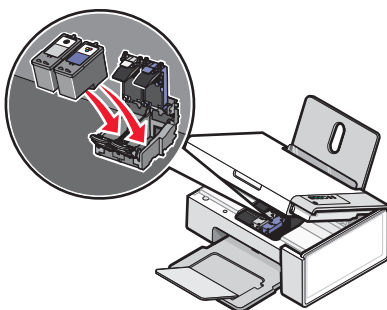

4 Zavřete víčka.

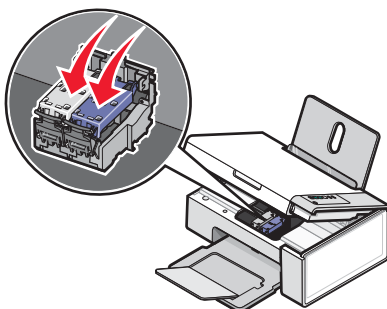

5 Zvedněte jednotku skeneru, jemně zatlačte na podpěru skeneru směrem k nosičům kazet a opatrně sklopte jednotku skeneru, až se úplně zavře.

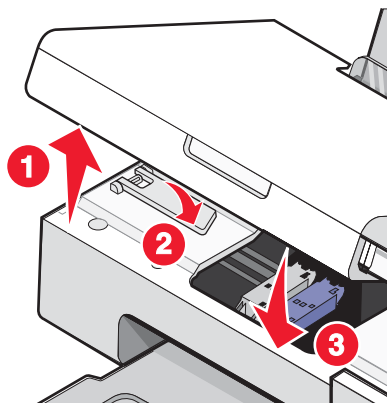

6 Vložte papír.

- 7 Stisknutím a podržením tlačítka  po dobu tří sekund vytiskněte stránku se vzorkem vyrovnání.
- 8 Vložte vytištěnou stránku se vzorkem vyrovnání lícem dolů do pravého dolního rohu skleněné plochy skeneru a zavřete horní kryt.

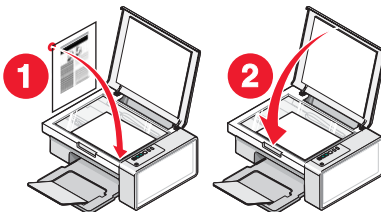

- 9 Opětovným stisknutím tlačítka  vyrovnejte kazety.

Poznámka: Jednotka skeneru musí být zavřená, jinak nelze zahájit novou úlohu skenování, tisku, kopírování či faxování.

Dosažení lepší kvality tisku

Zlepšení kvality tisku

Pokud nejste spokojeni s kvalitou vytištěných dokumentů, proveďte následující opatření:

- Použijte vhodný typ papíru. Pokud tisknete fotografie nebo jiné obrázky ve vysoké kvalitě, dosáhnete nejlepších výsledků použitím fotografického papíru Lexmark Premium nebo Lexmark.
- Použijte papír s vyšší gramáží nebo jasně bílý.
- Vyberte lepší kvalitu tisku.

Pokud dokument stále není vytištěn v požadované kvalitě, postupujte takto:

- 1 Vyrovnejte tiskové kazety. Další informace naleznete v části „Vyrovnání tiskových kazet“ na str. 52.
Pokud nedošlo ke zlepšení kvality tisku, proveďte krok 2.
- 2 Vyčistěte trysky tiskové kazety. Další informace naleznete v části „Čištění trysek tiskové kazety“ na str. 53.
Pokud nedošlo ke zlepšení kvality tisku, proveďte krok 3.
- 3 Vyjměte a znovu vložte kazety. Další informace naleznete v části „Vyjmutí použité tiskové kazety“ na str. 50 a „Instalace tiskových kazet“ na str. 50.
Pokud nedošlo ke zlepšení kvality tisku, proveďte krok 4.
- 4 Otrěte trysky a kontakty tiskové kazety. Další informace naleznete v části „Otření trysek a kontaktů tiskové kazety“ na str. 53.
Není-li kvalita tisku stále uspokojivá, vyměňte kazetu. Další informace naleznete v části „Objednání spotřebního materiálu“ na str. 55.

Vyrovnání tiskových kazet

- 1 Vložte obyčejný papír.
- 2 Otevřete program **Středisko řešení**.
- 3 Na kartě Údržba klepněte na položku **Vyrovnat - oprava rozmazaných okrajů**.
- 4 Klepněte na příkaz **Tisk**.

Vytiskne se stránka se vzorkem vyrovnání.

5 Otevřete horní kryt tiskárny.

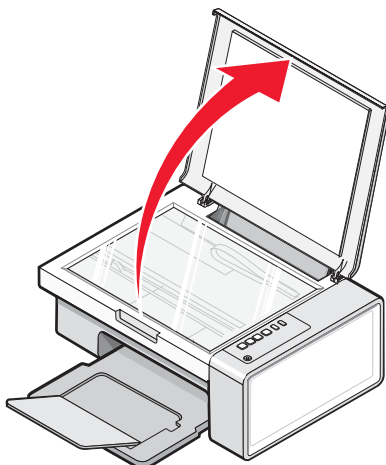

6 Položte vytištěnou stránku se vzorkem vyrovnání lícem dolů do pravého dolního rohu skleněné plochy skeneru a zavřete horní kryt.

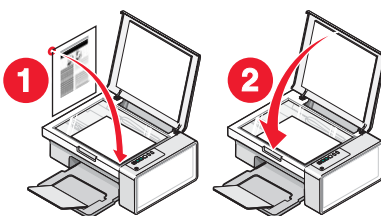

7 Stiskněte tlačítko  .

Po několika sekundách se na obrazovce počítače zobrazí dialogové okno **Úspěšné vyrovnání**.

8 Klepněte na tlačítko **Zavřít**.

9 Klepněte na tlačítko **Konec**.

Pokud jste vyrovnávali kazety kvůli zlepšení kvality tisku, vytiskněte dokument znovu. Pokud se kvalita tisku nezlepšila, vyčistěte trysky tiskové kazety.

Čištění trysek tiskové kazety

1 Vložte obyčejný papír.

2 Otevřete program **Středisko řešení**. Viz „Použití programu Středisko řešení“ na str. 16.

3 Na kartě Údržba klepněte na položku **Vyčistit - oprava vodorovných pruhů**.

4 Klepněte na příkaz **Tisk**.

Vytiskne se stránka, která vyžaduje, aby tryskami procházelo větší množství inkoustu. Trysky se tak pročistí.

5 Vytiskněte dokument znovu a zkontrolujte, zda došlo ke zlepšení kvality tisku.

6 Pokud se kvalita tisku nezlepšila, zkuste vyčistit tiskové trysky ještě nanejvýš dvakrát.

Otření trysek a kontaktů tiskové kazety

1 Vyjměte tiskové kazety.

2 Navlhčete vodou čistý hadřík, ze kterého se neuvolňují vlákna.

3 Jemně podržte hadřík na tiskových tryskách po dobu tří sekund a potom je otřete v uvedeném směru.

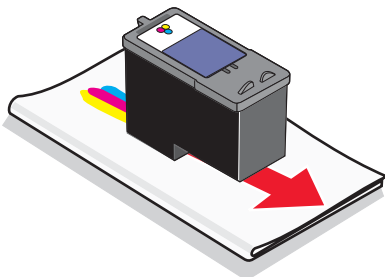

4 Použijte čistou část hadříku, jemně jej podržte na kontaktech po dobu tří sekund a potom je otřete v uvedeném směru.

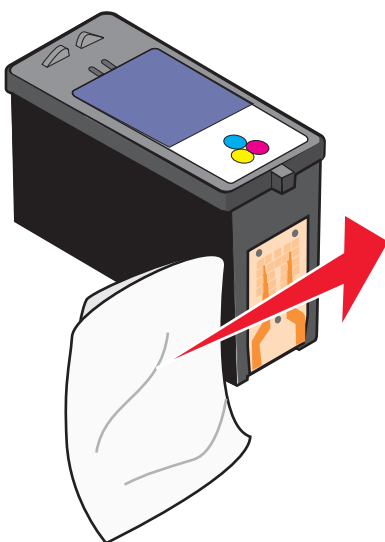

5 Použijte čistou část hadříku a opakujte krok 3 a krok 4.

6 Nechte trysky a kontakty zcela zaschnout.

7 Vložte tiskové kazety znovu.

8 Vytiskněte dokument znovu.

9 Pokud se kvalita tisku nezlepšila, vyčistěte tiskové trysky. Další informace naleznete v části „Čištění trysek tiskové kazety“ na str. 53.

10 Opakujte krok 9 ještě maximálně dvakrát.

11 Není-li kvalita tisku stále uspokojivá, vyměňte tiskové kazety.

Ochrana tiskových kazet

- Nové tiskové kazety uchovávejte v původním obalu, dokud nebudete připraveni je nainstalovat.
- Tiskové kazety vyjímajte ze zařízení pouze při výměně, čištění nebo ukládání do vzduchotěsného pouzdra. Tisková kazeta netiskne správně, pokud byla ponechána po delší dobu mimo obal.

- Uchovávejte fotografickou kazetu ve schránce na kazetu, pokud se nepoužívá.

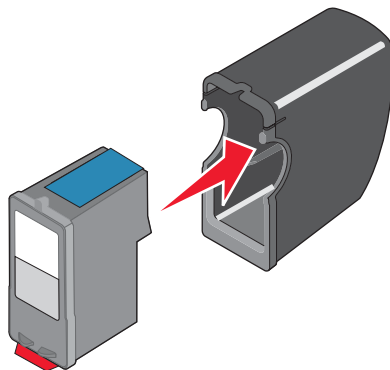

Čištění skleněné plochy skeneru

- 1 Navlhčete vodou čistý hadřík, ze kterého se neuvolňují vlákna.
- 2 Opatrně vyčistěte skleněnou plochu skeneru.

Poznámka: Před položením dokumentu na skleněnou plochu skeneru vždy zkontrolujte, zda inkoust nebo zmizík pořádně vyschnul.

Objednání spotřebního materiálu

Chcete-li si objednat spotřební materiál nebo najít nejbližšího prodejce, navštivte webové stránky na adrese www.lexmark.com.

Poznámky:

- Chcete-li dosáhnout nejlepší kvalitu tisku, používejte výhradně tiskové kazety společnosti Lexmark.
- Chcete-li dosáhnout nejlepší kvalitu tisku fotografií nebo jiných obrázků ve vysoké kvalitě, používejte výhradně fotografický papír Lexmark Premium.

Položka	Výrobní číslo	Průměrný počet vytištěných stránek se standardní kazetou*
Černá kazeta	28†	175
Černá kazeta	28A	175
Vysokokapacitní černá kazeta	34	550
Barevná kazeta	29†	150
Barevná kazeta	29A	150
Vysokokapacitní barevná kazeta	35	500
Fotografická kazeta	31	Není k dispozici
Kabel USB	1021294	Není k dispozici

* Hodnoty odpovídají nepřetržitému tisku. Udaná kapacitní hodnota je v souladu se směrnicí ISO/IEC 24711 (FDIS).
† Licencovaný program pro vrácení kazet

Papír	Velikost papíru
Fotografický papír Lexmark Premium	<ul style="list-style-type: none"> • Letter • A4 • 4 x 6 palců • 10 x 15 cm • L
Fotografický papír Lexmark	<ul style="list-style-type: none"> • Letter • A4 • 4 x 6 palců • 10 x 15 cm
Poznámka: Dostupnost se může lišit podle země nebo regionu.	

Informace o možnosti zakoupení fotografického papíru Lexmark Premium nebo Lexmark ve vaší zemi nebo regionu naleznete na webových stránkách www.lexmark.com.

Použití originálních tiskových kazet Lexmark

Tiskárny, tiskové kazety a fotografické papíry Lexmark jsou navrženy tak, aby společně poskytovaly tisk vynikající kvality.

Pokud se zobrazí zpráva **Došel originální inkoust Lexmark**, došlo k vyčerpání originálního inkoustu Lexmark v označených kazetách.

Pokud jste přesvědčeni, že jste zakoupili novou, originální tiskovou kazetu Lexmark, ale zobrazí se zpráva **Došel originální inkoust Lexmark**, postupujte následovně:

- 1 Klepněte ve zprávě na tlačítko **Další informace**.
- 2 Klepněte na položku **Oznámit instalaci tiskové kazety jiné než Lexmark**.

Opětovnému zobrazení této zprávy pro označené kazety zabraňte některým z následujících způsobů:

- Nahradte kazety novými tiskovými kazetami Lexmark.
- Pokud tisknete z počítače, klepněte ve zprávě na tlačítko **Další informace**, zaškrtněte zaškrtačkové políčko a klepněte na tlačítko **Zavřít**.
- Pokud používáte tiskárnu bez počítače, stiskněte tlačítko **Storno**.

Záruka společnosti Lexmark se nevztahuje na poškození způsobené neoriginálními tiskovými kazetami nebo inkoustem Lexmark.

Doplnění tiskové kazety

Záruka nepokrývá opravy závad ani poškození vzniklých použitím znovu naplněné kazety. Společnost Lexmark nedoporučuje použití znovu naplňovaných kazet. Doplnění kazet může ovlivnit kvalitu tisku a způsobit poškození tiskárny. Doporučujeme vám používat spotřební materiál společnosti Lexmark.

Recyklace produktů společnosti Lexmark

Vrácení produktů společnosti Lexmark kvůli recyklaci:

- 1 Navštivte naši webovou stránku na adrese www.lexmark.com/recycle.
- 2 Postupujte podle pokynů na obrazovce počítače.



Řešení problémů

- „Řešení problémů s instalací“ na str. 57
- „Řešení problémů s tiskem“ na str. 60
- „Řešení problémů s kopírováním“ na str. 62
- „Řešení problémů se skenováním“ na str. 64
- „Řešení problémů s faxováním“ na str. 66
- „Řešení problémů s nesprávným zaváděním nebo zablokováním papíru“ na str. 67
- „Chybové zprávy“ na str. 71
- „Odebrání a opětovné nainstalování softwaru“ na str. 72

Řešení problémů s instalací

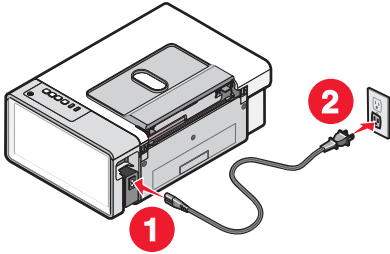

- „Tlačítko Napájení nesvíí“ na str. 57
- „Software se nenainstaluje“ na str. 57
- „Stránku nelze vytisknout“ na str. 59

Tlačítko Napájení nesvíí



Zkontrolujte připojení napájení.	<ol style="list-style-type: none">1 Odpojte napájecí kabel z elektrické zásuvky a poté z tiskárny.2 Zasuňte zástrčku kabelu zcela do zdroje napájení tiskárny.  <ol style="list-style-type: none">3 Zapojte kabel do elektrické zásuvky, ve které ostatní elektrická zařízení řádně fungují.4 Pokud se kontrolka  nerozsvítí, stiskněte tlačítko .
----------------------------------	---

Software se nenainstaluje

Zkontrolujte operační systém.	Jsou podporovány následující operační systémy: Windows 2000, Windows XP, Windows Vista a Mac OS X. Poznámka: Uživatelé operačního systému Windows 2000 musí mít aktualizaci SP3 nebo novější.
Zkontrolujte požadavky na systém.	Zkontrolujte, za počítač splňuje minimální požadavky na systém uvedené v rámečku.

Možná není připojen kabel USB.	<ol style="list-style-type: none"> 1 Prohlédněte kabel USB, zda nejeví žádné známky poškození. 2 Pevně zapojte čtvercový konec kabelu USB do zásuvky na zadní straně tiskárny. 3 Pevně zapojte obdélníkový konec kabelu USB do portu USB počítače. Port USB je označen symbolem USB .
Pomocí těchto kroků nainstalujte software tiskárny.	<ol style="list-style-type: none"> 1 Vypněte a restartujte počítač. 2 Ve všech oknech se zprávou o nalezení nového hardwaru klepněte na tlačítko Storno. 3 Vložte disk CD a znovu nainstalujte software podle pokynů na obrazovce.
Možná bude třeba znovu připojit zdroj napájení.	<ol style="list-style-type: none"> 1 Stisknutím tlačítka  vypněte tiskárnu. 2 Odpojte napájecí kabel z elektrické zásuvky. 3 Opatrně vytáhněte napájecí kabel z tiskárny. 4 Napájecí kabel znovu připojte k tiskárně. 5 Zapojte napájecí kabel do elektrické zásuvky. 6 Stisknutím tlačítka  zapněte tiskárnu.
Možná je spuštěn jiný software.	<ol style="list-style-type: none"> 1 Ukončete všechny spuštěné softwarové aplikace. 2 Deaktivujte antivirové programy. 3 Poklepejte na ikonu Tento počítač. V systému Windows XP zobrazíte ikonu Tento počítač klepnutím na tlačítko Start. 4 Poklepejte na ikonu jednotky CD-ROM. 5 V případě potřeby poklepejte na soubor setup.exe. 6 Podle pokynů na obrazovce nainstalujte software.
Software se možná nenainstaloval správně.	<ol style="list-style-type: none"> 1 Odinstalujte software tiskárny a znovu jej nainstalujte. Další informace naleznete v části „Odebrání a opětovné nainstalování softwaru“ na str. 72. 2 Pokud se software stále nenainstaluje správně, navštivte naši webovou stránku www.lexmark.com a zkontrolujte, zda máte nejnovější verzi softwaru. <ol style="list-style-type: none"> a Ve všech zemích nebo oblastech mimo Spojené státy vyberte svou zemi nebo region. b Klepněte na odkazy na ovladače nebo soubory ke stažení. c Vyberte řadu vaší tiskárny. d Vyberte model vaší tiskárny. e Vyberte váš operační systém. f Vyberte soubor, který chcete stáhnout, a postupujte podle pokynů na obrazovce.

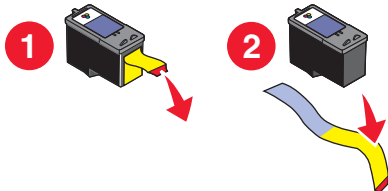
Stránku nelze vytisknout

Zkontrolujte, zda na ovládacím panelu neblíkají nějaké kontrolky.	Jestliže některá z kontrolek blíká, vyhledejte informace v části „Blikající kontrolky na ovládacím panelu“ na str. 69.
Zkontrolujte napájení.	Jestliže nesvítí kontrolka  , podívejte se do části „Tlačítko Napájení nesvítí“ na str. 57.
Papír možná nebyl vložen správně.	Vyjměte a znovu založte papír.
Zkontrolujte inkoust.	Zkontrolujte hladiny inkoustu a v případě potřeby nainstalujte nové tiskové kazety.
Z kazet nebyly sejmuty pásy.	<ol style="list-style-type: none"> 1 Vyjměte tiskové kazety. 2 Zkontrolujte, zda byla odstraněna nálepka a páska.  <ol style="list-style-type: none"> 3 Znovu vložte kazety.
Zkontrolujte, zda je tiskárna nastavena jako výchozí tiskárna a zda není pozastavena.	<ol style="list-style-type: none"> 1 Klepněte na: <ul style="list-style-type: none"> • V systému Windows XP Pro: Start → Nastavení → Tiskárny a faxy. • V systému Windows XP Home: Start → Ovládací panely → Tiskárny a faxy. • V systému Windows 2000 nebo Windows Vista: Start → Nastavení → Tiskárny. 2 Poklepejte na název tiskárny. 3 Klepněte na položku Tiskárna. <ul style="list-style-type: none"> • Zkontrolujte, zda není zaškrtnuta možnost Pozastavit tisk. • Zkontrolujte, zda je zaškrtnuta možnost Nastavit jako výchozí.
Možná bude třeba znovu připojit zdroj napájení.	<ol style="list-style-type: none"> 1 Stisknutím tlačítka  vypněte tiskárnu. 2 Odpojte napájecí kabel z elektrické zásuvky. 3 Opatrně vytáhněte napájecí kabel z tiskárny. 4 Napájecí kabel znovu připojte k tiskárně. 5 Zapojte napájecí kabel do elektrické zásuvky. 6 Stisknutím tlačítka  zapněte tiskárnu.

Software se možná nenainstaloval správně.	<ol style="list-style-type: none"> 1 Odinstalujte software tiskárny a znovu jej nainstalujte. Další informace naleznete v části „Odebrání a opětovné nainstalování softwaru“ na str. 72. 2 Pokud se software stále nenainstaluje správně, navštivte naši webovou stránku www.lexmark.com a zkontrolujte, zda máte nejnovější verzi softwaru. <ol style="list-style-type: none"> a Ve všech zemích nebo oblastech mimo Spojené státy vyberte svou zemi nebo region. b Klepněte na odkazy na ovladače nebo soubory ke stažení. c Vyberte řadu vaší tiskárny. d Vyberte model vaší tiskárny. e Vyberte váš operační systém. f Vyberte soubor, který chcete stáhnout, a postupujte podle pokynů na obrazovce.
---	---

Řešení problémů s tiskem

- „Zlepšení kvality tisku“ na str. 60
- „Špatná kvalita tisku textu a grafiky“ na str. 61
- „Špatná kvalita tisku na okrajích stránky“ na str. 61
- „Pomalý tisk“ na str. 62
- „Dokumenty nebo fotografie se tisknou jen zčásti“ na str. 62

Zlepšení kvality tisku

Zkontrolujte papír.	<ul style="list-style-type: none"> • Použijte vhodný typ papíru. Pokud tisknete fotografie nebo jiné obrázky ve vysoké kvalitě, dosáhnete nejlepších výsledků použitím fotografického papíru Lexmark Premium nebo Lexmark. • Použijte papír s vyšší gramáží nebo jasně bílý.
Zkontrolujte tiskové kazety	<p>Pokud dokument stále není vytištěn v požadované kvalitě, postupujte takto:</p> <ol style="list-style-type: none"> 1 Vyrovnajte tiskové kazety. Další informace naleznete v části „Vyrovnání tiskových kazet“ na str. 52. Pokud nedošlo ke zlepšení kvality tisku, provedte krok 2. 2 Vyčistěte trysky tiskové kazety. Další informace naleznete v části „Čištění trysek tiskové kazety“ na str. 53. Pokud nedošlo ke zlepšení kvality tisku, provedte krok 3. 3 Vyměňte a znovu vložte tiskové kazety. Další informace naleznete v části „Vyjmutí použité tiskové kazety“ na str. 50 a „Instalace tiskových kazet“ na str. 50. Pokud nedošlo ke zlepšení kvality tisku, provedte krok 4. 4 Očistěte tiskové trysky a kontakty. Další informace naleznete v části „Očtení trysek a kontaktů tiskové kazety“ na str. 53. Není-li kvalita tisku stále uspokojivá, vyměňte tiskové kazety. Další informace naleznete v části „Objednání spotřebního materiálu“ na str. 55.

Špatná kvalita tisku textu a grafiky

- Prázdné stránky
- Tmavý tisk
- Slabý tisk
- Nesprávné barvy
- Pruhy světlého a tmavého tisku
- Pokřivené čáry
- Šmouhy
- Pruhy
- Bílé čáry na výtisku

Zkontrolujte inkoust.	Zkontrolujte hladiny inkoustu a v případě potřeby nainstalujte nové tiskové kazety.
Podívejte se na kroky ke zlepšení kvality tisku.	Viz „Zlepšení kvality tisku“ na str. 52.
Odebírejte vytištěné listy.	Chcete-li zabránit rozmazávání inkoustu při práci s následujícími typy médií, odebírejte jednotlivé potisknuté listy z tiskárny a nechejte je zaschnout: <ul style="list-style-type: none"> • Dokumenty s grafikou nebo obrázky • Fotografický papír • Matný nebo lesklý papír s vyšší gramáží • Průhledné fólie • Štítky • Obálky • Nažehlovací fólie Poznámka: Průhledné fólie mohou schnout až 15 minut.
Zkuste použít jinou značku papíru.	Každý druh papíru absorbuje inkoust odlišně. Barvy na různých druzích papíru nemusejí vypadat stejně. Pokud tisknete fotografie nebo jiné obrázky ve vysoké kvalitě, dosáhnete nejlepších výsledků použitím fotografického papíru Lexmark Premium nebo Lexmark.
Zkontrolujte stav papíru.	Používejte jen nový, nezmačkaný papír.
Software se možná nenainstaloval správně.	Další informace naleznete v části „Software se možná nenainstaloval správně.“ na str. 58.

Špatná kvalita tisku na okrajích stránky

Zkontrolujte minimální nastavení tisku.	Pokud nepoužíváte funkci pro tisk bez okrajů, použijte minimální tiskové okraje: <ul style="list-style-type: none"> • Levý a pravý okraj: <ul style="list-style-type: none"> – 6,35 mm pro papír velikosti Letter – 3,37 mm pro všechny velikosti papíru s výjimkou formátu Letter • Horní okraj: 1,7 mm • Dolní okraj: 12,7 mm
---	---

Vyberte funkci bezokrajového tisku.	<ol style="list-style-type: none"> 1 V softwarové aplikaci klepněte na nabídku Soubor → Tisk. 2 Klepněte na tlačítko Vlastnosti, Předvolby, Možnosti nebo Nastavení. 3 Klepněte na položku Rozvržení tisku. 4 Klepněte na možnost Bez okrajů.
Zkontrolujte, zda velikost papíru odpovídá nastavení tiskárny.	<ol style="list-style-type: none"> 1 V softwarové aplikaci klepněte na nabídku Soubor → Tisk. 2 Klepněte na tlačítko Vlastnosti, Předvolby, Možnosti nebo Nastavení. 3 Klepněte na položku Nastavení papíru. 4 Zkontrolujte velikost papíru.

Pomalý tisk

Maximalizujte rychlost zpracování v počítači.	Ukončete všechny nepoužívané aplikace.
	Zkuste minimalizovat počet a velikost grafických objektů a obrázků v dokumentu.
	Odstraňte ze systému všechna nepoužívaná písma.
Přidejte paměť.	Zvažte rozšíření paměti RAM.
Vyberte nižší kvalitu tisku.	<ol style="list-style-type: none"> 1 V softwarové aplikaci klepněte na nabídku Soubor → Tisk. 2 Klepněte na tlačítko Vlastnosti, Předvolby, Možnosti nebo Nastavení. 3 Klepněte na položku Kvalita/kopie. 4 V oblasti Kvalita/rychlost vyberte nižší kvalitu tisku.
Software se možná nenainstaloval správně.	Další informace naleznete v části „Software se možná nenainstaloval správně.“ na str. 58.

Dokumenty nebo fotografie se tisknou jen zčásti

Zkontrolujte umístění dokumentu.	Zkontrolujte, zda je dokument nebo fotografie vložena lícem dolů na skleněnou plochu skeneru v pravém dolním rohu.
Zkontrolujte velikost papíru.	Zkontrolujte, zda vložený papír odpovídá vybrané velikosti papíru.

Rozmazané fotografie

Rozmazané fotografie	Chcete-li předejít rozmazání, nedotýkejte se potištěného povrchu. Nejlepších výsledků dosáhnete, když budete z výstupního zásobníku papíru vyndávat vytištěné listy po jednom a necháte je schnout alespoň 24 hodin předtím, než je poskládáte, vystavíte nebo uložíte.
----------------------	---

Řešení problémů s kopírováním

- „Kopírování nereaguje“ na str. 63
- „Jednotku skeneru nelze zavřít“ na str. 63

- „Špatná kvalita kopie“ na str. 63
- „Dokumenty nebo fotografie se kopírují jen zčásti“ na str. 64

Kopírování nereaguje

Zkontrolujte, zda na ovládacím panelu neblinkají nějaké kontrolky.	Jestliže některá z kontrolkek bliká, vyhledejte informace v části „Blikající kontrolky na ovládacím panelu“ na str. 69.
Zkontrolujte napájení.	Jestliže nesvítí kontrolka  , podívejte se do části „Tlačítko Napájení nesvítí“ na str. 57.
Software se možná nenainstaloval správně.	Další informace naleznete v části „Software se možná nenainstaloval správně.“ na str. 60.

Jednotku skeneru nelze zavřít

Zkontrolujte nepatřičné překážky bránící zavření skeneru.	<ol style="list-style-type: none"> 1 Zvedněte jednotku skeneru. 2 Vyjměte předmět, který brání zavření skeneru. 3 Sklopte jednotku skeneru.
---	--

Špatná kvalita kopie

- Prázdné stránky
- Šachovnicový vzorek
- Zdeformovaná grafika nebo obrázky
- Chybějící znaky
- Slabý tisk
- Tmavý tisk
- Pokřivené čáry
- Šmouhy
- Pruhy
- Neočekávané znaky
- Bílé čáry na výtisku

Zkontrolujte, zda na ovládacím panelu neblinkají nějaké kontrolky.	Jestliže některá z kontrolkek bliká, vyhledejte informace v části „Blikající kontrolky na ovládacím panelu“ na str. 69.
Zkontrolujte inkoust.	Zkontrolujte hladiny inkoustu a v případě potřeby nainstalujte novou tiskovou kazetu.
Vyčistěte skleněnou plochu skeneru.	Je-li skleněná plocha skeneru znečištěná, opatrně ji otřete čistým, ve vodě navlhčeným hadříkem, ze kterého se neuvolňují vlákna.
Podívejte se na kroky ke zlepšení kvality tisku.	Viz „Zlepšení kvality tisku“ na str. 52.
Zkontrolujte kvalitu originálního dokumentu.	Pokud je kvalita originálního dokumentu nedostatečná, zkuste použít kvalitnější verzi dokumentu nebo obrázku.
Skenujete fotografický nebo lesklý papír, časopis nebo noviny?	Pokud kopírujete nebo skenujete z fotografického nebo lesklého papíru, novin nebo časopisu, naleznete další informace v části „Odstranění obrazových vzorů z fotografií, časopisů nebo novin“ na str. 44.
Zkontrolujte umístění dokumentu.	Zkontrolujte, zda je dokument nebo fotografie vložena lícem dolů na skleněnou plochu skeneru v pravém dolním rohu.

Dokumenty nebo fotografie se kopírují jen zčásti

Zkontrolujte umístění dokumentu.	Zkontrolujte, zda je dokument nebo fotografie vložena lícem dolů na skleněnou plochu skeneru v pravém dolním rohu.
Zkontrolujte velikost papíru.	Zkontrolujte, zda vložený papír odpovídá vybrané velikosti papíru.

Řešení problémů se skenováním

- „Skener nereaguje“ na str. 64
- „Skenování se nezdařilo“ na str. 64
- „Skenování trvá příliš dlouho nebo dojde k zablokování počítače“ na str. 65
- „Špatná kvalita naskenovaného obrázku“ na str. 65
- „Dokumenty nebo fotografie se skenují jen zčásti“ na str. 66

Skener nereaguje

Zkontrolujte, zda na ovládacím panelu neblíkají nějaké kontrolky.	Jestliže některá z kontrolkek bliká, vyhledejte informace v části „Blikající kontrolky na ovládacím panelu“ na str. 69.
Zkontrolujte napájení.	Jestliže nesvítí kontrolka  , podívejte se do části „Tlačítko Napájení nesvítí“ na str. 57.
Zkontrolujte, zda je tiskárna nastavena jako výchozí tiskárna a zda není pozastavena.	<p>1 Klepněte na:</p> <ul style="list-style-type: none"> • V systému Windows XP Pro: Start → Nastavení → Tiskárny a faxy. • V systému Windows XP Home: Start → Ovládací panely → Tiskárny a faxy. • V systému Windows 2000: Start → Nastavení → Tiskárny. <p>2 Pокlepejte na název tiskárny.</p> <p>3 Klepněte na položku Tiskárna.</p> <ul style="list-style-type: none"> • Zkontrolujte, zda není zaškrtnuta možnost Pozastavit tisk. • Zkontrolujte, zda je zaškrtnuta možnost Nastavit jako výchozí.
Software se možná nenainstaloval správně.	Další informace naleznete v části „Software se možná nenainstaloval správně.“ na str. 60.

Skenování se nezdařilo

Možná není připojen kabel USB	<p>1 Prohlédněte kabel USB, zda nejeví žádné známky poškození.</p> <p>2 Pevně zapojte čtvercový konec kabelu USB do zásuvky na zadní straně tiskárny.</p> <p>3 Pevně zapojte obdélníkový konec kabelu USB do portu USB počítače.</p> <p>Port USB je označen symbolem USB .</p>
Restartujte počítač	Vypněte a restartujte počítač.

Software možná není správně nainstalován	Další informace naleznete v části „Software se možná nenainstaloval správně.“ na str. 60.
--	---

Skenování trvá příliš dlouho nebo dojde k zablokování počítače

Možná je spuštěn jiný software.	Zavřete všechny nepoužívané programy.
Snižte rozlišení skenování.	<ol style="list-style-type: none"> 1 Položte originální dokument na skleněnou plochu skeneru lícem dolů. 2 Na pracovní ploše poklepejte na ikonu Lexmark Imaging Studio. 3 V levém podokně uvítací obrazovky klepněte na položku Skenovat. 4 Klepněte na položku Vlastní nastavení. 5 Vyberte nižší rozlišení pro skenování. 6 Klepněte na tlačítko Start.

Špatná kvalita naskenovaného obrázku

Zkontrolujte, zda na ovládacím panelu neblinkají nějaké kontrolky.	Jestliže některá z kontrolky bliká, vyhledejte informace v části „Blikající kontrolky na ovládacím panelu“ na str. 69.
Vyčistěte skleněnou plochu skeneru.	Je-li skleněná plocha skeneru znečištěná, opatrně ji otřete čistým, ve vodě navlhčeným hadříkem, ze kterého se neuvolňují vlákna.
Upravte kvalitu skenování.	<ol style="list-style-type: none"> 1 Položte originální dokument na skleněnou plochu skeneru lícem dolů. 2 Na pracovní ploše poklepejte na ikonu Lexmark Imaging Studio. 3 V levém podokně uvítací obrazovky klepněte na položku Skenovat. 4 Klepněte na položku Vlastní nastavení. 5 Zvolte vyšší rozlišení pro skenování. 6 Klepněte na tlačítko Start.
Podívejte se na kroky ke zlepšení kvality tisku.	Viz „Zlepšení kvality tisku“ na str. 52.
Skenujete fotografický nebo lesklý papír, časopis nebo noviny?	Pokud kopírujete nebo skenujete z fotografického nebo lesklého papíru, novin nebo časopisu, naleznete další informace v části „Odstranění obrazových vzorů z fotografií, časopisů nebo novin“ na str. 44.
Zkontrolujte kvalitu originálního dokumentu.	Pokud je kvalita originálního dokumentu nedostatečná, zkuste použít kvalitnější verzi dokumentu nebo obrázku.
Zkontrolujte umístění dokumentu.	Zkontrolujte, zda je dokument nebo fotografie vložena lícem dolů na skleněnou plochu skeneru v pravém dolním rohu.

Dokumenty nebo fotografie se skenují jen zčásti

Zkontrolujte umístění dokumentu.	Zkontrolujte, zda je dokument nebo fotografie vložena lícem dolů na skleněnou plochu skeneru v pravém dolním rohu.
Zkontrolujte velikost papíru.	Zkontrolujte, zda vložený papír odpovídá vybrané velikosti papíru.

Řešení problémů s faxováním

- „Fax nelze odeslat nebo přijmout“ na str. 66
- „Faxy lze odesílat, ale ne přijímat“ na str. 66
- „Faxy lze přijmout, ale nelze je odeslat“ na str. 67
- „Tiskárna přijme prázdný fax“ na str. 67
- „Přijatý fax je nekvalitně vytištěn“ na str. 67

Fax nelze odeslat nebo přijmout

Zkontrolujte, zda na ovládacím panelu neblinkají nějaké kontrolky.	Jestliže některá z kontrolek bliká, vyhledejte informace v části „Blikající kontrolky na ovládacím panelu“ na str. 69.
Zkontrolujte napájení.	Jestliže nesvítí kontrolka  , podívejte se do části „Tlačítko Napájení nesvítí“ na str. 57.
Zkontrolujte připojení kabelů.	Zkontrolujte, zda jsou správně připojeny kabely následujícího hardwaru (je-li použit): <ul style="list-style-type: none">• Zdroj napájení• Telefon• Sluchátko• Záznamník
Zkontrolujte oznamovací tón.	<ul style="list-style-type: none">• Zkuste zavolat na telefonní číslo, na které chcete poslat fax, abyste se přesvědčili, zda vše funguje správně.• Pokud telefonní linku používá jiné zařízení, počkejte před odesláním faxu, až toto zařízení dokončí komunikaci.
Zkontrolujte, zda nedošlo k zablokování papíru.	Zkontrolujte, zda nedošlo k uvíznutí papíru. Odstraňte uvízlý papír.
Vypněte dočasně službu čekajících hovorů.	Čekající hovor může faxové přenosy narušit. Deaktivujte tuto funkci, než fax odešlete nebo přijmete. Zavolejte telefonní společnost a požádejte ji o číselnou kombinaci pro dočasnou deaktivaci funkce čekajícího hovoru.

Faxy lze odesílat, ale ne přijímat

Vložte papír.	Vložte do tiskárny papír, aby bylo možné vytisknout faxy, které jsou uloženy v počítači.
Zkontrolujte inkoust.	Zkontrolujte hladiny inkoustu a v případě potřeby nainstalujte novou kazetu.

Faxy lze přijmout, ale nelze je odeslat

Zkontrolujte umístění dokumentu.	Položte originální dokument lícem dolů do pravého dolního rohu skleněné plochy skeneru.
----------------------------------	---

Tiskárna přijme prázdný fax

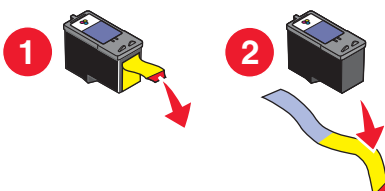
Zkontrolujte originální dokument.	Požádejte odesílatele, aby zkontroloval, zda byl originální dokument správně založen.
Zkontrolujte inkoust.	Zkontrolujte hladiny inkoustu a v případě potřeby nainstalujte novou tiskovou kazetu.
Z kazet nebyly sejmuty pásky.	<ol style="list-style-type: none">1 Vyjměte tiskové kazety.2 Zkontrolujte, zda byla odstraněna nálepka a páska.  <ol style="list-style-type: none">3 Vložte tiskové kazety znovu.



Přijatý fax je nekvalitně vytištěn





Seznam bodů, které by měl zkontrolovat odesílatel	<ul style="list-style-type: none">• Měl by zkontrolovat kvalitu originálního dokumentu.• Odešlete fax znovu. Mohl nastat problém s kvalitou telefonní linky.• Měl by zvýšit rozlišení skenování faxu.
Zkontrolujte inkoust.	Zkontrolujte hladiny inkoustu a v případě potřeby nainstalujte novou tiskovou kazetu.

Řešení problémů s nesprávným zaváděním nebo zablokováním papíru

- „Zablokování papíru“ na str. 67
- „Nesprávné zavedení papíru nebo speciálních médií“ na str. 68
- „Tiskárna nepodává papír, obálky nebo speciální média“ na str. 68
- „Zablokování nekonečného papíru“ na str. 69

Zablokování papíru

Došlo k zablokování papíru v podpěře papíru?	<ol style="list-style-type: none">1 Stisknutím tlačítka  vypněte tiskárnu.2 Pevně uchopte papír a opatrně jej vytáhněte.3 Stisknutím tlačítka  tiskárnu opět zapněte.
--	---

Došlo k zablokování papíru v tiskárně?	Automatické vysunutí papíru: <ol style="list-style-type: none"> 1 Stisknutím tlačítka  vypněte tiskárnu. 2 Stisknutím tlačítka  tiskárnu opět zapněte. Papír se automaticky vysune z tiskárny.
	Ruční odstranění papíru: <ol style="list-style-type: none"> 1 Stisknutím tlačítka  vypněte tiskárnu. 2 Pevně uchopte papír a opatrně jej vytáhněte. 3 Stisknutím tlačítka  tiskárnu opět zapněte.

Nesprávné zavedení papíru nebo speciálních médií

Pokud se papír nebo speciální médium nesprávně či křivě zavede, nebo pokud se podá více listů najednou, zkuste následující řešení.

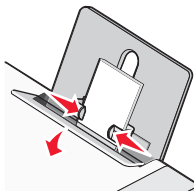
Zkontrolujte stav papíru.	Používejte jen nový, nezmačkaný papír.
Zkontrolujte vložení papíru.	<ul style="list-style-type: none"> • Zkuste do tiskárny založit menší množství papíru. • Založte papír tiskovou stranou nahoru. (Pokud si nejste jisti, na kterou stranu se tiskne, podívejte se na pokyny dodané s papírem.) <p>Viz „Vložení různých typů papíru“ na str. 21 kde najdete následující informace:</p> <ul style="list-style-type: none"> • Maximální množství papíru dle typu, které lze založit • Specifické pokyny k založení podporovaného papíru a speciálních médií
Odebírejte jednotlivé vytištěné stránky.	Jednotlivé stránky odebírejte na výstupu a nechejte je před uložením vždy řádně zaschnout.
Upravte vodící lišty.	<p>Upravte vodící lišty:</p> <ul style="list-style-type: none"> • při použití médií užších než 215 mm; • k okrajům papíru nebo média. Papír nebo médium se tlakem nesmí prohnout. 

Tiskárna nepodává papír, obálky nebo speciální média







Zkontrolujte, zda nedošlo k zablokování papíru.	Zkontrolujte, zda nedošlo k uvíznutí papíru. Odstraňte uvízlý papír. Další informace naleznete v části „Zablokování papíru“ na str. 67.
Zkontrolujte správné vložení médií.	<ul style="list-style-type: none"> • Ověřte, zda je speciální médium správně založeno. Další informace naleznete v části „Vložení různých typů papíru“ na str. 21. • Zkuste papír, obálky nebo list speciálního média vkládat po jednom.







<p>Zkontrolujte, zda je tiskárna nastavena jako výchozí tiskárna a zda není zastavena či pozastavena.</p>	<ol style="list-style-type: none"> 1 Klepněte na tlačítko: <ul style="list-style-type: none"> • V systému Windows XP Pro: Start → Nastavení → Tiskárny a faxy. • V systému Windows XP Home: Start → Ovládací panely → Tiskárny a faxy. • V systému Windows 2000: Start → Nastavení → Tiskárny. 2 Poklepejte na název tiskárny. 3 Klepněte na položku Tiskárna. <ul style="list-style-type: none"> • Zkontrolujte, zda není zaškrtnuta možnost Pozastavit tisk. • Zkontrolujte, zda je zaškrtnuta možnost Nastavit jako výchozí.
---	---

Zablokování nekonečného papíru

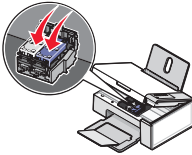
<p>Odstraňte zablokování nekonečného papíru.</p>	<ol style="list-style-type: none"> 1 Stisknutím tlačítka  vypněte tiskárnu. 2 Vyjměte z tiskárny zablokovaný nekonečný papír.
<p>Prověřte body související s tiskem na nekonečný papír.</p>	<ul style="list-style-type: none"> • Použijte pouze počet listů potřebný pro vytištění plakátu. • Zvolte následující nastavení, aby tiskárna mohla podávat nekonečný papír bez zablokování: <ol style="list-style-type: none"> 1 Otevřete dokument a klepněte na nabídku Soubor → Tisk. 2 Klepněte na tlačítko Vlastnosti, Předvolby, Možnosti nebo Nastavení. 3 Vyberte kartu Nastavení papíru. 4 V oblasti Velikost papíru vyberte Nekonečný papír. 5 Vyberte velikost papíru Nekonečný Letter nebo Nekonečný A4. 6 Vyberte orientaci Na šířku nebo Na výšku. 7 Klepněte na tlačítko OK. 8 Klepněte na tlačítko OK nebo Tisk.

Blikající kontrolky na ovládacím panelu

<p>  bliká rychle.</p>	<p>V tiskárně:</p> <ul style="list-style-type: none"> • mohl dojít papír uprostřed tiskové úlohy nebo úlohy kopírování. <ol style="list-style-type: none"> 1 Vložte další papír. Viz „Vložení papíru“ na str. 21. 2 Pokračujte v tisku nebo kopírování stisknutím tlačítka  . • se zablokoval papír. <ol style="list-style-type: none"> 1 Uvolněte zablokovaný papír. Další informace naleznete v části „Řešení problémů s nesprávným zaváděním nebo zablokováním papíru“ na str. 67. 2 Stiskněte tlačítko  .
--	---

 blíká pomalu.	<p>Nosiče tiskové kazety jsou zablokovány.</p> <ol style="list-style-type: none"> 1 Zvedněte jednotku skeneru. 2 Vyjměte předměty blokující cestu nosičů kazety. 3 Víčka nosiče kazet musí být zavřená.  <ol style="list-style-type: none"> 4 Zvedněte jednotku skeneru, jemně zatlačte na podpěru skeneru směrem k nosičům kazet a opatrně sklopte jednotku skeneru, až se úplně zavře. 5 Stiskněte tlačítko . <p>Pokud kontrolka  stále pomalu blíká:</p> <ol style="list-style-type: none"> 1 Zvedněte znovu jednotku skeneru. 2 Přeinstalujte tiskové kazety. Další informace naleznete v části „Instalace tiskových kazet“ na str. 50.
 blíká.	<p>Brzy bude třeba vyměnit barevnou tiskovou kazetu. Informace o objednání spotřebního materiálu naleznete v části „Objednání spotřebního materiálu“ na str. 55.</p>
 svítí.	<p>Ihned je třeba vyměnit barevnou tiskovou kazetu. Vyměňte barevnou tiskovou kazetu za novou. Další informace naleznete v části „Výměna tiskových kazet“ na str. 50.</p>
 blíká.	<p>Brzy bude třeba vyměnit černou (nebo fotografickou) tiskovou kazetu. Informace o objednání spotřebního materiálu naleznete v části „Objednání spotřebního materiálu“ na str. 55.</p>
 svítí.	<p>Ihned je třeba vyměnit černou (nebo fotografickou) tiskovou kazetu. Vyměňte černou (nebo fotografickou) tiskovou kazetu za novou. Další informace naleznete v části „Výměna tiskových kazet“ na str. 50.</p>

Chybové zprávy

Zprávy se zobrazují na obrazovce počítače.

Výstraha kazety	<p>Brzy bude třeba vyměnit jednu z tiskových kazet.</p> <p>Nahradte tiskovou kazetu novou kazetou. Další informace naleznete v části „Vyjmutí použité tiskové kazety“ na str. 50 a „Instalace tiskových kazet“ na str. 50.</p> <p>Chcete-li si objednat spotřební materiál, klepněte na obrazovce počítače na tlačítko Objednat inkoust. Můžete si také přečíst část „Objednání spotřebního materiálu“ na str. 55.</p>
Požadována výměna černé kazety	<p>Je třeba nainstalovat novou černou (nebo fotografickou) tiskovou kazetu.</p> <p>Pokud je na obrazovce počítače dostupné tlačítko Pokračovat, klepněte na něj a tiskněte pomocí barevné kazety. (Tlačítko Pokračovat je dostupné pouze na začátku tiskové úlohy.)</p> <p>Poznámka: V černé (nebo fotografické) tiskové kazetě zůstane proměnlivé množství inkoustu.</p> <p>Následujícím postupem vyměňte v tiskárně černou (nebo fotografickou) tiskovou kazetu:</p> <ol style="list-style-type: none">1 Zrušte tiskovou úlohu, pokud již není zrušena.2 Vyměňte černou (nebo fotografickou) tiskovou kazetu za novou. Další informace naleznete v části „Vyjmutí použité tiskové kazety“ na str. 50 a „Instalace tiskových kazet“ na str. 50.3 Opakujte tisk. <p>Chcete-li si objednat spotřební materiál, klepněte na obrazovce počítače na tlačítko Objednat inkoust. Můžete si také přečíst část „Objednání spotřebního materiálu“ na str. 55 v této příručce.</p>
Požadována výměna barevné kazety	<p>Je třeba nainstalovat novou barevnou tiskovou kazetu.</p> <p>Pokud je na obrazovce počítače dostupné tlačítko Pokračovat, klepněte na něj a tiskněte pomocí černé (nebo fotografické) kazety. (Tlačítko Pokračovat je dostupné pouze na začátku tiskové úlohy.)</p> <p>Poznámka: V barevné tiskové kazetě zůstane proměnlivé množství inkoustu.</p> <p>Následujícím postupem vyměňte v tiskárně barevnou tiskovou kazetu:</p> <ol style="list-style-type: none">1 Zrušte tiskovou úlohu, pokud již není zrušena.2 Nahradte barevnou tiskovou kazetu novou kazetou. Další informace naleznete v části „Vyjmutí použité tiskové kazety“ na str. 50 a „Instalace tiskových kazet“ na str. 50.3 Opakujte tisk. <p>Chcete-li si objednat spotřební materiál, klepněte na obrazovce počítače na tlačítko Objednat inkoust. Můžete si také přečíst část „Objednání spotřebního materiálu“ na str. 55 v této příručce.</p>

<p>Požadována výměna černé i barevné kazety</p>	<p>Je potřeba nainstalovat nové tiskové kazety. Tisková úloha byla zrušena.</p> <p>Poznámka: V černé (nebo fotografické) a barevné tiskové kazetě zůstane proměnlivé množství inkoustu.</p> <ol style="list-style-type: none"> 1 Nahraďte tiskové kazety novými kazetami. Další informace naleznete v části „Vyjmutí použité tiskové kazety“ na str. 50 a „Instalace tiskových kazet“ na str. 50. 2 Opakujte tisk. <p>Chcete-li si objednat spotřební materiál, klepněte na obrazovce počítače na tlačítko Objednat inkoust. Můžete si také přečíst část „Objednání spotřebního materiálu“ na str. 55 v této příručce.</p>
--	--

Odebrání a opětovné nainstalování softwaru

Pokud tiskárna nefunguje správně nebo pokud se při pokusu použít tiskárnu zobrazí chybová zpráva o problémech s komunikací, bude pravděpodobně nutné odinstalovat a znovu nainstalovat software tiskárny.

- 1** Klepněte na tlačítko **Start** → **Programy** nebo **Všechny programy** → **Lexmark 2500 Series**.
- 2** Vyberte položku **Odinstalovat**.
- 3** Při odinstalování softwaru tiskárny postupujte podle pokynů na obrazovce.
- 4** Restartujte počítač a nainstalujte software tiskárny znovu.
- 5** Ve všech oknech se zprávou o nalezení nového hardwaru klepněte na tlačítko **Storno**.
- 6** Vložte disk CD a znovu nainstalujte software podle pokynů na obrazovce.

Poznámka: Pokud se po restartování počítače automaticky nezobrazí instalační obrazovka, klepněte na tlačítko **Start** → **Spustit** a zadejte příkaz **D:\setup**, kde **D** je označení vaší jednotky CD-ROM.

Poznámky

Název produktu:

Lexmark 2500 Series

Typ zařízení:

4428

Modely:

001

Poznámky k vydání

Prosinec 2006

Následující odstavec neplatí pro země, kde taková nařízení odporují místním zákonům: SPOLEČNOST LEXMARK INTERNATIONAL, INC PŘEDKLÁDÁ TUTO PUBLIKACI VE STAVU „JAK JE“ BEZ JAKÝCHKOLI ZÁRUK, AŽ VYJÁDŘENÝCH, NEBO IMPLIKOVANÝCH, VČETNĚ IMPLIKOVANÝCH ZÁRUK PRODEJNOSTI NEBO VHODNOSTI PRO URČITÉ ÚČELY. Některé státy nepřipouštějí při určitých transakcích možnost zříci se vyjádřených nebo nevyjádřených záruk. Z těchto důvodů se na vás nemusí uvedené prohlášení vztahovat.

Tato publikace může obsahovat technické nepřesnosti nebo tiskové chyby. Obsažené informace jsou pravidelně aktualizovány; změny budou zahrnuty do novějších vydání. Popsané výrobky nebo programy mohou být kdykoliv zlepšeny nebo změněny.

Odkazy na výrobky, programy nebo služby uvedené v této publikaci neznamenaají, že by výrobce zamýšlel zpřístupnit je ve všech zemích, ve kterých působí. Odkaz na výrobek, program nebo službu není zamýšlen jako tvrzení nebo předpoklad, že by měl být použit pouze daný výrobek, program nebo služba. Místo nich lze použít libovolný funkční ekvivalentní výrobek, program či službu, pokud se tím neporuší žádný existující nárok na intelektuální vlastnictví. Za vyhodnocení a ověření provozu ve spojení s jinými výrobky, aplikacemi či službami, než které jsou výslovně vyznačeny výrobcem, odpovídá uživatel.

Technickou podporu společnosti Lexmark naleznete na support.lexmark.com.

Informace o dodávkách spotřebního materiálu a souborech ke stažení naleznete na stránkách www.lexmark.com.

Pokud nemáte přístup k Internetu, můžete kontaktovat společnost Lexmark poštou na adrese:

Lexmark International, Inc.
Bldg 004-2/CSC
740 New Circle Road NW
Lexington, KY 40550

© 2007 Lexmark International, Inc.

Všechna práva vyhrazena.

UNITED STATES GOVERNMENT RIGHTS

This software and any accompanying documentation provided under this agreement are commercial computer software and documentation developed exclusively at private expense.

Ochranné známky

Lexmark a Lexmark se znakem diamantu jsou ochranné známky společnosti Lexmark International, Inc., registrované ve Spojených státech a dalších zemích.

Všechny ostatní ochranné známky jsou vlastnictvím příslušných vlastníků.

Konvence

Poznámka: *poznámka* označuje text, který vám může být nápomocný.

Varování: *Varování* označuje skutečnost, která by mohla poškodit hardware nebo software produktu.



UPOZORNĚNÍ: *UPOZORNĚNÍ* označuje skutečnost, která by mohla způsobit zranění.



UPOZORNĚNÍ: Tento typ *UPOZORNĚNÍ* označuje, že byste se *neměli dotýkat* označené oblasti.



UPOZORNĚNÍ: Tento typ *UPOZORNĚNÍ* označuje *horký povrch*.



UPOZORNĚNÍ: Tento typ *UPOZORNĚNÍ* označuje *nebezpečí úrazu el. proudem*.



UPOZORNĚNÍ: Tento typ *UPOZORNĚNÍ* označuje *nebezpečí sklopení*.

Úroveň hluku

Následující měření byla provedena v souladu s normou ISO 7779 a zveřejněna v souladu s normou ISO 9296.

Poznámka: Některé režimy se na tento produkt nemusí vztahovat.

1 metr – průměrný akustický tlak, dBA	
Tisk	50
Skenování	40
Kopírování	50
Připraveno	neslyšitelný

Hodnoty se mohou měnit. Viz www.lexmark.com pro aktuální hodnoty.

Směrnice WEEE (Waste from Electrical and Electronic Equipment) – recyklace materiálu



Logo WEEE označuje speciální recyklační programy a postupy pro elektronická zařízení v zemích EU. Při výrobě produktů bereme ohledy na jejich recyklaci. Máte-li v souvislosti s možnostmi recyklace další otázky, navštivte webové stránky společnosti Lexmark na adrese www.lexmark.com obsahující informace o telefonních číslech místních poboček.

Spotřeba energie

Spotřeba energie produktu

V následující tabulce jsou uvedeny spotřeby energie tohoto produktu.

Poznámka: Některé režimy se na tento produkt nemusí vztahovat.

Režim	Popis	Spotřeba energie (W)
Tisk	Produkt generuje výstup v podobě trvalého záznamu z elektronických vstupů.	14
Kopírování	Produkt generuje výstup v podobě trvalého záznamu z trvalých originálních dokumentů.	15

Režim	Popis	Spotřeba energie (W)
Skenování	Produkt skenuje dokumenty ve formě trvalých záznamů.	8
Připraveno	Produkt čeká na tiskovou úlohu.	6
Spořič energie	Produkt je v režimu šetřícím energii.	není k dispozici
Zvýšený režim vypnutí	Produkt je zapojen do zásuvky, ale je vypnutý.	není k dispozici
Snížený režim vypnutí (<1 W Off)	Produkt je zapojen do zásuvky, ale je vypnutý a produkt se nachází v režimu nejnižší možné spotřeby.	není k dispozici
Vypnuto	Produkt je zapojen do zásuvky, ale je vypnutý.	5

Výše uvedené spotřeby energie reprezentují průměry měření. Okamžitá spotřeba energie může být podstatně vyšší než průměr.

Hodnoty se mohou měnit. Viz www.lexmark.com pro aktuální hodnoty.

Celková spotřeba energie

Někdy je vhodné spočítat celkovou spotřebu energie produktu. Vzhledem k tomu, že jsou údaje o spotřebě energie uvedeny ve wattch, je třeba příkon vynásobit časem, po který je produkt v příslušném režimu. Tím spočítáte spotřebu energie. Celková spotřeba energie produktu je pak součtem spotřeb energie pro jednotlivé režimy.

Licenční smlouva s koncovým uživatelem

Otevřením tohoto balení, nainstalováním softwaru tiskového zařízení nebo použitím tiskových kazet uvnitř balení potvrzujete svůj souhlas s následující licenční smlouvou: Patentované tiskové kazety uvnitř balení jsou licencovány pouze pro jedno použití a jsou určeny k zastavení činnosti po spotřebování pevně stanoveného množství inkoustu. Když je požadována výměna, zůstane v kazetě proměnlivé množství inkoustu. Licence k použití tiskové kazety po jednom použití končí a použitá kazeta musí být vrácena k opětovné výrobě, opětovnému naplnění nebo recyklaci pouze společnosti Lexmark. **Pokud nesouhlasíte s podmínkami této licenční smlouvy na jedno použití, vraťte tento produkt v originálním balení v místě zakoupení.** Náhradní kazetu prodanou bez těchto podmínek získáte na adrese www.lexmark.com.

Rejstřík

B

Balíčky fotografií 34
bliká kontrolka barevného inkoustu 69
bliká kontrolka mono inkoustu 69
bliká tlačítko pro posun papíru 69
blikající kontrolky na ovládacím panelu 69

C

CD

přenos všech fotografií pomocí počítače 32
přenos vybraných fotografií pomocí počítače 32
tisk všech fotografií 33
tisk vybraných fotografií pomocí počítače 33

Č

části

horní kryt 12
jednotka skeneru 13
nosič tiskové kazety 13
ovládací panel 12
podpěra papíru 12
podpěra skeneru 13
port USB 13
port zdroje napájení 13
skleněná plocha skeneru 12
vodicí lišta 12
výstupní zásobník papíru 12
čištění trysek tiskových kazet 53
články z časopisu, položení na skleněnou plochu skeneru 24

D

dialog Stav tiskárny 17
dokument
kopírování 38
skenování 40
dokumentace, vyhledání 7
dokumenty
faxování prostřednictvím softwaru 46
položení na skleněnou plochu skeneru 24
připojení k e-mailu 43
tisk 26
zasílání elektronickou poštou 43

dokumenty nebo fotografie se kopírují jen zčásti 64
dokumenty nebo fotografie se skenují jen zčásti 66
dokumenty nebo fotografie se tisknou jen zčásti 62
dopisnice
tisk 30
vlození 23

F

fax lze odeslat, ale nelze jej přijmout 66
fax lze přijmout, ale nelze jej odeslat 67
fax nelze odeslat ani přijmout 66
Fax, tlačítko 15
faxování
blokování nevyžádaných faxů 48
nastavení počtu zazvonění před automatickým příjmem 49
prostřednictvím softwaru 46
příjem prostřednictvím softwaru 47
přizpůsobení nastavení 48
zprávy o potvrzení 47
zprávy o spojeních 47
Faxové funkce
použití 48
přizpůsobení nastavení 48
fotografické karty, vložení 23
fotografický papír, vložení 21
fotografie
kopírování 39
kopírování fotografií 4x6 37
položení na skleněnou plochu skeneru 24
přenos všech fotografií z disku CD pomocí počítače 32
přenos vybraných fotografií z disku CD pomocí počítače 32
rozmazání 62
skenování více fotografií najednou pomocí počítače 41
skenování více fotografií pomocí počítače 41
tisk všech fotografií z mediálního zařízení pomocí počítače 33
tisk vybraných fotografií z mediálního zařízení pomocí počítače 33

tisk z knihovny fotografií 33
tisk z webové stránky 27
uložení všech fotografií z disku CD pomocí počítače 32
uložení vybraných fotografií z disku CD pomocí počítače 32

H

hladiny inkoustu, kontrola 16
horní kryt 12

CH

chybové zprávy, řešení problémů
Požadována výměna barevné kazety 71
Požadována výměna černé i barevné kazety 71
Požadována výměna černé kazety 71
Výstraha kazety 71

I

Imaging Studio
vytvoření a zobrazení prezentace 35
informace o bezpečnosti 2
informace, vyhledání 7
inkoust, objednání 16
instalace
software tiskárny 72
tiskové kazety 50

J

jednotka skeneru 13
jednotku skeneru nelze zavřít 63

K

karta Kontaktní informace 17
karta Kvalita/kopie 19
karta Nastavení papíru
změna orientace 19
změna velikosti papíru 19
karta Návody 17
karta Rozložení tisku
oboustranný tisk 19
změna typu dokumentu 19
karta Rozšířená 17
karta Rozšířená skenování
nastavení Obrazové vzory 44
karta Řešení problémů 17
karta Údržba 17

karty
tisk 30
vložení 23
kazeta, tisková
čištění 53
kazety, tisk
instalace 50
odebrání 50
ochrana 54
otření 53
vyrovnání 52
kazety, vyrovnání
pomocí ovládacího panelu 52
Knihovna fotografií
skenování fotografie 41
tisk fotografií 33
kontrolka barevného inkoustu
bliká 69
svítí 69
kontrolka mono inkoustu
bliká 69
svítí 69
kopírování 37
fotografie 4 x 6 37
kopírování dokumentu 38
kopírování fotografie 39
kopírování nereaguje 63
kvalita tisku, zlepšení 52

L

lesklý papír, vložení 21
Lexmark Imaging Studio,
použití 15

M

matný papír s vyšší gramáží,
vložení 21
mediální zařízení
tisk všech fotografií pomocí
počítače 33
tisk vybraných fotografií pomocí
počítače 33
možnost tisku více stránek na jeden
list 31

N

nabídka Co chci udělat 18
naskenované obrázky
uložení 43
nastavení softwaru tiskárny
obnovení výchozího
nastavení 20
nastavení softwaru, tiskárna
obnovení výchozího
nastavení 20

nažehlovací fólie, tisk 30
nažehlovací fólie, vložení 23
nechtěné faxy, blokování 48
nekonečný papír, vložení 24
nesprávné zavedení papíru nebo
speciálních médií 68
nevýžádané faxy, blokování 48
nosič tiskové kazety 13
noviny, položení na skleněnou
plochu skeneru 24

O

obálky
tisk 29
vložení 22
obě strany papíru, tisk na 29
objednání spotřebního
materiálu 55
oboustranný tisk 29
obrácené pořadí stránek 28
obrázky
zasílání elektronickou poštou 43
Obrazové vzory
změna nastavení 44
obsah balení 11
obsah, balení 11
odeslání obrázku elektronickou
poštou 43
orientace na šířku, výběr 19
orientace na výšku, výběr 19
orientace, změna
na šířku 19
na výšku 19
ovládací panel 12
blikající kontrolky 69
použití 14

P

Panel nástrojů
použití 19
tisk pouze fotografií z webové
stránky 27
tisk webové stránky 26
papír vlastní velikosti, vložení 23
papír, vložení 21
Plakát 35
podpěra papíru 12
podpěra skeneru 13
pohlednice
tisk 30
vložení 23
pomalý tisk 62
port USB 13
port zdroje napájení 13
poslední stránka jako první 28

poznámky 73, 74, 75
poznámky k vyzařování 74
Požadována výměna barevné
kazety 71
Požadována výměna černé i
barevné kazety 71
Požadována výměna černé
kazety 71
prezentace
vytvoření a zobrazení 35
průhledné fólie
tisk 29
vložení 22
přenos fotografií
z disku CD pomocí počítače 32
přijatý fax je nekvalitně vytištěn 67
příjem faxu
prostřednictvím softwaru 47
přízpusobení nastavení
Faxové funkce 48

R

recyklace
produkty společnosti Lexmark 56
směrnice pro likvidaci elektrických
a elektronických zařízení 74
registrační karty
tisk 30
vložení 23
rozvržení, výběr 19

Ř

řešení problémů při instalaci
software se nenainstaluje 57
stránka se nevytiskne 59
tlačítko Napájení nesvítí 57
řešení problémů s faxováním
fax lze odeslat, ale nelze jej
přijmout 66
fax lze přijmout, ale nelze jej
odeslat 67
fax nelze odeslat ani přijmout 66
přijatý fax je nekvalitně
vytištěn 67
tiskárna přijala prázdný fax 67
řešení problémů s kopírováním
dokumenty nebo fotografie se
kopírují jen zčásti 64
jednotku skeneru nelze zavřít 63
kopírování nereaguje 63
špatná kvalita kopie 63

- řešení problémů s nesprávným zaváděním nebo zablokováním papíru
 - nesprávné zavedení papíru nebo speciálních médií 68
 - tiskárna nepodává papír, obálky nebo speciální média 68
 - zablokování nekonečného papíru 69
 - zablokování papíru v podpěře papíru 67
 - zablokování papíru v tiskárně 67
 - řešení problémů s tiskem
 - dokumenty nebo fotografie se tisknou jen zčásti 62
 - pomalý tisk 62
 - špatná kvalita tisku na okrajích stránky 61
 - špatná kvalita tisku textu a grafiky 61
 - zlepšení kvality tisku 60
 - řešení problémů se skenováním
 - dokumenty nebo fotografie se skenují jen zčásti 66
 - skener nereaguje 64
 - skenování se nezdařilo 64
 - skenování trvá příliš dlouho nebo dojde k zablokování počítače 65
 - špatná kvalita naskenovaného obrázku 65
 - řešení problémů, faxování
 - fax lze odeslat, ale nelze jej přijmout 66
 - fax lze přijmout, ale nelze jej odeslat 67
 - fax nelze odeslat ani přijmout 66
 - přijatý fax je nekvalitně vytištěn 67
 - tiskárna přijala prázdný fax 67
 - řešení problémů, chybové zprávy
 - Požadována výměna barevné kazety 71
 - Požadována výměna černé i barevné kazety 71
 - Požadována výměna černé kazety 71
 - Výstraha kazety 71
 - řešení problémů, instalace
 - software se nenainstaluje 57
 - stránka se nevytiskne 59
 - tlačítko Napájení nesvítí 57
 - řešení problémů, kopírování
 - dokumenty nebo fotografie se kopírují jen zčásti 64
 - jednotku skeneru nelze zavřít 63
 - kopírování nereaguje 63
 - špatná kvalita kopie 63
 - řešení problémů, skenování
 - dokumenty nebo fotografie se skenují jen zčásti 66
 - skener nereaguje 64
 - skenování se nezdařilo 64
 - skenování trvá příliš dlouho nebo dojde k zablokování počítače 65
 - špatná kvalita naskenovaného obrázku 65
 - řešení problémů, tisk
 - dokumenty nebo fotografie se tisknou jen zčásti 62
 - pomalý tisk 62
 - špatná kvalita tisku na okrajích stránky 61
 - špatná kvalita tisku textu a grafiky 61
 - zlepšení kvality tisku 60
 - řešení problémů, zablokování a nesprávné zavádění papíru
 - nesprávné zavedení papíru nebo speciálních médií 68
 - tiskárna nepodává papír, obálky nebo speciální média 68
 - zablokování nekonečného papíru 69
 - zablokování papíru v podpěře papíru 67
 - zablokování papíru v tiskárně 67
- S**
- seznam aplikací pro naskenované dokumenty
 - změna pořadí 45
 - skener nereaguje 64
 - skenování
 - pomocí ovládacího panelu 40
 - přízpusobením nastavení 44
 - uložení naskenovaného obrázku 40
 - více fotografií najednou pomocí počítače 41
 - více fotografií pomocí počítače 41
 - Skenování
 - do Knihovny fotografií 41
 - skenování dokumentu 40
 - skenování se nezdařilo 64
 - skenování trvá příliš dlouho nebo dojde k zablokování počítače 65
 - skládání kopií 28
 - skleněná plocha skeneru 12
 - čištění 55
 - vkládání dokumentů 24
 - software
 - Lexmark Imaging Studio 15
 - odebrání a nová instalace 72
 - Panel nástrojů 19
 - použití 15
 - Středisko řešení 16
 - Vlastnosti tisku 18
 - software se nenainstaluje 57
 - software tiskárny
 - nová instalace 72
 - odebrání 72
 - použití 15
 - spotřební materiál, objednání 55
 - stránka se nevytiskne 59
 - Středisko řešení
 - dialog Stav tiskárny 17
 - karta Kontaktní informace 17
 - karta Návody 17
 - karta Rozšířené 17
 - karta Řešení problémů 17
 - karta Údržba 17
 - otevření 17
 - použití 16
 - svítí kontrolka barevného inkoustu 69
 - svítí kontrolka mono inkoustu 69
- Š**
- špatná kvalita kopie 63
 - špatná kvalita naskenovaného obrázku 65
 - špatná kvalita tisku na okrajích stránky 61
 - špatná kvalita tisku textu a grafiky 61
 - štítky, vložení 22
- T**
- telefonní seznam (v počítači), použití 47
 - tisk
 - Balíčky fotografií 34
 - dokument 26
 - dopisnice 30
 - fotografie z knihovny fotografií 33
 - karty 30
 - na obě strany papíru (oboustranný tisk) 29
 - nažehlovací fólie 30
 - obálky 29
 - obrácené pořadí stránek 28
 - Plakát 35
 - pohlednice 30

poslední stránka jako první 28
průhledné fólie 29
registrační karty 30
seznam blokových faxů 48
skládané kopie 28
více stránek na jeden list 31
všechny fotografie z mediálního
zařízení pomocí počítače 33
výběr fotografií z mediálního
zařízení pomocí počítače 33
vysoce kvalitní grafika 27
webová stránka 26
webová stránka, pouze
fotografie 27
změna typu papíru 26
tiskárna nepodává papír, obálky
nebo speciální média 68
tiskárna přijala prázdný fax 67
tisková kazeta
čištění 53
tiskové kazety
instalace 50
odebrání 50
ochrana 54
otření 53
vyrovnání 52
tiskové kazety, objednání 16
tlačítka programu Lexmark Imaging
Studio
Balíčky fotografií 15
E-mail 15
Fax 15
Fotografické pohlednice 15
Kopírovat 15
použití 15
Prezentace 15
Přenos fotografií 15
Skenovat 15
Zobrazit/tisknout knihovnu
fotografií 15
tlačítka, Lexmark Imaging Studio
Balíčky fotografií 15
E-mail 15
Fax 15
Fotografické pohlednice 15
Kopírovat 15
Plakát 15
použití 15
Prezentace 15
Přenos fotografií 15
Skenovat 15
Zobrazit/tisknout knihovnu
fotografií 15
tlačítka, ovládací panel
Barevná kopie 14

Barevná kopie 4x6 37
Černobílá kopie 14
Kopie 4x6 14
Napájení 14
Posun papíru 14
Skenování 14
Storno 14
tlačítka Balíčky fotografií 15
tlačítka Barevná kopie 4x6 37
tlačítka E-mail 15
tlačítka Fotografické
pohlednice 15
tlačítka Kopírování 15
tlačítka Napájení nesvítí 57
tlačítka Plakát 15
tlačítka pro posun papíru
bliká 69
tlačítka Přenos fotografií 15
tlačítka Skenování 15
tlačítka Zobrazit/tisknout knihovnu
fotografií 15
trysky tiskových kazet, čištění 53
typ papíru, změna 26

U

uložení
všechny fotografie z disku CD
pomocí počítače 32
vybrané fotografie z disku CD
pomocí počítače 32
uložení naskenovaného
obrázku 43

Ú

úrovně hluku 74

V

velikosti papíru, specifikace 19
Vlastní nastavení skenování 44
Vlastnosti tisku
karta Kvalita/kopie 19
karta Nastavení papíru 19
karta Rozložení tisku 19
karty okna Vlastnosti tisku 19
nabídka Co chci udělat 18
nabídka Uložit nastavení 18
nabídka Volby 18
otevření 18
vložení
dokumenty na skleněnou plochu
skeneru 24
dopisnice 23
fotografické karty 23
fotografický papír 21

fotografie na skleněnou plochu
skeneru 24
lesklý papír 21
matný papír s vyšší gramáží 21
nažehlovací fólie 23
nekonečný papír 24
obálky 22
papír 21
papír vlastní velikosti 23
pohlednice 23
průhledné fólie 22
registrační karty 23
štítky 22
vodící lišta 12
vyhledání
informace 7
publikace 7
webové stránky 7
vyjmutí tiskových kazet 50
vyrovnání kazet
pomocí ovládacího panelu 52
vyrovnání tiskových kazet 52
vysoce kvalitní grafika, tisk 27
Výstraha kazety 71
výstupní zásobník papíru 12
vytvoření a zobrazení
prezentace 35

W

webová stránka
tisk 26
tisk pouze fotografií 27
webové stránky
vyhledání 7

Z

zablokování nekonečného
papíru 69
zablokování papíru
v podpěře papíru 67
v tiskárně 67
zlepšení kvality tisku 52
zprávy
faxování 47
potvrzení faxu 47