



# X125 All-In-One

---

Uživatelská příručka

Červen 2002

[www.lexmark.com](http://www.lexmark.com)

**Bezpečnostní informace**

- Síťový kabel zapojte do řádně uzemněné elektrické zásuvky, která je v dosahu zařízení
- Opravy a servis, které nejsou výslovně uvedené v návodu pro obsluhu zařízení, svěřte do rukou odborníka
- Pro zachování bezpečnosti a údržbu tohoto zařízení používejte výhradně originální díly Lexmark
- Funkci faxování nepoužívejte za bouřky, je-li doprovázená blesky

# Obsah

---

<b>Instalace softwaru .....</b>	<b>1</b>
<b>Dodatečné instrukce k instalaci .....</b>	<b>3</b>
Připojení k telefonu .....	3
Připojení k telefonnímu záznamníku .....	4
Připojení k počítačovému modemu .....	5
<b>Informace o vašem zařízení All-In-One .....</b>	<b>7</b>
Seznámení se se zařízením All-In-One .....	7
Používání operačního panelu .....	8
Zavádění speciálního papíru .....	10
Zavádění dokumentu .....	11
Používání softwaru All-In-One .....	12
Přídavný software .....	13
<b>Faxování .....</b>	<b>14</b>
Odesílání faxu .....	14
Příjem faxu .....	17
<b>Kopírování .....</b>	<b>19</b>
Změna nastavení kopírování .....	19
<b>Tisk .....</b>	<b>20</b>
Změna nastavení tisku .....	20

<b>Skenování .....</b>	<b>21</b>
Změna nastavení skenování .....	22
Rozpoznávání textu (OCR) .....	22
<b>Řešení problémů .....</b>	<b>23</b>
Ověření základních kroků .....	23
Problémy s nastavením .....	23
Problémy s faxováním .....	26
Problémy s kopírováním .....	27
Kontaktujte Lexmark .....	27
<b>Dodatek .....</b>	<b>28</b>
Prohlášení o kompatibilitě komise FCC .....	28
Prohlášení o dodržení směrnic EU .....	28

# Instalace softwaru

---

Vaše All-In-One zařízení je nastaveno pro faxování a kopírování a to bez nutnosti připojení k počítači, jak je uvedeno v dokumentaci k nastavení. Chcete-li nastavit vaše zařízení All-In-One k faxování, kopírování, tisku a skenování s použitím počítače, postupujte podle následujících kroků:

- 1 Ujistěte se, že jste dokončili všechny kroky uvedené v dokumentaci k nastavení.
- 2 Ujistěte se, že je váš počítač zapnutý.
- 3 Klepněte na **Storno (Cancel)** na každou obrazovku podobnou ukázce:

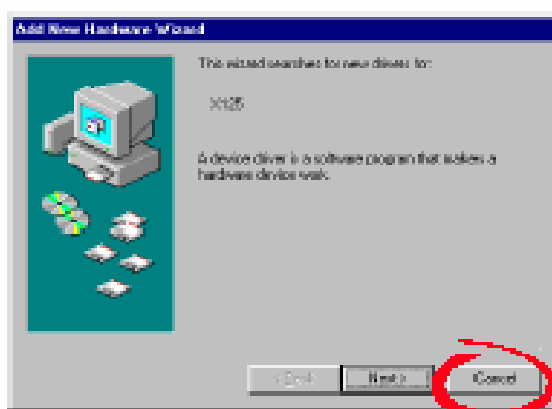

- 4 Vložte instalační CD.

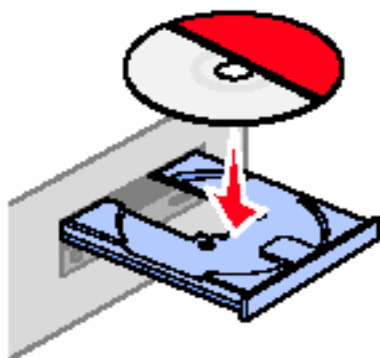

- 5 Vyčkejte na zobrazení instalační obrazovky softwaru All-In-One a poté klepněte na tlačítko **Další (Next)**.

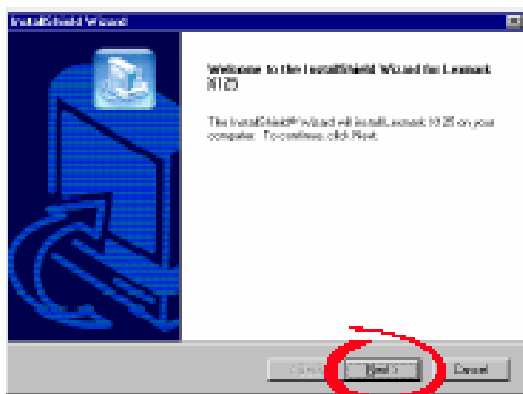

**Poznámka:** Pokud se tato obrazovka nezobrazí, přejděte na str. 23

- 6 Pokračujte podle instalačních kroků na obrazovce vašeho počítače.

## **Dodatečné instrukce k instalaci**

---

Vaše zařízení All-In-One můžete připojit k telefonu, záznamníku a počítačovému modemu.

**VAROVÁNÍ:** V případě bouřky s elektrickými výboji nepřipojujte All-In-One k žádnému přístroji

### ***Připojení k telefonu***

Vaše zařízení All-In-One je nastaveno podle kroků uvedených v dokumentaci k nastavení. Pro používání faxové linky jako standardní telefonní, připojte telefon k vašemu All-In-One. Možné jsou 2 způsoby. Zvolte si ten, který vám lépe vyhovuje.

### ***Připojení ke zdířce označené EXT***

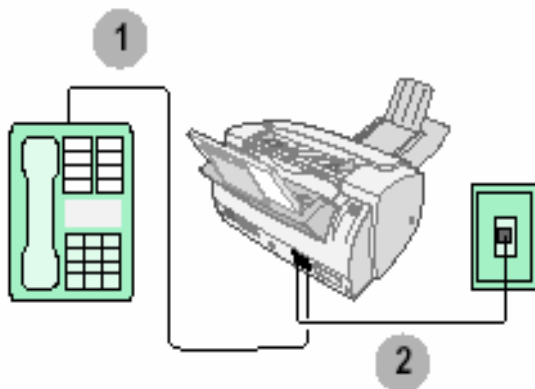

- 1** Zapojte kabel z telefonu do zdířky EXT na zařízení All-In-One.
- 2** Zapojte kabel ze zdířky LINE na zařízení All-In-One do telefonní zdířky na zdi.

Používejte režim Fax nebo Tel. Pro pomoc při výběru režimů přejděte na stranu 17.

## **Připojení ke zdírce na zdi**

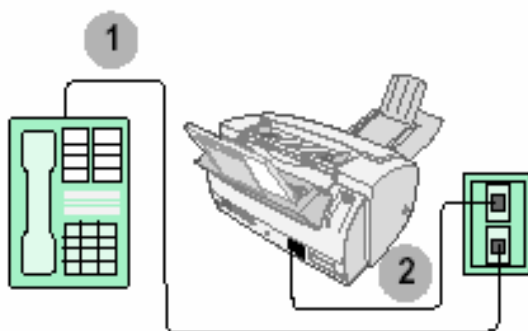

- 1** Zapojte kabel z telefonu do telefonní zdírky na zdi.
- 2** Zapojte kabel ze zdírky LINE na zařízení All-In-One do telefonní zdírky na zdi

Používejte režim Fax nebo Tel. Pro pomoc při výběru režimů přejděte na stranu 17.

## **Připojení k telefonnímu záznamníku**

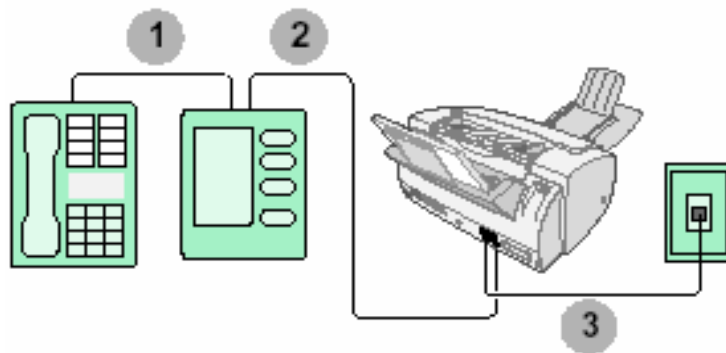

- 1** Zapojte kabel z telefonu do telefonního záznamníku.
- 2** Zapojte kabel z telefonního záznamníku do zdírky EXT na zařízení All-In-One.
- 3** Zapojte kabel ze zdírky LINE na zařízení All-In-One do telefonní zdírky na zdi.

Používejte režim Fax nebo Tel. Pro pomoc při výběru režimů přejděte na stranu 17.

## ***Připojení k počítačovému modemu***

### ***Nastavení bez telefonního záznamníku***

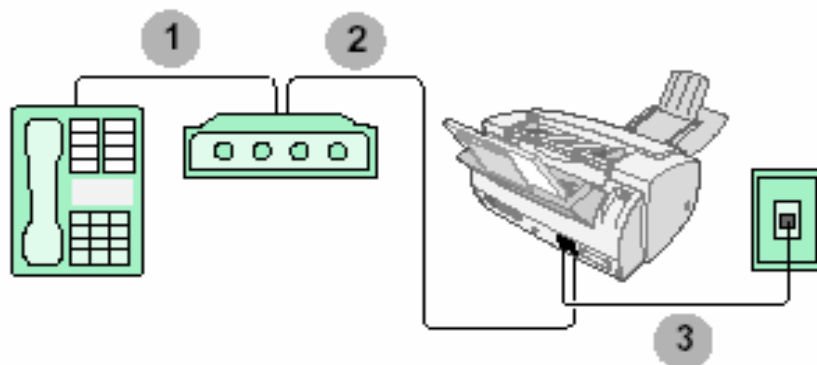

- 1** Zapojte kabel z telefonu do počítačového modemu.
- 2** Zapojte kabel z počítačového modemu do zdířky EXT na zařízení All-In-One
- 3** Zapojte kabel ze zdířky LINE na zařízení All-In-One do telefonní zdířky na zdi.

Používejte režim Fax, Tel nebo Ans/Fax. Pro pomoc při výběru režimů přejděte na stranu 17.

## ***Nastavení s telefonním záznamíkem***

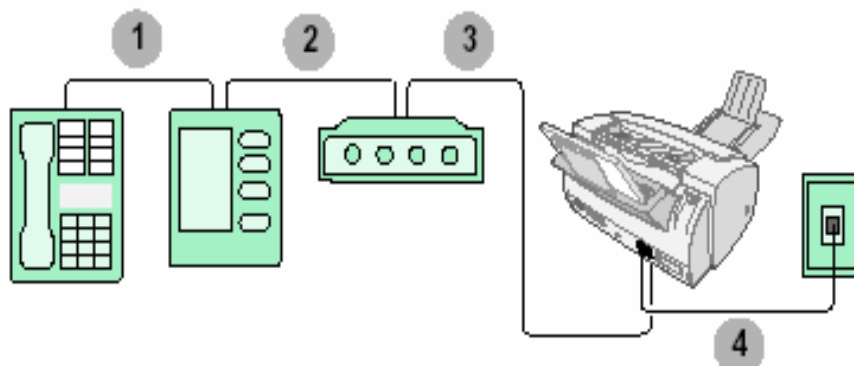

- 1** Zapojte kabel z telefonu do telefonního záznamníku.
- 2** Zapojte kabel z telefonního záznamníku do počítačového modemu.
- 3** Zapojte kabel z počítačového modemu do zdířky EXT na zařízení All-In-One.
- 4** Zapojte kabel ze zdířky LINE na zařízení All-In-One do telefonní zdířky na zdi.

Používejte režim Tel nebo Ans/Fax. Pro pomoc při výběru režimů přejděte na stranu 17.

## Informace o vašem zařízení All-In-One

### Seznámení se ze zařízením All-In-One

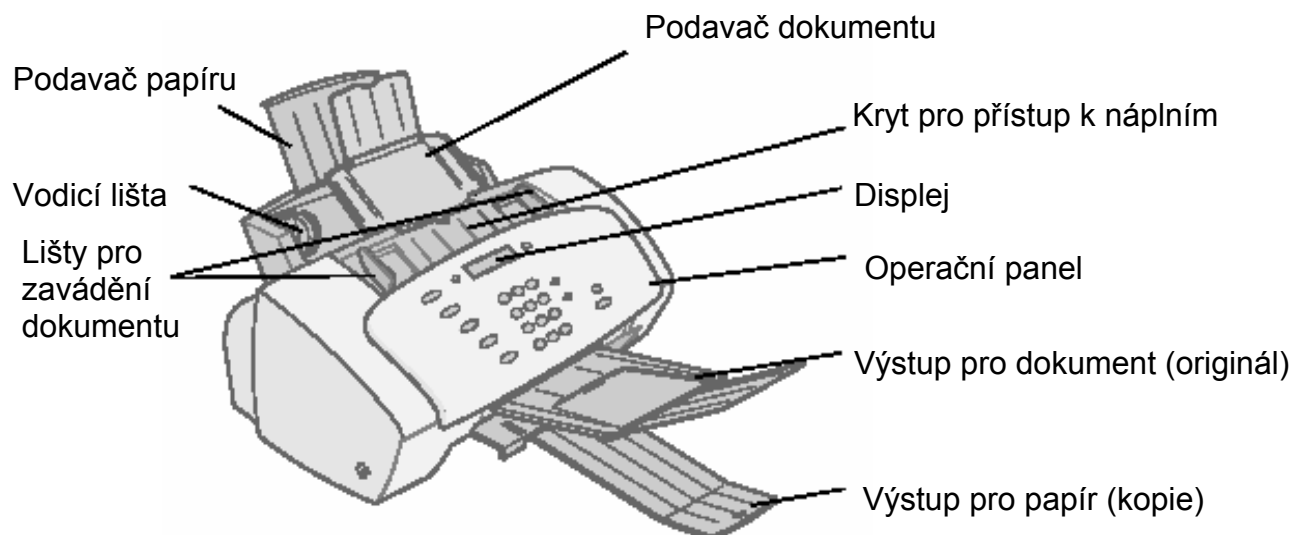

Použijte...	Když chcete...
Podavač dokumentu	Mít dokumenty rovně založené při kopírování, skenování a faxování.
Kryt pro přístup k náplním	Instalovat nebo vyměnit tiskové náplně.
Displej	Zkontrolovat stav All-In-One.
Výstup pro dokument (originál)	Pokládat na sebe jednotlivé listy dokumentu po kopírování, skenování nebo faxování.
Výstup pro papír (kopie)	Pokládat na sebe jednotlivé kopie po tisku.
Lišty pro zavádění dokumentu	Mít jistotu o správném zavádění dokumentu.
Vodicí lištu	Mít jistotu o správném zavádění papíru.
Podavač papíru	Mít papír rovně založený při tisku.

## Používání operačního panelu

Následující tabulka popisuje funkci každého tlačítka. Zprávy a chyby se zobrazí na displeji je-li zařízení All-In-One zapnuto.

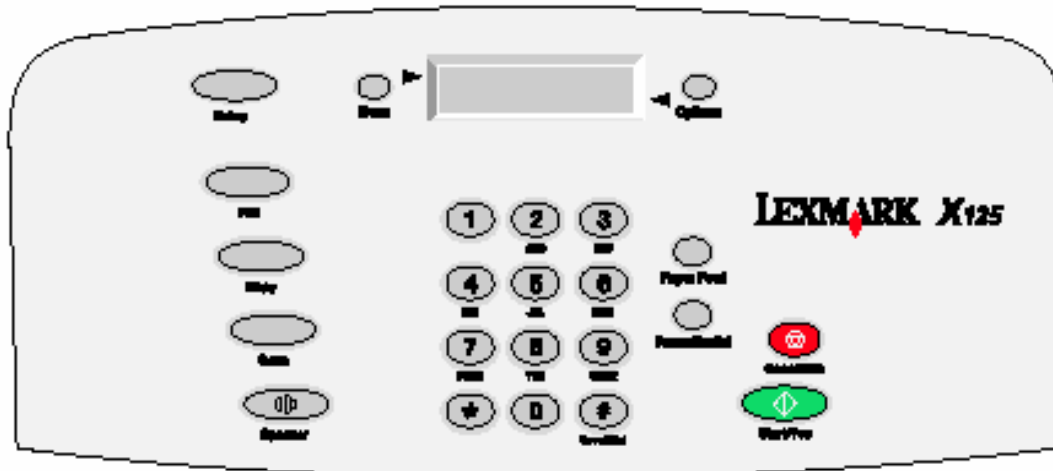

Stiskněte...	Když chcete...
Menu	Procházet nabídkou dostupných funkcí na displeji.
Options (Možnosti)	Procházet možnostmi nastavení zvolené funkce.
Setup (Nastavení)	Změnit nastavení, udržovat tiskové náplně a tisknout reporty.
Fax (Faxování)	Zahájit odeslání faxu.
Copy (Kopírování)	Zahájit kopírování.
Scan (Skenování)	Zahájit skenování.
Speaker (Reproduktor)	Slyšet manuální vytáčení a připojení se k jinému faxu.
The keypad buttons (Číselník)	Vytočit faxové číslo nebo zvolit počet kopií.
Speed Dial (# key) (Rychlé vytáčení – tlačítko #)	Využít nabídku Rychlé vytáčení
Paper Feed (Založení papíru)	<ul style="list-style-type: none"> <li>• Pokračovat v tisku po opětovném vložení papíru do podavače</li> <li>• Odstranit papír v případě, že po tisku nevyjede</li> </ul>
Pause/Redial (Pozastavit/Znovu vytočit)	<ul style="list-style-type: none"> <li>• Vložit tří-sekundovou pauzu při vytáčení tel. nebo faxového čísla pro přístup k vnější tel. nebo faxové lince</li> <li>• Vytočit poslední volané číslo</li> </ul>

Stiskněte...	Když chcete...
Cancel/No (Storno/Ne)	Zrušit úkol nebo smazat neplatnou hodnotu, příp. odpovědět Bez odezvy
Start/Yes (Start/Ano)	Zahájit kopírování nebo skenování, příp. odpovědět S odezvou

## ***Přizpůsobení nastavení All-In-One***

Použijte tlačítka **Menu**, **Options** a **Setup** pro pohyb v nabídce funkcí a změnu nastavení vašeho zařízení All-In-One.

### **Nabídka Settings (Vlastnosti)**

Pro zobrazení nabídky Vlastnosti stiskněte **Fax**, **Copy**, **Scan**, nebo **Setup**, a pak stiskněte **Menu**. Použijte vlastní nastavení pro úpravu

- Typu kopie, kontrastu, rozměru a typu papíru.
- Typu skenovaného dokumentu, kontrastu a typu souboru.
- Typu faxovaného dokumentu, rozlišení a kontrastu.

### **Nabídka Setup (Nastavení)**

Pro zobrazení nabídky Nastavení stiskněte **Setup** a poté stiskněte **Menu**. Tlačítko **Menu** stiskněte pro postupné zobrazení funkcí dané nabídky. Pro pohyb uvnitř nabídky zvolené funkce stiskněte **Options**. Nabídku Nastavení použijte pro:

- Nastavení datumu a času
- Tisk reportu
- Údržbu vaší tiskárny
- Nastavení rozměru papíru
- Nastavení hlasitosti vyzvánění
- Nastavení kvality tisku faxové zprávy
- Nastavení přeposílání faxu
- Nastavení režimu příjmu faxu
- Nastavení rozpoznávacího typu vyzvánění
- Výběr jazyka zobrazovaného na displeji

## Zavádění speciálního papíru

Při zakládání speciálního papíru postupujte podle těchto instrukcí:

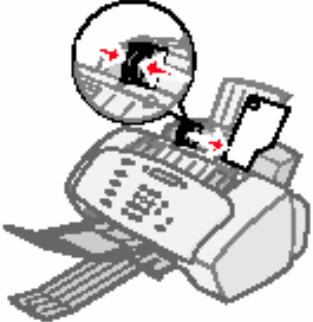
Vložte až...	Ujistěte se, zda:
10 obálek	<ul style="list-style-type: none"> <li>▪ Potiskovaná strana směřuje k vám</li> <li>▪ Jsou obálky vloženy vertikálně proti pravé straně podavače papíru</li> <li>▪ Je místo pro nalepení známky v levém horním rohu.</li> <li>▪ Se vodicí lišta dotýká levého rohu obálek</li> </ul> 
10 pohlednic registračních karet, pohlednic nebo fotografických karet	<ul style="list-style-type: none"> <li>▪ Potiskovaná strana směřuje k vám</li> <li>▪ Jsou karty vloženy vertikálně proti pravé straně podavače papíru</li> <li>▪ Se vodicí lišta dotýká levého rohu karet</li> </ul>
25 listů potahovaného, foto nebo lesklého papíru	<ul style="list-style-type: none"> <li>▪ Lesklá nebo potahovaná strana papíru směřuje k vám</li> <li>▪ Se vodicí lišta dotýká levého rohu fopapíru</li> </ul>
10 fólií	<ul style="list-style-type: none"> <li>▪ Hrubá strana směřuje k vám</li> <li>▪ Se vodicí lišta dotýká levého rohu fólií</li> </ul>
100 listů papíru vlastní velikosti	<ul style="list-style-type: none"> <li>▪ Potiskovaná strana směřuje k vám</li> <li>▪ Rozměr vašeho papíru je v rozmezí: <b>Šířka</b> 76 mm až 216 mm 3.0 in. až 8.5 in. <b>Výška</b> 127 mm až 432 mm 5.0 in. až 17.0 in.</li> <li>▪ Se vodicí lišta dotýká levého rohu papíru</li> </ul>
25 listů nažehlovacího papíru	<ul style="list-style-type: none"> <li>• Postupujete podle instrukcí uvedených na obalu nažehlovacího papíru</li> <li>• Potiskovaná (čistá) strana směřuje k vám.</li> <li>• Se vodicí lišta dotýká levého rohu nažehlovacího papíru</li> </ul>

## **Zavádění dokumentu**

Vložte dokumenty, které chcete faxovat, kopírovat nebo skenovat do podavače dokumentu. Najednou můžete vložit až 30 listů papíru.

Vaše zařízení All-In-One můžete používat k faxování, kopírování nebo skenování dokumentů, které jsou vytištěny na obyčejném papíru rozměru A4, Letter nebo Legal.

Před vložením dokumentu do vašeho zařízení All-In-One se ujistěte zda:

- Je rozměr vašeho dokumentu v rozmezí 76 mm (3.0 in.) pro výšku a 140 mm (5.5 in.) pro šířku.
- Jsou odstraněny všechny klipy a sponky.
- Jste nechali inkoust a opravné laky zcela zaschnout
- Jste vložili papír do podavače papíru

**1** Vložte váš dokument potištěnou stranou a hořejškem směrem dolů.

**2** Posuňte lišty pro zavádění dokumentu k sobě tak, aby se dotýkaly papíru.

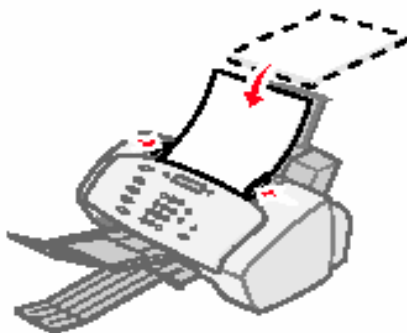

## Používání softwaru All-In-One

Kromě možnosti měnit nastavení zařízení pomocí Operačního panelu, lze jej také měnit pomocí softwaru Settings Utility.

Pro přístup k softwaru Settings Utility klepněte na Start ► Programy ► Lexmark X125 Lexmark X125 Settings Utility.



Klepněte na...	Když chcete...
Print (Tisk)	Nastavit výchozí hodnoty pro tisk.
Fax (Faxování)	Změnit nastavení pro faxování nebo nastavit vlastní seznam čísel pro Rychlé vytáčení
Copy (Kopírování)	Změnit výchozí nastavení kopírování včetně typu kopírovaného dokumentu, kontrastu a rozměru.
Scan (Skenování)	Změnit výchozí nastavení skenování nebo skenovat do: <ul style="list-style-type: none"><li>• Složky ve vašem počítači</li><li>• Vašeho e-mailového programu</li><li>• Softwarové aplikace</li></ul>
Close (Zavřít)	Zavřít program Settings Utility.

Pro více informací o přizpůsobení nastavení vašeho zařízení All-In-One použijte online Uživatelskou příručku *Online User's Guide*. Pro její zobrazení klepněte na Start ► Programy ► Lexmark X125 ► *Online User's Guide*.

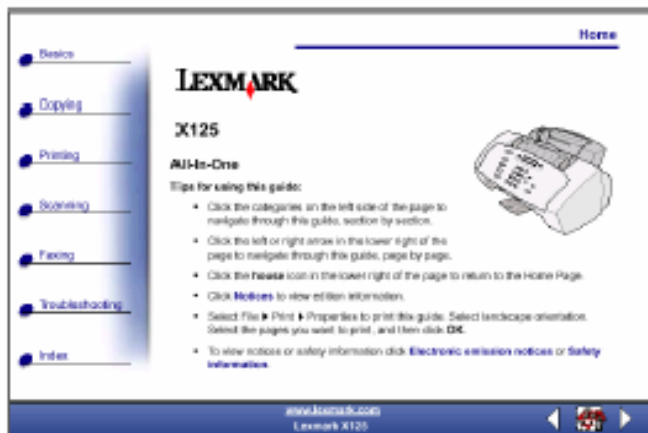

## ***Přídavný software***

Pro spuštění softwaru k editování skenovaných dokumentů a obrázků, který byl dodán s vaším zařízením All-In-One, klepněte na Start ► Programy ► Lexmark X125. Tento software použijte pro využití všech funkcí a možností vašeho All-In-One.

# Faxování

---

Tato část vás provede krok za krokem základy odesílání a příjmu faxových zpráv. Dále vás naučí jak využívat pokročilé funkce vašeho All-In-One, ke kterým patří Rychlé vytáčení, používání reproduktoru a přeposílání faxů.

## *Odesílání faxu*

Používejte vaše zařízení All-In-One k faxování dokumentů o rozměrech A4, Letter nebo Legal.

Pro odeslání faxu s výchozím nastavením:

- 1** Vložte papír do podavače.
- 2** Vložte dokument. Pro pomoc přejděte na stranu 11.
- 3** Stiskněte **Fax**.
- 3** Zadejte faxové číslo pomocí číselníku nebo stiskněte **Pause/Redial** pro odeslání faxu na poslední volané číslo
- 5** Stiskněte **Start/Yes**.

## Změna nastavení faxu

Pro změnu typu faxovaného dokumentu, rozlišení a kontrastu použijte operační panel nebo software Settings Utility.

Pomocí Operačního panelu	Pomocí softwaru
<ol style="list-style-type: none"><li>1 Stiskněte <b>FAX</b> a pak stiskněte opakovaně <b>Menu</b> pro přehled nastavení faxu.</li><li>2 Stiskněte <b>Options</b> pro změnu nastavení.</li></ol>	<ol style="list-style-type: none"><li>1 Ujistěte se, že jste nainstalovali software zařízení All-In-One. Pro pomoc přejděte na stranu 1.</li><li>2 Klepněte na Start ▶ Programy ▶ Lexmark X125 ▶ Lexmark X125 Settings Utility.</li><li>3 Klepněte na <b>fax</b>.</li><li>4 Změňte nastavení a poté klepněte na <b>OK</b>.</li></ol>

## Rychlé vytáčení

Pomocí softwaru Settings Utility můžete naprogramovat až 70 čísel. Můžete mít uložených až 59 individuálních jmen a čísel, 10 čísel pro rychlé vytočení faxu menších skupin z individuálního seznamu a 1 číslo pro rychlé vytočení faxu velké skupiny všem z individuálního seznamu a uvedených skupin. Každý záznam pro rychlé vytáčení může být faxové číslo nebo e-mailová adresa. Pro nastavení rychlého vytáčení zařízení All-In-One klepněte na Start ▶ Programy ▶ Lexmark X125 ▶ Lexmark X125 Settings Utility ▶ fax ▶ Setup.

Odeslání faxu pomocí naprogramovaného záznamu pro rychlé vytáčení:

- 1 Stiskněte **Speed Dial** (tlačítko #).
- 2 Stiskněte **Options** pro výběr cíle rychlého vytáčení nebo zadejte číslo rychlého vytáčení pomocí číselníku
- 3 Stiskněte **Start/Yes**.

Pro tisk seznamu všech čísel rychlého vytáčení dostupných ve vašem systému stiskněte **Setup** a pak opakovaně **Menu**, dokud se nezobrazí Print Report. Stiskněte opakovaně **Options** až do zobrazení Speed Dial List. Pro tisk reportu stiskněte **Start/Yes**.

## **Používání reproduktoru**

Používejte reproduktor pro vytáčení faxového čísla, pro odpověď automatickému záznamníku a následnému zaslání faxu.

Pro použití reproduktoru:

- 1 Vložte dokument.
- 2 Stiskněte **Speaker**.
- 3 Vytočte číslo pomocí číselníku.
- 4 Po odezvě si poslechněte zprávu na záznamníku.

**Poznámka:** Pro nastavení hlasitosti reproduktoru stiskněte **Speaker**, pak opakovaně **Menu** dokud se nezobrazí Speaker Volume. Stiskněte **Options** pro zvolení vámi vybrané hlasitosti.

- 5 Když zaslechnete zvuk faxového modemu, stiskněte **Start/Yes**.

**Poznámka:** Reproduktor není přístupný, když faxové zprávy čekají na odeslání automatickým opětovným vytáčením volaného čísla.

## **Opětovné vytáčení**

Pokud je vámi volané číslo obsazené nebo bez odezvy, vaše All-In-One se automaticky odpojí, vloží pauzu a pak opětovně vytočí volané číslo. Pomocí Software Utility můžete zadat počet pokusů opětovného vytáčení a také délku vložené pauzy. Pro okamžité opětovné vytočení stiskněte v rámci intervalu mezi pokusy na operačním panelu **Start/Yes**. Pro ukončení opakovaného pokusu stiskněte **Cancel/No**.

Stiskněte **Pause/Redial** pro vyvolání posledního volaného čísla, které můžete upravit stisknutím **Cancel/No**. Nové číslo můžete zadat po smazání starého pomocí číselníku.

## Příjem faxu

Vaše zařízení All-In-One má 4 režimy pro příjem faxu. Stávající režim se zobrazuje v pravém horním rohu displeje.

Režim:	Funkce:
Fax	Přijímá faxové zprávy automaticky bez použití telefonního přístroje. Vaše All-In-One zařízení přijímá všechny příchozí hovory jako faxy.
Ans/Fax	Přepojí vaše All-In-One zařízení a záznamník na automatický příjem jak příchozích hlasových, tak i faxových zpráv.
Tel	Přijímá faxy manuálně stiskem čísla *9* na číselníku telefonního přístroje nebo dvojnásobným stiskem tlačítka <b>Start/Yes</b> na operačním panelu zařízení All-In-One.

Pro změnu nastavení režimu příjmu faxových zpráv:

- 1 Stiskněte **Setup** a poté opakovaně **Menu** dokud se na displeji nezobrazí Fax Receive Mode.
- 2 Stiskněte **Options** dokud se nezobrazí vámi požadovaný režim.
- 3 Stiskněte tlačítko **Start/Yes**.

## Používání rozlišujícího zvonění *Distinctive Ring Pattern Detection (DRPD)*

Rozlišující zvonění je služba poskytována některými telekomunikačními společnostmi, které jedné telefonní lince přiřadí dvě čísla, přičemž každé z nich má jiné vyzvánění. Pokud máte takovou službu předplacenou, můžete vaše All-In-One zařízení naprogramovat tak, aby mělo spolu se službou rozlišujícího zvonění samostatné číslo pro příchozí faxy:

- 1 Stiskněte **Setup** a pak opakovaně **Menu** dokud se na displeji nezobrazí DRPD.
- 2 Stiskněte opakovaně **Options** dokud se nezobrazí Learn, a pak stiskněte **Start/Yes**.
- 3 Vytočte to telefonní číslo, které budete používat jako faxové.
- 4 Stiskněte **Setup**.
- 5 Stiskněte opakovaně **Menu** dokud se na displeji nezobrazí Fax Receive Mode.

- 6 Stiskněte **Options** dokud se nezobrazí DRPD, a pak stiskněte **Start/Yes**.

Vaše All-In-One zařízení rozlišuje typ zvonění a všechny příchozí faxy přijímá po druhém zazvonění.

**Poznámka:** DRPD se teď zobrazuje jako čtvrtá možnost nabídky Fax Receive Mode.

## ***Přesměrování faxových zpráv***

Chcete-li přesměrovat jakýkoliv příchozí fax na jiný faxový přístroj:

- 1 Stiskněte **Setup**.
- 2 Stiskněte opakovaně **Menu** dokud se na displeji nezobrazí Fax Forwarding.
- 3 Stiskněte opakovaně **Options** dokud se nezobrazí Forward.
- 4 Chcete-li přesměrovat příchozí fax a zároveň vytisknout jeho kopii, stiskněte opakovaně **Options** dokud se nezobrazí Print/Forward.
- 5 Stiskněte **Start/Yes**.
- 6 Zadejte faxové číslo, na které si přejete faxy přesměrovat.
- 7 Zadejte měsíc, den, hodinu a minutu kdy se má přesměrování zahájit. Chcete-li zahájit přesměrování okamžitě, stiskněte **Start/Yes**.
- 8 Zadejte měsíc, den, hodinu a minutu kdy se má přesměrování ukončit.

## ***Zrušení přesměrování***

- 1 Stiskněte **Setup**.
- 2 Stiskněte opakovaně **Menu** dokud se na displeji nezobrazí Fax Forwarding.
- 3 Stiskněte opakovaně **Options** dokud se ve spodní části displeje neobjeví Off.
- 4 Stiskněte **Start/Yes**.

## Kopírování

---

Kopírovat se zařízením All-In-One můžete nejenom když je připojeno k PC, ale i tehdy, kdy jej používáte samostatně pouze jako faxový přístroj.

Pro zkopírování dokumentu:

- 1 Vložte papír do podavače na papír.
- 2 Vložte dokument do podavače na dokumenty. Pro pomoc přejděte na stranu 11.
- 3 Stiskněte **Copy**.
- 4 Na číselníku zvolte počet kopií.

**Poznámka:** Na vašem zařízení All-In-One můžete zadat až 100 kopií. Výchozí hodnota je 1.

- 4 Stiskněte **Start/Yes**.

## Změna nastavení kopírování

Pro změnu nastavení počtu kopií, typu kopií, kontrastu, rozměrů a typu papíru použijte ovládací panel nebo softwarovou aplikaci.

Použitím ovládacího panelu	Použitím softwarové aplikace
<ol style="list-style-type: none"><li>1 Stiskněte <b>Copy</b> a pak opakovaně <b>Menu</b> pro přehled nastavení kopírování.</li><li>2 Pro změnu nastavení stiskněte <b>Options</b></li></ol>	<ol style="list-style-type: none"><li>1 Ujistěte se, že máte nainstalován software All-In-One. Pro pomoc přejděte na stranu 1</li><li>2 Klepněte na Start ▶ Programy ▶ Lexmark X125 ▶ Lexmark X125 Settings Utility.</li><li>3 Klepněte na <b>copy</b>.</li><li>4 Přizpůsobte nastavení vašim požadavkům a klepněte na <b>OK</b>.</li></ol>

# Tisk

---

Vaše zařízení All-In-One používejte pro tisk základních, ale i pokročilých tiskových úloh.

Pro tisk dokumentu:

- 1 Ujistěte se, že máte nainstalován software All-In-One. Pro pomoc přejděte na stranu 1.
- 2 Do podavače na papír vložte list papíru.
- 3 Klepněte na Soubor – tisk dokud máte soubor otevřený.
- 4 Pro změnu nastavení All-In-One klepněte na Vlastnosti nebo Nastavení v dialogovém okně Tisk.
- 5 V dialogovém okně klepněte na **OK** nebo **Print** (závisí na programu).

## Změna nastavení tisku

Použijte nastavení Lexmark X125 pro změnu nastavení tisku. Pro přístup k vlastnostem Lexmark X125 z otevřeného dokumentu klepněte na Soubor ▶Tisk ▶Vlastnosti nebo Nastavení.

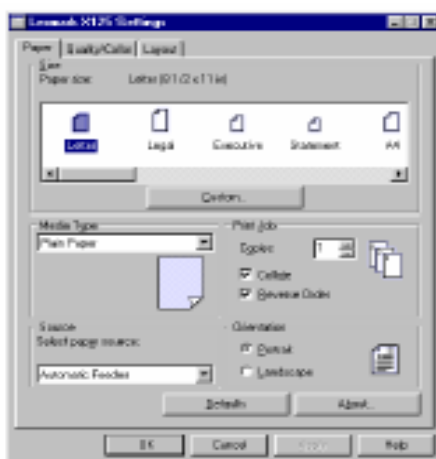

Pro změnu nastavení tisku použijte záložky Paper, Quality/Color a Layout.

## Skenování

---

Dokumenty skenujte tehdy, kdy máte zařízení All-In-One připojeno k počítači.

Pro naskenování dokumentu:

- 1 Ujistěte se, že máte nainstalován software All-In-One. Pro pomoc přejděte na stranu 1.
- 2 Do podavače na papír vložte list papíru.
- 3 Vložte dokument do podavače na dokumenty. Pro pomoc přejděte na stranu 11.
- 4 Stiskněte **Scan**.
- 5 Stiskněte **Options**, abyste mohli zvolit cíl skenování.

Zvolte...	Když chcete...
Folder	Skenovat do složky ve vašem počítači.
E-mail	Naskenovat dokument přímo do e-mailového programu.
Custom applications	Naskenovat dokument do programu, kde jej můžete upravit <b>Poznámka:</b> Můžete si zvolit až 6 programů jako cílů skenování.

- 5 Stiskněte **Start/Yes**.

**Poznámka:** Dokument pomocí zařízení All-In-One můžete skenovat při tisku, ale ne při kopírování nebo faxování.

## Změna nastavení skenování

Pro změnu nastavení typu skenovaného dokumentu, kontrastu, rozměrů a typu souboru použijte operační panel nebo softwarovou aplikaci:

Použitím operačního panelu	Použitím softwarové aplikace
<ol style="list-style-type: none"><li>1 Pro přehled nastavení stiskněte <b>Scan</b> a pak opakovaně <b>Menu</b></li><li>2 Pro změnu nastavení stiskněte <b>Options</b>.</li></ol>	<ol style="list-style-type: none"><li>1 Ujistěte se, že máte nainstalován software All-In-One. Pro pomoc přejděte na stranu 1</li><li>2 Klepněte na Start ▶Programy ▶Lexmark X125 ▶Lexmark X125 Settings Utility.</li><li>3 Klepněte na <b>Scan</b>.</li><li>4 Přizpůsobte nastavení vašim požadavkům a klepněte na <b>OK</b>.</li></ol>

## OCR (Optical Character Recognition)

Vaše All-In-One zařízení obsahuje také software OCR (optické rozpoznávání znaků), který vám umožní převést naskenovaný dokument do souboru, který lze upravit v textovém editoru. Pro přístup k OCR softwaru lze použít váš počítač nebo tlačítko Scan na operačním panelu.

Příklad použití OCR:

- 1 Z nabídky Settings Utility vyberte Scan To application, například do WordPad.
- 2 Jako typ souboru zvolte .txt.
- 3 Do podavače na dokumenty vložte skenovaný dokument.
- 4 Na operačním panelu stiskněte **Scan**.

Váš dokument je naskenovaný, převedený na text softwarem OCR a otevřený v aplikaci, kterou jste si zvolili.

**Poznámka:** OCR software můžete používat ke konverzi dokumentů psaných na počítači nebo psacím stroji. Dokumenty psané ručně nelze převádět.

## Řešení problémů

---

### *Ověření základních kroků*

Máte-li se zařízením All-In-One potíže, ujistěte se, že:

- Napájecí kabel je zapojen do vašeho zařízení All-In-One a do řádně uzemněné elektrické zásuvky.
- Telefonní kabel je bezpečně zapojen do zdířky line na vašem zařízení All-In-One a do zdířky na zdi.
- Váš telefon má vyzváněcí tón.
- Kryt operačního panelu a dvířka pro přístup k náplním jsou úplně zavřena.
- Na displeji je napsáno Ready.
- Nálepka a průhledná páska, která chrání kontakty náplní, je odstraněna.

### *Problémy s nastavením*

**Když vložíte instalační CD, nic se neděje.**

- 1 Zavřete všechny otevřené programy.
- 2 Restartujte váš počítač.
- 3 Ujistěte se, že jste klepli na **Storno** na všech obrazovkách podobných ukázce v kroku 3 na straně 1.
- 4 Vyjměte a opět vložte CD s instalačním softwarem.
- 5 Klepněte dvakrát na ikonu **Tento počítač** na ploše vašeho PC.
- 6 Klepněte dvakrát na ikonu jednotky **CD-ROM**. Je-li to nutné, klepněte dvakrát na soubor **setup.exe**.
- 6 Pokračujte krokem č. 4 na straně 1.

## Tiskárna nebo skener nefunguje.

### 1 Zkontrolujte stav tiskárny:

Windows 98/Me/2000	Windows XP
<ol style="list-style-type: none"> <li>1 Klepněte na Start ▶Nastavení ▶Tiskárny.</li> <li>2 Ze seznamu tiskáren vyberte <b>Lexmark X125</b> a dvakrát klepněte na její ikonu.</li> <li>3 Ujistěte se, že v nabídce Tiskárna: <ul style="list-style-type: none"> <li>• Možnost Výchozí je zaškrtnuta</li> <li>• Možnost Pozastavit tisk není zaškrtnuta.</li> </ul> </li> </ol>	<ol style="list-style-type: none"> <li>1 Klepněte na Start ▶Ovládací panely ▶Tiskárny a jiný hardware ▶Tiskárny a faxy.</li> <li>2 Ze seznamu tiskáren vyberte <b>Lexmark X125</b> a dvakrát klepněte na její ikonu.</li> <li>3 Ujistěte se, že v nabídce Tiskárna: <ul style="list-style-type: none"> <li>• Možnost Výchozí je zaškrtnuta</li> <li>• Možnost Pozastavit tisk není zaškrtnuta.</li> </ul> </li> </ol>

### 2 Zkontrolujte port tiskárny:

Windows 98/Me	Windows 2000	Windows XP
<ol style="list-style-type: none"> <li>1 Klepněte na Start ▶Nastavení ▶Tiskárny.</li> <li>2 Pravým tlačítkem myši klepněte na ikonu <b>Lexmark X125</b> a pak klepněte na Vlastnosti</li> <li>3 Klepněte na záložku Podrobnosti.</li> <li>4 Na seznamu Porty zvolte jako port tiskárny USB. V případě, že port USB <b>není</b> uveden, odinstalujte a znovu nainstalujte software tiskárny. Pro pomoc přejděte na stranu 25.</li> <li>5 Klepněte na tlačítko <b>OK</b>.</li> </ol>	<ol style="list-style-type: none"> <li>1 Klepněte na Start ▶Nastavení ▶Tiskárny.</li> <li>2 Pravým tlačítkem myši klepněte na ikonu <b>Lexmark X125</b> a pak klepněte na Vlastnosti</li> <li>3 Klepněte na záložku Porty.</li> <li>4 Na seznamu Porty zvolte jako port tiskárny USB. V případě, že port USB <b>není</b> uveden, odinstalujte a znovu nainstalujte software tiskárny. Pro pomoc přejděte na stranu 25.</li> <li>5 Klepněte na <b>Použít</b>.</li> <li>6 Klepněte na tlačítko <b>OK</b>.</li> </ol>	<ol style="list-style-type: none"> <li>1 Klepněte na Start ▶Ovládací panely ▶Tiskárny a jiný hardware ▶Tiskárny a faxy</li> <li>2 Klepněte na záložku Porty.</li> <li>3 Na seznamu Porty zvolte jako port tiskárny USB. V případě, že port USB <b>není</b> uveden, odinstalujte a znovu nainstalujte software tiskárny. Pro pomoc přejděte na stranu 25.</li> <li>4 Klepněte na <b>Použít</b>.</li> <li>5 Klepněte na <b>OK</b>.</li> </ol>

**3** Ujistěte se, že jste nenainstalovali více kopií softwaru tiskárny:

**a** Otevřete složku Tiskárny ve vašem operačním systému.

**Windows 98/Me/2000:** Z nabídky Start přejděte na ▶Nastavení  
▶Tiskárny.

**Windows XP:** Z nabídky Start přejděte na ▶Ovládací panely  
▶Tiskárny a jiný hardware ▶Tiskárny a faxy.

**b** Ujistěte se, že ve složce Tiskárny je pouze jedna ikona  
**Lexmark X125.**

Pokud jste nainstalovali více kopií softwaru tiskárny, postupně všechny odinstalujte. Restartujte počítač a znovu nainstalujte software tiskárny.

## **Odinstalování a opětovné nainstalování softwaru tiskárny**

Je-li nesprávně zadán port tiskárny nebo bylo nainstalováno více kopií tiskárny, odinstalujte a znovu nainstalujte software tiskárny:

- 1** Z nabídky Start přejděte na ▶Programy nebo ▶Všechny programy  
▶Lexmark X125 Uninstall.
- 2** Pro odinstalování softwaru postupujte podle instrukcí na obrazovce.
- 3** Restartujte váš počítač.
- 4** Znovu nainstalujte software tiskárny. Pro pomoc přejděte na stranu 1.

## **Problémy s faxováním**

### **Čísla uložena v paměti pro rychlé vytáčení se nevytáčí správně.**

Ujistěte se, že čísla v paměti pro rychlé vytáčení jsou uložena správně. Pro tisk seznamu rychlého vytáčení postupujte následovně:

- 1** Stiskněte **Setup**.
- 2** Stiskněte opakovaně **Menu**, dokud se na displeji nezobrazí Print Report.
- 3** Stiskněte opakovaně **Options**, dokud se na displeji nezobrazí Speed Dial List.
- 4** Pro tisk seznamu stiskněte **Start/Yes**.

### **All-In-One nemůže přijímat faxové zprávy automaticky.**

Ujistěte se, že režim příjmu faxu je nastaven na Ans/Fax nebo Fax. Pro pomoc přejděte na stranu 17.

### **All-In-One nemůže přijímat faxové zprávy manuálně.**

Ujistěte se, že jste provedli **jednu** z následujících možností:

- Na operačním panelu All-In-One stiskněte dvakrát **Start/Yes**.
- Na vašem telefonu stiskněte **\*9\*** a zavěste.

### **Jiné problémy s přenosem faxových zpráv**

Zařízení, které vám zasílá faxovou zprávu nebo na které zasíláte faxovou zprávu vy, může být vypnuto, bez papíru nebo nefunkční. Kontaktujte vlastníka takového zařízení, vyskytne-li se některý z následujících problémů:

- Vaše zařízení All-In-One neodešle faxovou zprávu.
- Příchozí faxové zprávy jsou neúplné.
- Příchozí faxové zprávy obsahují bílá místa.
- Příchozí faxové zprávy obsahují skvrny.
- Příchozí faxové zprávy jsou velmi nízké kvality.
- Příchozí faxové zprávy obsahují roztažená slova.
- Vaše zařízení All-In-One vytočí číslo, ale nemůže navázat spojení s jiným faxovým zařízením.

## ***Problémy s kopírováním***

### **Na displeji operačního panelu se zobrazuje PC Not Available**

Ve většině případů, kdy se na displeji objeví PC Not Available, se pravděpodobně pokoušíte vytisknout více barevných kopií v režimu Color, přičemž vaše zařízení All-In-One není připojeno k PC.

Pokud chcete vytisknout více černobílých kopií bez použití počítače, můžete na displeji operačního panelu změnit barevný režim Color na režim Black Draft, Black Normal nebo Black Photo.

Pokud chcete vytisknout více barevných kopií, musíte vaše zařízení All-In-One připojit k počítači přes kabel USB.

- Pokud jste do vašeho počítače nainstalovali software All-In-One, klepněte na Start ▶Programy ▶Lexmark X125 Settings Utility. Pro změnu nastavení kopírování použijte Lexmark X125 Settings Utility.
- Pro pokyny k instalaci softwaru All-In-One z CD přejděte na stranu 1.

## ***Kontaktujte Lexmark***

Navštivte naše webové stránky [www.lexmark.cz](http://www.lexmark.cz), abyste mohli:

- Zaregistrovat vaši tiskárnu.
- Mít přístup k brožurám o vaší tiskárně.
- Kontrolovat upgrady.
- Vytvářet a tisknout zábavné projekty.

Pro odbornou technickou pomoc pošlete email na adresu [info@ceemark.cz](mailto:info@ceemark.cz), nebo zavolejte na 224 835 105.

## **Poznámky týkající se elektrického vyzařování Prohlášení o kompatibilitě komise FCC (Federal Communications Commission)**

Zařízení Lexmark Z800 Series Color Jetprinter, typ 4156-K01 bylo testováno a bylo shledáno jako vyhovující omezením kladeným na digitální zařízení třídy B podle části 15 pravidel komise FCC. Při provozu by měly být splněny tyto dvě podmínky:

- (1) toto zařízení nesmí způsobovat škodlivé interference a
- (2) toto zařízení se musí vyrovnat s jakoukoliv interferencí, včetně interference, která by mohla způsobit provozní potíže.

Otázky týkající se informací o kompatibilitě posílejte na tuto adresu:  
Director of Lexmark Technology & Services  
Lexmark International, Inc.  
740 West New Circle Road  
Lexington, KY 40550  
(859) 232-3000

### **Industry Canada compliance statement**

This Class B digital apparatus meets all requirements of the Canadian Interference-Causing Equipment Regulations.

### **Avis de conformité aux normes de l'industrie du Canada**

Cet appareil numérique de la classe B respecte toutes les exigences du Règlement sur le matériel brouilleur du Canada.

### **Prohlášení o dodržení směrnic EU**

Tento výrobek splňuje ochranné požadavky Rady EU dané direktivami 89/336/EEC a 73/23/EEC upravujícími v rámci přibližování a harmonizace zákonů členských států elektromagnetickou kompatibilitu a bezpečnost elektrických zařízení navržených pro použití v rámci daných napěťových limitů.

Prohlášení o splnění požadavků direktivy bylo podepsáno ředitelem výrobní a technické podpory společnosti Lexmark International, S.A., Boigny, France.

Tento výrobek splňuje omezení EN 55022 třídy B a bezpečnostní požadavky EN 60950.



Lexmark a Lexmark se znakem diamantu jsou ochranné známky společnosti Lexmark International, Inc., registrované v USA a/nebo dalších zemích.

Color Jetprinter je ochranná známka společnosti Lexmark International, Inc.

© 2003 Lexmark International, Inc.

740 West New Circle Road  
Lexington, Kentucky 40550

[www.lexmark.com](http://www.lexmark.com)