





Stručná referenční příručka k tiskárně Lexmark Prevail Pro700 Series

Důležité sdělení týkající se recyklace kazet!

Přečtěte si tyto informace předtím, než otevřete balení s kazetou pro inkoustové tiskárny.

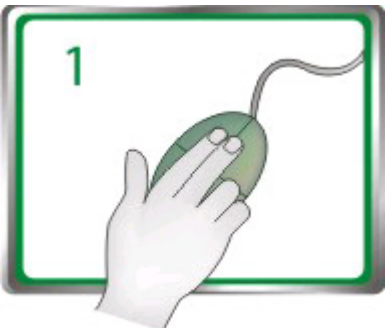
Ve společnosti Lexmark bereme vážně náš závazek vůči životnímu prostředí a vyzýváme naše zákazníky k tomu, aby snadným a bezplatným způsobem vrátili prázdné kazety Lexmark společnosti Lexmark za účelem jejich správné recyklace. Ujistíme vás, že kazety jsou recyklovány odpovídajícím způsobem a nekončí na skládkách odpadů.

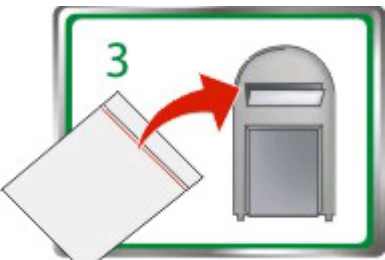
	<p>Přejděte na www.lexmark.com/recycle. Postupujte podle pokynů a vyžádejte si sáčky se zaplaceným poštovním. Sáčky bývají obvykle doručeny během 7 až 10 dnů.</p>
	<p>Vložte prázdné kazety Lexmark pro inkoustové tiskárny do sáčku se zaplaceným poštovním a sáček pečlivě uzavřete. Pokud posíláte jednobarevné kazety, doporučujeme, abyste posílali alespoň dvě současně a co nejméně zatěžovali životní prostředí.</p>
	<p>Odešlete sáček poštou partnerovi společnosti Lexmark pro recyklaci. Na sáčku je již uvedena adresa.</p>

Další informace o recyklaci naleznete na www.lexmark.com/recycle.

Kazety Lexmark jsou vždy vyrobeny z nových dílů, i když komponenty mohou obsahovat recyklovaný materiál. Pro vrácení součástí v záruce volejte číslo 1-800-332-4120.

Tato patentovaná tiskárna je licencována a určena pouze pro použití s originálními kazetami Lexmark pro inkoustové tiskárny po celou dobu životnosti patentované tiskárny. Souhlasíte s tím, že: (1) budete v této tiskárně používat pouze originální kazety Lexmark pro inkoustové tiskárny s výjimkami uvedenými níže a (2) předáte tuto licenci/smlouvu každému následujícímu uživateli tiskárny. Patentované kazety Lexmark pro inkoustové tiskárny a jejich obsah jsou předávány na základě licence s tím omezením, že mohou být použity pouze jednou. Licence k použití tiskových kazet a jejich obsahu po jednom použití končí a souhlasíte s tím, že vrátíte pouze společnosti Lexmark k recyklaci. Náhradní kazety pro inkoustové tiskárny prodávané bez těchto podmínek lze zakoupit prostřednictvím webu www.lexmark.com a můžete je znovu naplnit jak vy, tak třetí subjekt, jako jediné alternativní kazety, které lze použít s touto licencovanou tiskárnou.

Důležité informace o bezpečnosti

Připojte napájecí kabel do řádně uzemněné elektrické zásuvky, která se nachází v blízkosti zařízení a je snadno přístupná.

Výrobek neumísťujte a nepoužívejte v blízkosti vody a na vlhkých místech.

Používejte pouze napájecí zdroj a napájecí kabel dodaný s tímto produktem nebo náhrady schválené výrobcem.

Pro připojení tohoto výrobku k veřejné telefonní síti používejte pouze telekomunikační kabel (RJ-11) dodaný s tímto produktem nebo kabel 26 AWG, případně větší náhradu.

⚠ VÝSTRAHA—NEBEZPEČÍ ÚRAZU: Napájecí kabel nepřerézávejte, nekrutíte, neohýbejte, nemačkejte a nepokládejte na něho těžké předměty. Zabraňte jeho odírání a napínání. Zamezte jeho přiskřípnutí mezi dvěma objekty, například mezi nábytkem a stěnou. Ve výše uvedených případech hrozí nebezpečí požáru či úrazu elektrickým proudem. Pravidelně kontrolujte napájecí kabel s ohledem na výše uvedené problémy. Před kontrolou kabelu ho vytáhněte z elektrické zásuvky.

⚡ VÝSTRAHA—NEBEZPEČÍ ÚRAZU ELEKTRICKÝM PROUDEM: Během bouřky nepoužívejte fax. Tento produkt během bouřky nenastavujte a nepropojujte jej s jinými zařízeními, jako je fax, napájecí kabel anebo telefon.

Obsah

Důležité informace o bezpečnosti.....	2
Informace o tiskárně.....	5
Vyhledání informací o tiskárně.....	5
Minimalizace dopadu tiskárny na životní prostředí.....	5
Modely tiskárny.....	6
Vlastnosti tiskárny.....	7
Popis částí tiskárny.....	7
Použití ovládacího panelu tiskárny.....	9
Použití paměťových karet a jednotek paměti flash.....	12
Objednávání a výměna spotřebního materiálu.....	14
Objednání inkoustových kazet.....	14
Výměna inkoustových kazet.....	15
Údržba inkoustových kazet.....	16
Použití softwaru tiskárny.....	18
Minimální systémové požadavky.....	18
Instalace softwaru tiskárny.....	18
Použití softwaru tiskárny pro systém Windows.....	19
Použití softwaru tiskárny pro počítač Macintosh.....	21
Tisk.....	22
Tisk dokumentu.....	22
Automatický tisk na obě strany papíru (oboustranný tisk).....	22
Tisk fotografií pomocí ovládacího panelu tiskárny.....	24
Tisk dokumentů z paměťové karty nebo jednotky paměti flash (pouze pro systém Windows).....	24
Rušení tiskových úloh.....	25
Kopírování.....	27
Tipy pro kopírování.....	27
Kopírování.....	27
Kopírování fotografií.....	28
Automatické oboustranné kopírování.....	28
Rušení úloh kopírování.....	28

Skenování.....	29
Tipy pro skenování.....	29
Skenování do místního nebo síťového počítače.....	29
Skenování na jednotku paměti flash nebo na paměťovou kartu.....	30
Skenování přímo do e-mailu pomocí softwaru tiskárny.....	30
Skenování do souboru PDF.....	31
Rušení úloh skenování.....	32
Řešení problémů.....	33
Poznámky.....	40
Poznámky k vydání.....	40

Informace o tiskárně

Vyhledání informací o tiskárně

Stručná referenční příručka obsahuje základní pokyny k provádění běžných činností s tiskárnou, například tisk, kopírování a skenování. Obsahuje také informace o řešení běžných problémů při instalaci tiskárny.

Další informace o tiskárně naleznete v následujících materiálech:

Co hledáte?	Kde to najdete
Úvodní pokyny k instalaci	<ul style="list-style-type: none">• <i>Rychlá instalace</i>• Průvodce instalací hardwaru¹
Další pokyny k instalaci a používání tiskárny	<p>Úplná <i>Uživatelská příručka</i> se nainstaluje automaticky se softwarem tiskárny.¹</p> <p>Po nainstalování tiskárny zobrazíte <i>Uživatelskou příručku</i> ze složky programů tiskárny:</p> <p>Uživatelé se systémem Windows</p> <ol style="list-style-type: none">1 Klepněte na tlačítko  nebo Start.2 Klepněte na položku Všechny programy nebo Programy a vyberte v seznamu složku s programy tiskárny.3 Vyberte příkaz Zobrazit Uživatelskou příručku. <p>Uživatelé se systémem Macintosh</p> <ol style="list-style-type: none">1 Na ploše Finder poklepejte na složku tiskárny.2 Poklepejte na položku Uživatelská příručka.
Nápověda k používání softwaru tiskárny	Nápověda k softwaru se nainstaluje automaticky se softwarem tiskárny. ¹ Klepněte v libovolném programu nebo aplikaci na položku Nápověda .
Nejnovější doplňující informace, aktualizace, online technická podpora a telefonická podpora	Webové stránky podpory— support.lexmark.com

¹ Je k dispozici na instalačním disku CD a na webu společnosti Lexmark na stránce www.lexmark.com/publications/.

Minimalizace dopadu tiskárny na životní prostředí

Usilujeme o ochranu životního prostředí a neustále naše tiskárny vylepšujeme tak, abychom snižovali jejich dopad na životní prostředí. Zvolením určitých nastavení tiskárny nebo úloh můžete snížit dopad tiskárny na životní prostředí ještě více.

Šetření energie

- **Aktivujte ekonomický režim.** Tato funkce nastaví nízký jas displeje a nastaví tiskárnu tak, aby se po 10 minutách nečinnosti přepnula do úsporného režimu.
- **Zvolte nejkratší časový limit Spořiče energie.** Tato funkce přepne tiskárnu do pohotovostního režimu s minimální spotřebou energie, jestliže byla po nastavenou dobu (časový limit Spořiče energie) nečinná.

- **Sdílejte svou tiskárnu.** Bezdrátové či síťové tiskárny umožňují více počítačům sdílet jednu tiskárnu a tím šetřit energii a další zdroje.

Šetření papíru

- **Aktivujte ekonomický režim.** U vybraných modelů tiskáren nastavuje tato funkce tiskárnu na automatický tisk na obě strany papíru (oboustranný tisk) při úlohách kopírování a faxování a při tisku v systému Windows.
- **Tiskněte na jednu stranu papíru více obrazů stran.** Tato funkce „Počet stránek na list“ umožňuje vytištění více stránek na jeden list. Na jednu stranu listu papíru můžete vytisknout až 8 obrazů stránek.
- **Tiskněte na obě strany papíru.** Oboustranný tisk umožňuje tisknout na obě strany papíru ručně nebo automaticky (podle modelu tiskárny).
- **Před tiskem zobrazte náhled tiskových úloh.** Použijte funkce náhledu z panelů nástrojů, dialogového okna Tisk nebo Náhled tisku, nebo displeje tiskárny (podle modelu tiskárny).
- **Skenujte a ukládejte.** Abyste se vyhnuli tisku více kopií, můžete skenovat dokumenty nebo fotografie a ukládat je do počítačového programu, aplikace nebo na jednotku paměti flash pro prezentaci.
- **Používejte recyklovaný papír.**

Šetření inkoustu

- **Používejte Rychlý tisk nebo režim Koncept.** Tyto režimy lze použít k tisku dokumentů s pomocí menšího množství inkoustu než obvykle a jsou ideální pro tisk převážně textových dokumentů.
- **Používejte vysokokapacitní kazety.** Inkousty ve vysokokapacitních kazetách umožňují vytisknout více stránek s menším počtem kazet.
- **Čistěte tiskovou hlavu.** Než vyměníte a recyklujete inkoustové kazety, zkuste použít funkce Vyčistit tiskovou hlavu a Důkladně vyčistit tiskovou hlavu. Tyto funkce vyčistí trysky tiskové hlavy, aby se zlepšila kvalita tisku.

Recyklace

- **Vraťte inkoustové kazety k opětovnému využití nebo recyklaci prostřednictvím Programu pro sběr kazet Lexmark.** Chcete-li vrátit inkoustovou kazetu, přejděte na www.lexmark.com/recycle. Postupujte podle pokynů a vyžádejte si sáček se zaplaceným poštovním.
- **Recyklujte balení produktů.**
- **Starou tiskárnu nevyhazujte, ale recyklujte ji.**
- **Recyklujte papír z likvidovaných tiskových úloh.**
- **Používejte recyklovaný papír.**

Chcete-li si přečíst Zprávu společnosti Lexmark o udržitelném rozvoji životního prostředí, najdete ji na adrese www.lexmark.com/environment

Modely tiskárny

Instalační disk CD-ROM, dodaný s tiskárnou, je určen pro následující modely tiskárny:

- Lexmark Pro705
- Lexmark Pro706
- Lexmark Pro703

Vlastnosti tiskárny

Tiskárna je plně vybavena funkcemi, které vám pomohou spravovat a provádět tiskové úlohy a úlohy zobrazení.

- **Bezdrátová.** Můžete tisknout a skenovat prakticky z jakéhokoli místa ve vašem domě nebo na pracovišti prostřednictvím zabezpečené bezdrátové sítě a také sdílet tiskárnu mezi několika počítači.
- **Tisk.** Můžete tisknout vysoce kvalitní dokumenty a soubory PDF z počítače, z jednotky paměti flash nebo ze zařízení Bluetooth. Integrovaná funkce oboustranného tisku vám šetří peníze a šetří životní prostředí.
- **Kopírování.** Můžete kopírovat dokumenty a fotografie stisknutím jednoho tlačítka. Umožňuje černobílé nebo barevné kopírování bez použití počítače.
- **Skenování.** Pomocí plochého skeneru a automatického podavače dokumentů můžete snadno skenovat silné knihy, zprávy a jiné vícestránkové dokumenty.
- **Faxování.** Můžete odesílat vícestránkové, černobílé nebo barevné faxy bez použití počítače rychlostí modemu 33,6 kb/s. Další funkce faxu zahrnují 99 čísel rychlé volby, automatické opakované vytáčení, blokování nežádoucích faxů a ID volajícího.
- **Tisk fotografií.** Podporuje přímý tisk fotografií z digitálních paměťových karet, digitálních fotoaparátů podporujících standard PictBridge a jednotek paměti flash s připojením USB. Fotografie pro tisk bez použití počítače lze vybrat pomocí korektury.
- **Ekonomický režim.** Aktivací ekonomického režimu ušetříte el. energii i papír. Tento režim automaticky ztlumí osvětlení displeje, přepne tiskárnu do úsporného režimu po 10 minutách nečinnosti a tiskne u úloh kopírování a skenování a u tisku v systému Windows na obě strany papíru.

Popis částí tiskárny

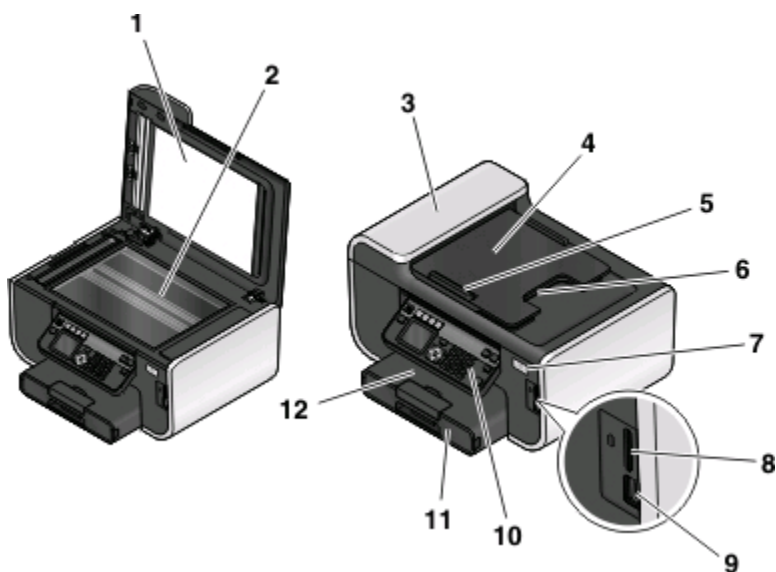

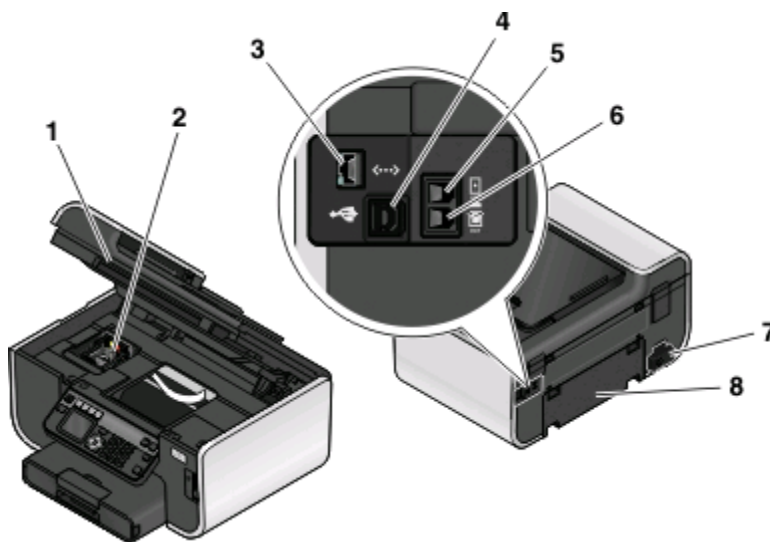

Část	Použití	
1	Víko skeneru	Přístup ke skleněné ploše skeneru
2	Skleněná plocha skeneru	Skenování a kopírování fotografií a dokumentů
3	Podavač ADF (automatický podavač dokumentů)	Skenování, kopírování nebo faxování vícestránkových dokumentů formátu Letter, Legal a A4

	Část	Použití
4	zásobník podavače ADF	Slouží k vkládání originálních dokumentů do podavače ADF. Doporučeno pro skenování, kopírování nebo faxování vícestránkových dokumentů. Poznámka: Do podavače ADF nekládejte dopisnice, fotografie, malé obrázky ani tenká média (např. výstřižky z časopisů). Tyto dokumenty pokládejte na skleněnou plochu skeneru.
5	Vodící lišta podavače ADF	Pomáhá rovněž zavádět papír do podavače ADF.
6	Výstupní zásobník podavače ADF	Zachycuje dokumenty vystupující z podavače ADF.
7	Indikátor Wi-Fi	Kontrola stavu bezdrátového připojení
8	Otvor pro paměťovou kartu	Vložení paměťové karty
9	Port PictBridge a USB	Slouží k připojení jednotky paměti flash nebo digitálního fotoaparátu podporujícího standard PictBridge nebo adaptéru Bluetooth s připojením USB k tiskárně.
10	Ovládací panel tiskárny	Ovládání tiskárny
11	Zásobník papíru	Vložení papíru
12	Výstupní zásobník papíru	Uložení papírů po vytištění







	Část	Použití
1	Jednotka skeneru	Přístup k inkoustovým kazetám
2	Tisková hlava	Instalace, výměna nebo vyjmutí inkoustových kazet
3	Port sítě Ethernet	Umožňuje připojit tiskárnu k počítači, k místní síti nebo k externímu DSL modemu či kabelovému modemu.
4	Port USB	Připojení tiskárny k počítači pomocí kabelu USB Výstraha—nebezpečí poškození: Nedotýkejte se portu USB kromě připojování nebo odpojování kabelu USB nebo instalačního kabelu.



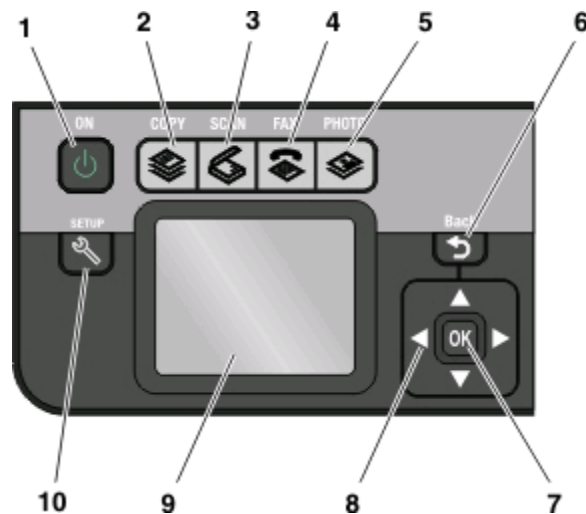



	Část	Použití
5	Port LINE 	Abyste mohli odesílat a přijímat faxy, připojte tiskárnu k funkční telefonní lince (prostřednictvím standardního konektoru na stěně, filtru DSL nebo adaptéru VoIP).
6	Port EXT 	Slouží k připojení dalších zařízení (telefonu nebo záznamníku) k tiskárně a k telefonní lince. Tento port použijte, pokud nemáte pro tiskárnu samostatnou faxovou linku a pokud je tato metoda připojení podporována v dané zemi nebo oblasti. Poznámka: Abyste se dostali k tomuto portu, musíte vyjmout zásleпку.
7	Zdroj napájení s portem	Slouží k připojení tiskárny napájecím kabelem ke zdroji napájení.
8	Jednotka pro oboustranný tisk	<ul style="list-style-type: none"> • Umožňuje tisk na obě strany papíru. • Slouží k odstraňování uvízlého papíru.

Použití ovládacího panelu tiskárny



Následuje vysvětlení částí ovládacího panelu tiskárny:

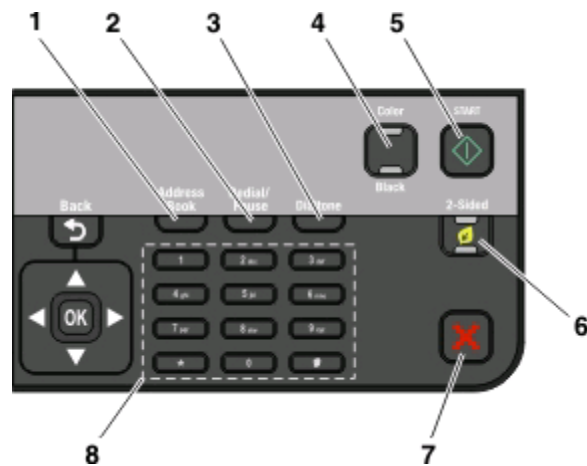

	Část	Použití
1	Napájení 	<ul style="list-style-type: none"> • Zapnutí a vypnutí tiskárny • Přepnutí do úsporného režimu Poznámka: Pokud je tiskárna zapnutá, stisknutím tlačítka  ji přepnete do úsporného režimu. Stisknutím a podržením tlačítka  na tři sekundy vypnete tiskárnu.
2	Kopírovat 	Vstup do nabídky pro kopírování a vytváření kopií

	Část	Použití
3	Skenovat 	Přístup do nabídky pro skenování a skenování dokumentů
4	Faxovat 	Vstup do nabídky pro faxování a odesílání faxů
5	Fotografie 	Přístup do nabídky pro fotografie a tisk fotografií
6	Zpět 	<ul style="list-style-type: none"> • Návrat na předchozí obrazovku • Výstup z jedné úrovně nabídky na vyšší úroveň
7	Výběr 	<ul style="list-style-type: none"> • Výběr možností nabídky • Uložení nastavení. • Zavedení nebo vysunutí papíru. Stisknutím a podržením tlačítka na tři sekundy podáte papír do tiskárny nebo ho z ní vysunete.
8	Tlačítka se šipkou	Pohyb po položkách nabídky nebo podnabídky, která je zobrazena na displeji
9	Displej Poznámka: V úsporném režimu je displej vypnutý.	Zobrazení: <ul style="list-style-type: none"> • stavu tiskárny • zpráv • nabídek
10	Nastavení 	Vstup do nabídky nastavení a změna nastavení tiskárny Poznámka: Pokud stisknete toto tlačítko, budou kontrolky Kopírovat, Skenovat, Faxovat a Fotografie zhasnuty.



	Část	Použití
1	Adresář	Přístup k faxovým číslům v uloženém seznamu čísel
2	Opakovaná volba/Pauza	V režimu faxování: <ul style="list-style-type: none"> • Vložte třísekundovou pauzu do faxového čísla, chcete-li počkat na přepojení na vnější linku nebo začít komunikovat s hlasovým systémem automatických odpovědí. Pauzu vložte pouze tehdy, pokud jste již začali zadávat číslo. • Zobrazí poslední volané číslo. Stisknutím tlačítka šipka doleva nebo doprava zobrazíte posledních pět vytočených čísel.
3	Oznamovací tón	Ruční zvolení telefonního čísla pomocí klávesnice před odesláním faxu
4	Barevně/Černobíle	Přepnutí do režimu barevného nebo černobílého
5	Start 	Spuštění úlohy podle toho, který režim je zvolen.
6	Oboustranný tisk/Ekonomický režim	Zapnutím tlačítka Oboustranný tisk umožníte: <ul style="list-style-type: none"> • Tisk na obě strany papíru (oboustranný tisk). Zapnutím ekonomického režimu umožníte: <ul style="list-style-type: none"> • Tisk na obě strany papíru (oboustranný tisk). • Přejít do úsporného režimu po deseti minutách nečinnosti tiskárny. • Ztlumit jas displeje.
7	Storno 	<ul style="list-style-type: none"> • Zrušení zpracovávané úlohy tisku, kopírování, skenování nebo faxování • Výstup z úrovně nabídky Kopírovat, Skenovat, Faxovat, Fotografie nebo Tisk souborů do horní úrovně nabídky • Výstup z úrovně nabídky Nastavení do horní úrovně předchozího režimu • Vymazání aktuálních nastavení nebo zrušení chybové zprávy a návrat k výchozím nastavením

	Část	Použití
8	Klávesnice	<p>V režimu kopírování nebo Fotografie: zadejte počet kopií nebo výtisků, které chcete vytvořit.</p> <p>V režimu faxování:</p> <ul style="list-style-type: none"> • Zadávání faxových čísel • Navigace v automatizovaném odpovědním systému • Výběr písmen při vytváření seznamu rychlé volby • Zadávání čísel při zadávání nebo úpravě data a času zobrazených na displeji

Použití paměťových karet a jednotek paměti flash

Použití paměťové karty nebo jednotky paměti flash s tiskárnou

Paměťové karty a jednotky paměti flash jsou paměťová zařízení, která se často používají ve fotoaparátech a počítačích. Můžete vyjmout paměťovou kartu z fotoaparátu nebo jednotku paměti flash z počítače a vložit je přímo do tiskárny.

- 1 Vložte paměťovou kartu do otvoru pro karty nebo zasuňte jednotku paměti flash do portu USB.

Vložení paměťové karty

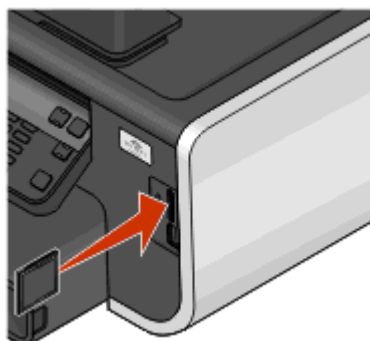

Poznámky:

- Kartu vkládejte štítkem s označením výrobce směrem doprava.
- Pokud jsou na kartě šipky, musí směřovat do tiskárny.
- V případě potřeby připojte paměťovou kartu k adaptéru dodanému s kartou.
- Zkontrolujte, zda tiskárna podporuje vloženou paměťovou kartu. Další informace najdete v části „Podporované paměťové karty a typy souborů“ na str. 13.

Vložení jednotky paměti flash

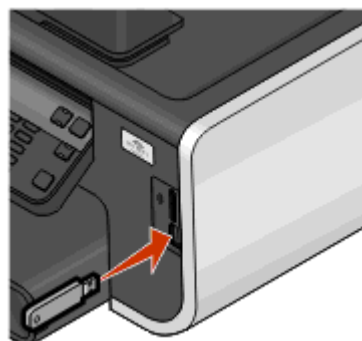

Poznámky:

- Jednotka paměti flash používá stejný port, který se používá pro kabel fotoaparátu podporujícího standard PictBridge.
- Pokud jednotku paměti flash nelze zasunout přímo do portu, bude zřejmě třeba použít adaptér.



Výstraha—nebezpečí poškození: Během tisku, čtení nebo zápisu na paměťové zařízení se nedotýkejte kabelů, žádného síťového adaptéru, žádného konektoru, paměťového zařízení ani tiskárny ve vyznačené oblasti. Mohlo by dojít ke ztrátě dat.

2 Na displeji by se měla zobrazit zpráva **Byla rozpoznána paměťová karta.** nebo **Bylo rozpoznáno paměťové zařízení.**

Poznámky:

- Pokud tiskárna paměťové zařízení nerozpozná, vyjměte ho a znovu zasuňte.
- Pokud vložíte do portu USB jednotku paměti flash nebo připojíte digitální fotoaparát nastavený na režim velkokapacitního paměťového zařízení a v otvoru pro paměťové karty je přitom vložena paměťová karta, zobrazí se na displeji zpráva s výzvou, abyste zvolili paměťové zařízení, které má tiskárna použít.

Podporované paměťové karty a typy souborů

Paměťová karta	Typ souboru
<ul style="list-style-type: none"> • Secure Digital (SD) • Secure Digital High Capacity (SDHC) • Micro Secure Digital (s adaptérem) (Micro SD) • Mini Secure Digital (s adaptérem) (Mini SD) • MultiMedia Card (MMC) • Reduced Size MultiMedia Card (s adaptérem) (RS-MMC) • MultiMedia Card pro mobilní použití (s adaptérem) (MMCmobile) • Memory Stick • Memory Stick PRO • Memory Stick Duo (s adaptérem) • Memory Stick PRO Duo (s adaptérem) • xD-Picture Card • xD-Picture Card (typ H) • xD-Picture Card (typ M) 	<p>Dokumenty:</p> <ul style="list-style-type: none"> • .doc (Microsoft Word) • .xls (Microsoft Excel) • .ppt (Microsoft PowerPoint) • .pdf (Adobe Portable Document Format) • .rtf (Rich Text Format) • .docx (Microsoft Word Open Document Format) • .xlsx (Microsoft Excel Open Document Format) • .pptx (Microsoft PowerPoint Open Document Format) • .wpd (WordPerfect) <p>Obrázky:</p> <ul style="list-style-type: none"> • JPEG • TIFF

Objednávání a výměna spotřebního materiálu

Objednání inkoustových kazet

Informace o počtech vytištěných stránek naleznete na stránce www.lexmark.com/pageyields. Chcete-li dosáhnout co nejlepších výsledků, používejte výhradně inkoustové kazety Lexmark.

Modely Lexmark Pro700 Series

Položka	Program pro vracení kazet ¹	Běžná kazeta ²
Černá kazeta	100	100A
Vysokokapacitní černá kazeta	100XL	100XLA
Žlutá barevná kazeta	100	100A
Vysokokapacitní žlutá barevná kazeta	100XL	100XLA
Azurová barevná kazeta	100	100A
Vysokokapacitní azurová barevná kazeta	100XL	100XLA
Purpurová barevná kazeta	100	100A
Vysokokapacitní purpurová barevná kazeta	100XL	100XLA

¹ Licence je udělena pouze na jedno použití. Po použití vraťte kazetu společnosti Lexmark pro nové výrobní zpracování, nové naplnění nebo recyklaci.

² K dispozici pouze na webu společnosti Lexmark na www.lexmark.com.

Výměna inkoustových kazet

Než začnete, tak se ujistěte se, že máte novou inkoustovou kazetu nebo kazety. Nové kazety musíte nainstalovat ihned po vyjmutí starých, aby nevyschnul inkoust v tryskách tiskové hlavy.

- 1 Zapněte tiskárnu.
- 2 Otevřete tiskárnu.

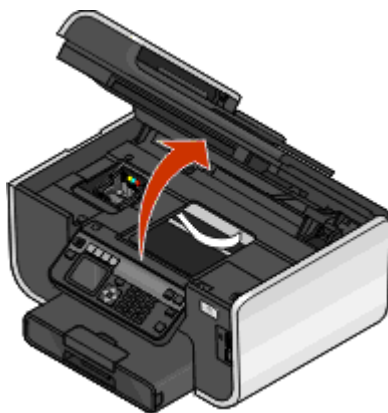

Poznámka: Tisková hlava se přesune do instalační pozice kazet.

- 3 Stiskněte uvolňovací páčku a vyjměte použitou inkoustovou kazetu nebo kazety.

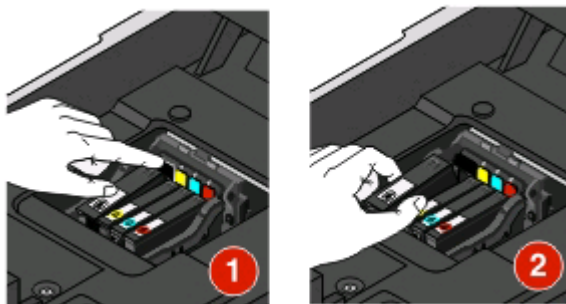

- 4 Nainstalujte inkoustové kazety. Černou kazetu instalujte oběma rukama.

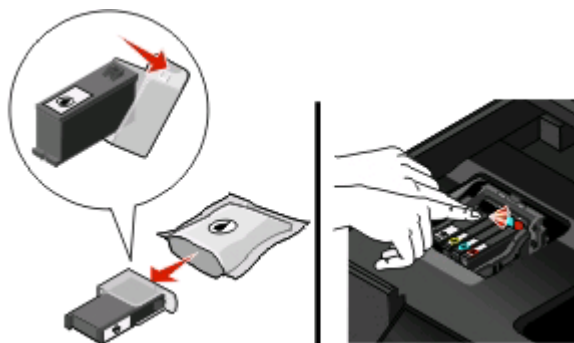

Poznámka: Nainstalujte nové inkoustové kazety ihned po sejmutí ochranného krytu, aby nebyl inkoust vystaven působení vzduchu.

- 5 Zavřete tiskárnu.



Údržba inkoustových kazet

Kromě následujících úloh, které můžete provádět, provádí tiskárna v případě, že je připojena k elektrické zásuvce, každý týden automatický cyklus údržby. Nakrátko se přepne z úsporného režimu nebo se dočasně zapne, pokud je v tu dobu vypnuta.

Vyrovnání tiskové hlavy

Jsou-li vytištěné znaky nebo čáry zubaté nebo zvlněné, možná je nutné vyrovnat tiskovou hlavu.

Pomocí ovládacího panelu tiskárny

- 1 Vložte obyčejný papír.
 - 2 Na ovládacím panelu tiskárny stiskněte tlačítko .
 - 3 Stisknutím tlačítka šipka nahoru nebo dolů přejděte na položku **Údržba** a stiskněte tlačítko .
 - 4 Stisknutím tlačítka šipka nahoru nebo dolů přejděte na položku **Vyrovnat tiskárnu** a stiskněte tlačítko .
- Vytiskne se stránka se vzorkem vyrovnání.

Poznámka: Stránku se vzorkem vyrovnání nevyjímajte, dokud tisk neskončí.

Použití softwaru tiskárny

Uživatelé se systémem Windows

- 1 Vložte obyčejný papír.
- 2 Klepněte na tlačítko  nebo **Start**.
- 3 Klepněte na položku **Všechny programy** nebo **Programy** a vyberte v seznamu složku s programy tiskárny.
- 4 Vyberte položku **Printer Home**.
- 5 Vyberte tiskárnu z rozbalovacího seznamu tiskáren.
- 6 Na kartě Údržba klepněte na možnost **Vyrovnání kazet**.
- 7 Postupujte podle pokynů na obrazovce počítače.

Uživatelé se systémem Macintosh

- 1 Vložte obyčejný papír.
- 2 Na ploše Finder poklepejte na složku programů tiskárny.
- 3 Vyberte v seznamu položku **Nástroje tiskárny**.
- 4 Na kartě Údržba dialogového okna Nástroje tiskárny klepněte na položku **Vytisknout stránku se vzorkem vyrovnání**.
- 5 Postupujte podle pokynů na obrazovce počítače.

Pokud jste kazety vyrovnali kvůli zlepšení kvality tisku, vytiskněte dokument znovu. Pokud se kvalita tisku nezlepšila, vyčistěte trysky tiskové hlavy.



Čištění trysek tiskové hlavy

Špatná kvalita tisku je někdy způsobena zanesenými tryskami tiskové hlavy. Zlepšete kvalitu tisku vyčištěním trysek tiskové hlavy.

Poznámky:

- Při čištění trysek tiskové hlavy se spotřebovává inkoust, proto je čistěte pouze když je to nezbytné.
- Při důkladném čištění se spotřebovává více inkoustu, proto zkuste nejprve možnost Vyčistit tiskovou hlavu, abyste ušetřili inkoust.
- Pokud je v kazetách málo inkoustu, musíte před vyčištěním trysek tiskové hlavy vyměnit inkoustové kazety.

Pomocí ovládacího panelu tiskárny

- 1 Na ovládacím panelu tiskárny stiskněte tlačítko .
 - 2 Stisknutím tlačítka šipka nahoru nebo dolů přejděte na položku **Údržba**, a potom stiskněte tlačítko .
 - 3 Stisknutím tlačítka šipka nahoru nebo dolů přejděte na položku **Vyčistit tiskovou hlavu** nebo **Důkladně vyčistit tiskovou hlavu** a stiskněte tlačítko .
- Vytiskne se stránka čištění.

Použití softwaru tiskárny

Uživatelé se systémem Windows

- 1 Klepněte na tlačítko  nebo **Start**.
- 2 Klepněte na položku **Všechny programy** nebo **Programy** a vyberte v seznamu složku s programy tiskárny.
- 3 Vyberte položku **Domovská stránka tiskárny**.
- 4 Na kartě Údržba klepněte na položku **Vyčistit kazety**.

Uživatelé se systémem Macintosh

- 1 Na ploše Finder poklepejte na složku programů tiskárny.
 - 2 V seznamu vyberte položku **Nástroje tiskárny**.
 - 3 Na kartě Údržba vyberte položku **Vyčistit tiskové trysky**.
- Vytiskne se stránka čištění.

Použití softwaru tiskárny

Minimální systémové požadavky

Software tiskárny vyžaduje až 500 MB volného místa na disku.

Podporované operační systémy

- Microsoft Windows 7 (pouze Web)
- Microsoft Windows Vista
- Microsoft Windows XP
- Microsoft Windows 2000 (pouze SP4 nebo vyšší)
- Macintosh PowerPC OS X v10.3.9 nebo vyšší
- Macintosh Intel OS X v10.4.4 nebo vyšší
- Linux Ubuntu 8.04 LTS a 8.10 (pouze Web)
- Linux OpenSUSE 11.0 a 11.1 (pouze Web)
- Linux Fedora 10 (pouze Web)

Instalace softwaru tiskárny

Poznámka: Pokud jste již do počítače software tiskárny nainstalovali, ale potřebujete ho nainstalovat znovu, nejprve odinstalujte aktuální software.

Uživatelé se systémem Windows

- 1 Ukončete všechny spuštěné programy.
- 2 Vložte instalační disk CD-ROM.
Pokud se po chvíli nezobrazí úvodní obrazovka, spusťte disk CD ručně.
 - a Klepněte na tlačítko , nebo klepněte na tlačítko **Start** a potom na příkaz **Spustit**.
 - b Do pole Začít hledat nebo Spustit zadejte příkaz **D:\setup.exe**, kde **D** je označení jednotky CD-ROM nebo DVD.
- 3 Postupujte podle pokynů na úvodní obrazovce.

Uživatelé se systémem Macintosh

- 1 Ukončete všechny spuštěné softwarové aplikace.
- 2 Vložte instalační disk CD-ROM.
Pokud se po chvíli nezobrazí instalační dialogové okno, klepněte na ikonu jednotky CD-ROM na ploše.
- 3 Poklepejte na ikonu **Instalovat**.
- 4 Postupujte podle pokynů v instalačním dialogovém okně.

Pomocí Internetu

- 1 Přejděte na webové stránky společnosti Lexmark na adrese **www.lexmark.com**.
- 2 V nabídce Ovladače a data ke stažení klepněte na příkaz **Vyhledat ovladače**.
- 3 Vyberte svou tiskárnu a potom operační systém.
- 4 Stáhněte ovladač a nainstalujte software tiskárny.

Použití softwaru tiskárny pro systém Windows

Software nainstalovaný během instalace tiskárny

Když nainstalujete tiskárnu pomocí instalačního disku CD, nainstaluje se veškerý potřebný software. Dále si můžete zvolit, zda chcete nainstalovat některé další programy. V následující tabulce je uveden přehled různých softwarových programů a jejich funkce.

Pokud jste tyto další programy nenainstalovali během počáteční instalace, vložte znovu instalační disk CD-ROM, spusťte instalační software a na obrazovce Nainstalovaný software zvolte možnost **Instalovat další software**.

Software tiskárny

Software	Použití
Lexmark™ Printer Home (označováno jako Printer Home)	<ul style="list-style-type: none">• Spouštění aplikací nebo programů• Přístup k softwaru Faxové funkce• Skenování fotografií nebo dokumentů nebo jejich odesílání pomocí e-mailu• Úpravy naskenovaných dokumentů• Skenování dokumentů do formátu PDF• Úpravy nastavení tiskárny• Objednání spotřebního materiálu• Údržba inkoustových kazet• Tisk zkušební stránky• Registrace tiskárny• Kontaktování technické podpory
Lexmark Fast Pics (označováno jako Fast Pics)	Správa, úpravy, přenos a tisk fotografií a dokumentů
Panel nástrojů Lexmark (označováno jako Panel nástrojů)	<ul style="list-style-type: none">• Černobílý tisk nebo tisk pouze textových webových stránek kvůli úspoře inkoustu• Plánování automatického tisku webových stránek• Použití aplikace Picnik a úpravy fotografií online• Tisk, skenování nebo převod místních souborů ze systému Windows
Nástroje pro sadu Office Lexmark (označováno jako Nástroje pro sadu Office)	Přístup k oblíbeným nastavením v systému Microsoft Office 2007

Software	Použití
Faxové funkce Lexmark (označováno jako Faxové funkce)	<ul style="list-style-type: none"> • Odeslání faxu • Příjem faxu v tiskárnách 3-in-1. • Přidání, úpravy nebo odstranění kontaktů z vestavěného telefonního seznamu • Umožňuje použít Nástroj pro nastavení faxování Lexmark v tiskárnách 4-in-1. Nástroj pro nastavení faxování lze použít k nastavení čísel rychlé a skupinové volby, zvonění a příjmu a tisku historie faxování a zpráv o stavu.
Abbyy Sprint OCR	Naskenování dokumentu a vytvoření textu, který lze upravit v textovém editoru
Nástroj pro nastavení bezdrátové sítě Lexmark (označováno jako Nástroj pro nastavení bezdrátové sítě)	<ul style="list-style-type: none"> • Nastavení bezdrátové tiskárny v bezdrátové síti • Změna nastavení bezdrátového připojení tiskárny <p>Poznámka: Pokud lze tiskárnu připojit k bezdrátové síti, nainstaluje se tento program automaticky se softwarem tiskárny.</p>
Středisko služeb Lexmark (označováno jako Středisko služeb)	<ul style="list-style-type: none"> • Řešení problémů s tiskárnou • Použití funkcí údržby tiskárny • Kontaktování technické podpory <p>Poznámky:</p> <ul style="list-style-type: none"> • Program se automaticky nainstaluje se softwarem tiskárny. • Možná budete vyzváni, abyste nainstalovali tento program z webu. Závisí to na modelu tiskárny.
Předvolby tisku	<p>Jestliže máte otevřený dokument a zvolíte Soubor → Tisk a klepnete na tlačítko Vlastnosti, zobrazí se dialogové okno Předvolby tisku. V dialogovém okně můžete vybírat možnosti pro tiskovou úlohu, např. následující:</p> <ul style="list-style-type: none"> • Výběr počtu tištěných kopií • Tisk oboustranných kopií • Výběr typu papíru • Přidání vodotisku • Vylepšení obrázků • Uložení nastavení. <p>Poznámka: Program Předvolby tisku se automaticky nainstaluje se softwarem tiskárny.</p>

Poznámka: Tiskárna nemusí být dodána s některými z těchto programů, nebo s některými funkcemi těchto programů. Závisí to na funkcích tiskárny, kterou jste zakoupili.

Použití softwaru tiskárny pro počítač Macintosh

Software nainstalovaný během instalace tiskárny

Rezidentní software v systému Macintosh OS

Software	Použití
Dialog Tisk	Nastavení tisku a plánování tiskových úloh
Dialogové okno Služby tiskárny (není k dispozici v systému Mac OS X v10.5 a vyšším)	<ul style="list-style-type: none">• Přístup k nástrojům tiskárny• Řešení problémů• Objednání inkoustu nebo spotřebního materiálu• Kontakt na společnost Lexmark• Kontrola verze softwaru tiskárny nainstalované v počítači

Software tiskárny

Některé aplikace jsou nainstalovány se softwarem tiskárny během instalace. Tyto aplikace jsou uloženy ve složce tiskárny, která se po instalaci zobrazí na ploše.

- 1 Na ploše Finder poklepejte na složku tiskárny.
- 2 Poklepejte na ikonu aplikace, kterou chcete použít.

Software	Použití
Lexmark All-In-One Center (označováno jako All-In-One Center)	<ul style="list-style-type: none">• Skenování fotografií a dokumentů• Přizpůsobení nastavení úloh skenování
Nástroj pro nastavení tiskárny AIO Lexmark (označováno jako Nástroj pro nastavení tiskárny AIO)	<ul style="list-style-type: none">• Přizpůsobení nastavení úloh faxování• Vytvoření a úpravy seznamu kontaktů
Čtečka síťových karet Lexmark (označováno jako Čtečka síťových karet)	<ul style="list-style-type: none">• Zobrazení obsahu z paměťového zařízení vloženého do síťové tiskárny• Přenos fotografií a dokumentů PDF z paměťového zařízení do počítače prostřednictvím sítě
Nástroje tiskárny Lexmark (označováno jako Nástroje tiskárny)	<ul style="list-style-type: none">• Pomoc při instalaci kazet• Tisk zkušební stránky• Tisk stránky se vzorkem vyrovnání• Čištění trysek tiskové hlavy• Objednání inkoustu nebo spotřebního materiálu• Registrace tiskárny• Kontaktování technické podpory
Asistent pro nastavení bezdrátové sítě Lexmark (označováno jako Asistent pro nastavení bezdrátové sítě)	Nastavení tiskárny v bezdrátové síti

Poznámka: Tiskárna nemusí být těmito aplikacemi vybavena. Závisí to na funkcích tiskárny, kterou jste zakoupili.

Tisk

Tisk dokumentu

- 1 Vložte papír do tiskárny.
- 2 Odešlete tiskovou úlohu:

Uživatelé se systémem Windows

- a Otevřete dokument. Klepněte na nabídku **Soubor → Tisk**.
- b Klepněte na tlačítko **Vlastnosti, Předvolby, Možnosti** nebo **Nastavení**.
- c Vyberte kvalitu tisku, počet tištěných kopií, typ použitého papíru a způsob tisku stránek.
- d Klepnutím na tlačítko **OK** zavřete všechny dialogy softwaru tiskárny.
- e Klepněte na tlačítko **OK** nebo **Tisk**.

Uživatelé se systémem Macintosh

- a Otevřete dokument a zvolte nabídku **Soubor > Tisk**.
- b V místní nabídce Tiskárna vyberte tiskárnu.
- c V případě potřeby klepněte na trojúhelník pro otevření nabídky.
- d V místní nabídce možností tisku zvolte kvalitu tisku, počet tištěných kopií, typ použitého papíru a způsob tisku stránek.
- e Klepněte na příkaz **Tisk**.

Automatický tisk na obě strany papíru (oboustranný tisk)

Jednotka pro automatický oboustranný tisk, která je k dispozici u vybraných modelů tiskáren, podporuje papír formátu Letter a A4. Pokud jste zakoupili model bez automatického oboustranného tisku, nebo pokud potřebujete tisknout oboustranně na jiné formáty papíru, přečtěte si pokyny k ručnímu tisku na obě strany papíru (oboustranný tisk).

Uživatelé se systémem Windows

- 1 Otevřete dokument. Klepněte na nabídku **Soubor → Tisk**.
- 2 Klepněte na tlačítko **Vlastnosti, Předvolby, Možnosti** nebo **Nastavení**.
- 3 Klepněte na kartu **Rozšířené**.
- 4 V části Oboustranný tisk vyberte v rozbalovací nabídce položku **Zapnuto**.
Poznámka: Chcete-li použít nastavení definovaná v tiskárně, zvolte možnost **Použít nastavení tiskárny**.
- 5 Vyberte buď možnost **Boční přetočení**, nebo **Horní přetočení**. Nejčastěji se používá nastavení Boční přetočení.

6 Zvolte možnost **Prodloužit dobu sušení** a potom vyberte nastavení. V oblastech s vysokou vlhkostí zvolte možnost **Prodloužená**.

7 Klepnutím na tlačítko **OK** zavřete všechny dialogy softwaru tiskárny.

8 Klepněte na tlačítko **OK** nebo **Tisk**.

Poznámka: Chcete-li se vrátit k jednostrannému tisku, vraťte se na kartu Rozšířeně. V části Oboustranný tisk vyberte v rozbalovací nabídce položku **Vypnuto**.

Uživatelé se systémem Macintosh

1 Otevřete dokument a zvolte nabídku **Soubor > Tisk**.

2 V místní nabídce Tiskárna zvolte tiskárnu.

3 V místní nabídce možností tisku zvolte položku **Rozložení**.

4 V nabídce Oboustranný tisk zvolte možnost **Dlouhý okraj** nebo **Krátký okraj**.

- U možnosti Dlouhý okraj budou stránky svázaný podél dlouhého okraje stránky (levý okraj u orientace na výšku, horní okraj u orientace na šířku).

Poznámka: Možnost Dlouhý okraj není v operačním systému Mac OS X v10.3 k dispozici.

Na výšku



Na šířku



- U možnosti Krátký okraj budou stránky svázaný podél krátkého okraje stránky (horní okraj u orientace na výšku, levý okraj u orientace na šířku).

Na výšku



Na šířku











5 V místní nabídce možností tisku zvolte položku **Nastavení tisku** nebo **Rozšířené možnosti**, podle verze použitého operačního systému.

6 V případě potřeby klepněte na trojúhelník pro otevření nabídky.

7 Vyberte možnost **Doba sušení u oboustranného tisku**. V oblastech s vysokou vlhkostí zvolte možnost **Prodloužená**.

8 Klepněte na příkaz **Tisk**.

Tisk fotografií pomocí ovládacího panelu tiskárny

- 1 Vložte fotografický papír.
 - 2 Na ovládacím panelu tiskárny stiskněte tlačítko .
 - 3 Vložte paměťovou kartu, jednotku paměti flash, nebo připojte digitální fotoaparát nastavený na režim velkokapacitního paměťového zařízení.
Pokud jsou na paměťovém zařízení uloženy soubory s obrázky a dokumenty, vyberte stisknutím tlačítka  položku **Fotografie**.
 - 4 Stisknutím tlačítka šipka nahoru nebo dolů přejděte na položku **Tisk fotografií**, a potom stiskněte tlačítko .
 - 5 Stisknutím tlačítka šipka nahoru nebo dolů vyberte možnost tisku fotografií a potom stiskněte tlačítko .
Poznámka: Můžete vytisknout všechny fotografie, fotografie z určitého časového období, fotografie podle vybraných čísel fotografií, fotografie pomocí předdefinovaných šablon velikosti fotografií nebo fotografie předem vybrané ve fotoaparátu pomocí formátu DPOF (Digital Print Order Format). Možnost tisku formátu DPOF se zobrazí pouze tehdy, jestliže je na paměťovém zařízení platný soubor DPOF.
 - 6 Stisknutím tlačítka šipka doleva nebo doprava zvolte rozložení fotografie nebo fotografií, které chcete vytisknout, a potom stiskněte tlačítko .
 - 7 Chcete-li upravit nastavení tisku, postupujte takto:
 - a Znovu stiskněte tlačítko .
 - b Pomocí tlačítek se šipkou vyberte požadované volby.
 - c Po úpravě nastavení přejděte stisknutím tlačítka šipka nahoru nebo dolů na položku **Pokračovat**, a potom stiskněte tlačítko .
 - 8 Stisknutím tlačítka **Barevně/Černobíle** nastavte barevný nebo černobílý tisk.
Když vyberete barevný nebo černobílý tisk, rozsvítí se kontrolka vedle vaší volby.
 - 9 Stiskněte tlačítko .
- Poznámka:** Nejlepších výsledků dosáhnete, když necháte vytištěné listy schnout alespoň 24 hodin předtím, než je poskládáte, vystavíte nebo uložíte.

Tisk dokumentů z paměťové karty nebo jednotky paměti flash (pouze pro systém Windows)

Zapnutí funkce Tisk souborů:



- Tiskárna musí být připojena k počítači prostřednictvím kabelu USB nebo prostřednictvím sítě.
- Tiskárna i počítač musí být zapnuté.
- Paměťová karta nebo jednotka paměti flash musí obsahovat textové soubory podporované tiskárnou. Další informace najdete v části „Podporované paměťové karty a typy souborů“ na str. 13.
- Počítač musí obsahovat aplikace podporující typy souborů na paměťovém zařízení.

- 1 Vložte paměťovou kartu nebo jednotku paměti flash.
Když tiskárna rozpozná paměťové zařízení, zobrazí se na displeji zpráva **Rozpoznána paměťová karta** nebo **Rozpoznáno paměťové zařízení**.
- 2 Pokud jsou na paměťovém zařízení uloženy pouze textové soubory, tiskárna se automaticky přepne do režimu Tisk souborů.
Pokud jsou na paměťovém zařízení uloženy dokumenty a soubory s obrázky, přejděte stisknutím tlačítka šipka nahoru nebo dolů na položku **Dokumenty** a stiskněte tlačítko .
- 3 Vyberte dokument a vytiskněte ho:

Pokud tiskárna používá připojení USB:

- a Stisknutím tlačítka se šipkou nahoru nebo dolů vyberte název souboru dokumentu, který chcete vytisknout.
- b Stisknutím tlačítka  spustíte tisk dokumentu.

Pokud tiskárna používá bezdrátové připojení (pouze vybrané modely):

- a Stisknutím tlačítka se šipkou nahoru nebo dolů vyberte název souboru dokumentu, který chcete vytisknout.
- b Stiskněte tlačítko  a počkejte, dokud se tiskárna nepřipojí k síťovému počítači nebo nedokončí vyhledávání dostupných počítačů v síti.
- c Po zobrazení výzvy vyberte stisknutím tlačítka se šipkou nahoru nebo dolů název síťového počítače, a potom zahajte tisk dokumentu stisknutím tlačítka .

Poznámky:

- Možná budete vyzváni k zadání PIN kódu (pokud to počítač vyžaduje). Pomocí číselných tlačítek zadejte PIN kód.
- Informace o přiřazení názvu počítače a PIN kódu počítači naleznete v nápovědě k softwaru tiskárny připojené k operačnímu systému.

Rušení tiskových úloh

Chcete-li zrušit tiskovou úlohu pomocí ovládacího panelu tiskárny, stiskněte tlačítko . Chcete-li zrušit tiskovou úlohu z počítače, postupujte následovně:

Uživatelé se systémem Windows

- 1 Klepněte na tlačítko , nebo klepněte na tlačítko **Start** a potom na příkaz **Spustit**.
- 2 Do pole Začít hledat nebo Spustit napište **control printers**.
- 3 Stiskněte klávesu **Enter** nebo klepněte na tlačítko **OK**.
Otevře se složka tiskáren.
- 4 Klepněte pravým tlačítkem na tiskárnu a vyberte položku **Otevřít**.



5 Zrušte tiskovou úlohu:

- Jestliže chcete zrušit konkrétní tiskovou úlohu, klepněte pravým tlačítkem myši na název dokumentu a vyberte položku **Zrušit**.
- Pokud chcete zrušit všechny tiskové úlohy ve frontě, klepněte na položku **Tiskárna → Zrušit všechny dokumenty**.

Uživatelé se systémem Macintosh

- 1 Klepněte na ikonu tiskárny v doku.
- 2 V dialogovém okně tiskové fronty zvolte úlohu, kterou chcete zrušit, a potom klepněte na tlačítko **Odstranit**.



Kopírování

ADF	Skleněná plocha skeneru
 <p>Pro vícestránkové dokumenty použijte podavač ADF.</p> <p>Poznámka: Podavač ADF je k dispozici pouze u vybraných modelů. Pokud jste zakoupili tiskárnu bez podavače ADF, položte originální dokumenty nebo fotografie na skleněnou plochu skeneru.</p>	 <p>Na skleněnou plochu skeneru se vkládají jednostránkové dokumenty, malé obrázky (např. dopisnice nebo fotografie), průhledné fólie, fotografický papír nebo tenká média (např. výstřižky z časopisů).</p>



Tipy pro kopírování

- Při použití podavače ADF nastavte vodící lištu podavače ADF na šířku původního dokumentu.
- Pokud používáte skleněnou plochu skeneru, zavřete víko skeneru, aby na naskenovaném obrazu nebyly tmavé okraje.
- Do podavače ADF *ne* vkládejte dopisnice, fotografie, malé dokumenty, průhledné fólie, fotografický papír ani tenká média (např. výstřižky z časopisů). Tyto dokumenty pokládejte na skleněnou plochu skeneru.

Kopírování

- 1 Vložte papír.
- 2 Položte originál dokumentu lícem nahoru do automatického podavače ADF nebo lícem dolů na skleněnou plochu skeneru.
- 3 Na ovládacím panelu tiskárny stiskněte tlačítko .
- 4 Stisknutím tlačítka se šipkou doleva nebo doprava vyberte počet kopií a potom stiskněte tlačítko **Barevně/Černobíle** a nastavte barevné nebo černobílé kopírování.
Když vyberete barevný nebo černobílý tisk, rozsvítí se kontrolka vedle vaší volby.
- 5 Stiskněte tlačítko .

Kopírování fotografií



- 1 Vložte fotografický papír.
- 2 Položte fotografii na skleněnou plochu skeneru lícem dolů.
- 3 Na ovládacím panelu tiskárny stiskněte tlačítko .
- 4 Stisknutím tlačítka šipka nahoru nebo dolů přejděte na položku **Dotisk fotografií**.
- 5 Stisknutím tlačítka šipka doleva nebo doprava vyberte požadovaný formát fotografie.
- 6 Stiskněte tlačítko .

Poznámka: Nejlepších výsledků dosáhnete, když necháte vytištěné listy schnout alespoň 24 hodin předtím, než je poskládáte, vystavíte nebo uložíte.

Automatické oboustranné kopírování

Jednotka pro automatický oboustranný tisk, která je k dispozici u vybraných modelů tiskáren, podporuje papír formátu Letter a A4. Pokud jste zakoupili model bez automatického oboustranného tisku, nebo pokud potřebujete oboustranně kopírovat na jiné formáty papíru, přečtěte si pokyny k ručnímu oboustrannému kopírování.

Poznámka: Oboustranné kopie nelze vytvářet na obálky, štítkový kartón nebo fotografický papír.



- 1 Vložte papír.
- 2 Položte originál dokumentu lícem nahoru do automatického podavače ADF nebo lícem dolů na skleněnou plochu skeneru.
- 3 Na ovládacím panelu tiskárny stiskněte tlačítko .
- 4 Stisknutím tlačítka šipka nahoru nebo dolů přejděte na položku **Oboustranné kopie**.
- 5 Zvolte možnost oboustranného kopírování, která odpovídá vašemu originálnímu dokumentu.
 - Pokud kopírujete jednostranný dokument, přejděte stisknutím tlačítka šipka doleva nebo doprava na položku **1 na 2**.
 - Pokud kopírujete oboustranný dokument, přejděte stisknutím tlačítka šipka doleva nebo doprava na položku **2 na 2**.
- 6 Stisknutím tlačítka  uložte první stránku dokumentu do paměti tiskárny.
- 7 Postupujte podle pokynů na displeji.

Rušení úloh kopírování

Chcete-li zrušit úlohu kopírování, stiskněte tlačítko .

Skenování se zastaví a tiskárna se vrátí do předchozí nabídky.



Skenování

ADF	Skleněná plocha skeneru
 <p>Pro vícestránkové dokumenty použijte podavač ADF.</p> <p>Poznámka: Podavač ADF je k dispozici pouze u vybraných modelů. Pokud jste zakoupili tiskárnu bez podavače ADF, položte originální dokumenty nebo fotografie na skleněnou plochu skeneru.</p>	 <p>Na skleněnou plochu skeneru se vkládají jednostránkové dokumenty, malé obrázky (např. dopisnice nebo fotografie), průhledné fólie, fotografický papír nebo tenká média (např. výstřižky z časopisů).</p>

Tipy pro skenování

- Při použití podavače ADF nastavte vodící lištu podavače ADF na šířku původního dokumentu.
- Pokud používáte skleněnou plochu skeneru, zavřete víko skeneru, aby na naskenovaném obrazu nebyly tmavé okraje.
- Do podavače ADF *ne* vkládejte dopisnice, fotografie, malé dokumenty, průhledné fólie, fotografický papír ani tenká média (např. výstřižky z časopisů). Tyto dokumenty pokládejte na skleněnou plochu skeneru.
- Pokud chcete naskenovat více stránek a uložit je do jednoho souboru, zvolte typ souboru PDF.



Skenování do místního nebo síťového počítače

- 1 Položte originál dokumentu lícem nahoru do automatického podavače ADF nebo lícem dolů na skleněnou plochu skeneru.
- 2 Na ovládacím panelu tiskárny stiskněte tlačítko .
- 3 Stisknutím tlačítka šipka doleva nebo doprava přejděte na položku **USB** nebo na název síťového počítače, a potom stiskněte tlačítko .

Místní nebo síťový počítač je cílové zařízení, do kterého bude uložen naskenovaný dokument.

Poznámky:



- Možná budete vyzváni k zadání PIN kódu (pokud to počítač vyžaduje). Pomocí číselných tlačítek zadejte PIN kód.
- Informace o přiřazení názvu počítače a PIN kódu počítači naleznete v nápovědě k softwaru tiskárny připojené k operačnímu systému.

- 4 Vyčkejte, než tiskárna dokončí stahování seznamu aplikací pro skenování dostupných ve vybraném počítači.
- 5 Stisknutím tlačítka šipka doleva nebo doprava vyberte aplikaci a stiskněte tlačítko .
- 6 Pomocí tlačítek se šipkou zvolte kvalitu rozlišení a velikost původního obrázku. Při každém zvolení hodnoty stiskněte tlačítko .
- 7 Stisknutím tlačítka  spusťte skenování.

Skenování je dokončeno, když se v cílovém počítači spustí aplikace vybraná v kroku 5 a naskenovaný dokument se otevře v aplikaci jako nový soubor.

Skenování na jednotku paměti flash nebo na paměťovou kartu

Než začnete, zkontrolujte, zda jednotka paměti flash nebo paměťová karta není chráněna proti zápisu.

- 1 Položte originál dokumentu lícem nahoru do automatického podavače ADF nebo lícem dolů na skleněnou plochu skeneru.
- 2 Na ovládacím panelu tiskárny stiskněte tlačítko .
- 3 Stisknutím tlačítka šipka nahoru nebo dolů přejděte na položku **Paměťové zařízení**.
- 4 Vložte jednotku paměti flash nebo paměťovou kartu a stiskněte tlačítko .
- 5 Pomocí tlačítek se šipkou zvolte kvalitu rozlišení, typ výstupního souboru, který chcete vytvořit a velikost původního obrázku. Při každém zvolení hodnoty stiskněte tlačítko .

Poznámka: Pokud chcete naskenovat více stránek a uložit je do jednoho souboru, zvolte typ souboru PDF.

- 6 Stisknutím tlačítka  spusťte skenování.

Skenování je dokončeno, když se na ovládacím panelu tiskárny zobrazí zpráva, že naskenovaný soubor byl uložen.

Skenování přímo do e-mailu pomocí softwaru tiskárny

Uživatelé se systémem Windows

- 1 Položte originál dokumentu lícem nahoru do automatického podavače ADF nebo lícem dolů na skleněnou plochu skeneru.
- 2 Klepněte na tlačítko  nebo **Start**.
- 3 Klepněte na položku **Všechny programy** nebo **Programy** a vyberte v seznamu složku s programy tiskárny.
- 4 Vyberte položku **Domovská stránka tiskárny**.

- 5 Vyberte tiskárnu z rozbalovacího seznamu tiskáren.
- 6 Klepněte na položku **E-mail**, a potom zvolte **Fotografie, Dokument** nebo **PDF**.
Poznámka: Možnost Dokument lze zvolit pouze tehdy, pokud je v počítači uložena aplikace OCR. Spustí se skenování a zobrazí se dialogové okno s průběhem skenování.
- 7 Po dokončení skenování se automaticky vytvoří nový e-mail s připojeným naskenovaným dokumentem.
- 8 Vytvořte e-mailovou zprávu.

Poznámka: Pokud se váš e-mailový program nespustí automaticky, můžete naskenovat dokument do počítače a potom ho odeslat jako přílohu e-mailu.

Uživatelé se systémem Macintosh

- 1 Položte originál dokumentu lícem nahoru do automatického podavače ADF nebo lícem dolů na skleněnou plochu skeneru.
- 2 Na ploše Finder poklepejte na složku programů tiskárny.
- 3 Poklepáním na Středisko tiskárny spustíte aplikaci All-In-One Center.
- 4 V nabídce „Co skenujete?“ na hlavní obrazovce zvolte typ dokumentu.
- 5 V místní nabídce „Jak bude naskenovaný dokument použit?“ vyberte možnost **K zobrazení na monitoru nebo na webovém stránce**.
- 6 V místní nabídce „Odeslat naskenovaný obraz do“ zvolte aplikaci.
- 7 Klepněte na položku **Skenovat**.
- 8 Vezměte naskenovaný obraz z aplikace a odešlete ho jako přílohu e-mailu.

Skenování do souboru PDF

Uživatelé se systémem Windows

- 1 Položte originál dokumentu lícem nahoru do automatického podavače ADF nebo lícem dolů na skleněnou plochu skeneru.
- 2 Klepněte na tlačítko  nebo **Start**.
- 3 Klepněte na položku **Všechny programy** nebo **Programy** a vyberte v seznamu složku s programy tiskárny.
- 4 Vyberte položku **Domovská stránka tiskárny**.
- 5 Vyberte tiskárnu z rozbalovacího seznamu tiskáren.
- 6 Klepněte na tlačítko **PDF**.
Spustí se skenování a zobrazí se dialogové okno s průběhem skenování.
- 7 Uložte dokument ve formátu PDF.

Uživatelé se systémem Macintosh

- 1 Položte originál dokumentu lícem nahoru do automatického podavače ADF nebo lícem dolů na skleněnou plochu skeneru.
- 2 Na ploše Finder poklepejte na složku programů tiskárny.
- 3 Poklepáním na Středisko tiskárny spustíte aplikaci All-In-One Center.
- 4 V nabídce „Co skenujete?“ na hlavní obrazovce zvolte typ dokumentu.
- 5 Upravte nastavení podle potřeby.
- 6 Klepněte na položku **Skenovat**.
- 7 Uložte dokument ve formátu PDF.

Rušení úloh skenování

Stiskněte tlačítko **X** na ovládacím panelu tiskárny nebo klepněte na tlačítko **Storno** na obrazovce počítače.

Řešení problémů

Než začnete odstraňovat potíže

K řešení nejčastějších potíží s tiskárnou zkontrolujte následující body:

- Zkontrolujte, zda je napájecí kabel připojen k tiskárně a zda je zapojen do řádně uzemněné elektrické zásuvky.
- Zkontrolujte, zda tiskárna není zapojena do přepěťové ochrany, do jednotky UPS nebo do prodlužovací šňůry.
- Zkontrolujte, zda je tiskárna zapnutá.
- Zkontrolujte, zda je tiskárna řádně připojena k hostitelskému počítači, tiskovému serveru nebo k jinému přístupovému bodu sítě.
- Podívejte se, zda na tiskárně nejsou zobrazeny chybové zprávy a odstraňte chyby.
- Zkontrolujte, zda nejsou zobrazeny zprávy o uvíznutí papíru a odstraňte uvízlý papír.
- Zkontrolujte inkoustové kazety a v případě potřeby nainstalujte nové kazety.
- K nalezení a řešení potíží použijte Středisko služeb (pouze systém Windows).
- Vypněte tiskárnu, počkejte přibližně 10 sekund a zase ji zapněte.

Použití Střediska služeb I řešení potíží s tiskárnou

Středisko služeb poskytuje podrobnou nápovědu k řešení problémů a obsahuje odkazy na úlohy údržby tiskárny a zákaznickou podporu.

Program Středisko služeb lze otevřít pomocí jedné z těchto metod:

Metoda 1	Metoda 2
Pokud se v dialogovém okně chybové zprávy zobrazí odkaz Další pomoc naleznete ve Středisku služeb Lexmark , klepněte na něj.	<ol style="list-style-type: none">1 Klepněte na tlačítko  nebo Start.2 Klepněte na položku Všechny programy nebo Programy a vyberte v seznamu složku s programy tiskárny.3 Vyberte položku Domovská stránka tiskárny.4 Na kartě Podpora vyberte položku Středisko služeb.

Pokud pokyny v Odstraňování problémů váš problém nevyřeší

Navštivte naše webové stránky na adrese **support.lexmark.com**, kde najdete následující zdroje:

- články databáze znalostí s nejnovějšími informacemi o návody k odstraňování potíží pro vaši tiskárnu;
- online technickou podporu prostřednictvím chatu;
- kontaktní čísla na telefonickou technickou podporu.





Řešení problémů s instalací

- „Na displeji je zobrazen nesprávný jazyk“ na str. 34
- „Chyby tiskové hlavy“ na str. 34
- „Software se nenainstaloval“ na str. 36
- „Tisková úloha se nevytiskne nebo chybí stránky“ na str. 36
- „Tiskárna tiskne prázdné stránky“ na str. 37
- „Tiskárna je zaneprázdněna nebo nereaguje“ na str. 38
- „Nelze odstranit dokumenty z tiskové fronty“ na str. 38
- „Nelze tisknout prostřednictvím USB“ na str. 38

Na displeji je zobrazen nesprávný jazyk

Pokud se vám nepodaří odstranit potíže pomocí seznamu kontrolních bodů „Než začnete odstraňovat potíže“, zkuste jeden nebo více z následujících bodů:

ZMĚŇTE JAZYK POMOCÍ NABÍDEK TISKÁRNY.



- 1 Na ovládacím panelu tiskárny stiskněte tlačítko .
- 2 Pomocí tlačítek se šipkami přejděte na položku **Výchozí nastavení** a stiskněte tlačítko .
- 3 Pomocí tlačítek se šipkami přejděte na položku **Nastavit výchozí nastavení** a stiskněte tlačítko .
- 4 Pomocí tlačítek se šipkou přejděte na položku **Použít tovární nastavení** a stiskněte tlačítko .
- 5 Dokončete počáteční instalaci tiskárny.

ZMĚŇTE JAZYK POMOCÍ KOMBINACE TLAČÍTEK (POKUD NEMŮŽETE PŘEČÍST AKTUÁLNÍ JAZYK).

- 1 Vypněte tiskárnu.

Poznámka: Pokud jste nastavili časový limit úsporného režimu v nabídce Nastavení, vypněte tiskárnu stisknutím a podržením tlačítka  na tři sekundy.

- 2 Stiskněte a podržte tlačítka  a  a zapněte tiskárnu stisknutím a uvolněním tlačítka .

Poznámka: Neuvolňujte tlačítka  a  dokud se na displeji nezobrazí položka **Jazyk**. Tím je signalizováno obnovení nastavení tiskárny.

- 3 Dokončete počáteční instalaci tiskárny.

Chyby tiskové hlavy

Pokud se vám nepodaří odstranit potíže pomocí seznamu kontrolních bodů „Než začnete odstraňovat potíže“, zkuste následující postup:

VYJMĚTE A ZNOVU VLOŽTE TISKOVOU HLAVU.

- 1 Otevřete tiskárnu a zvedněte zajišťovací páčku.



- 2 Vyjměte tiskovou hlavu.



- 3 Očistěte kontakty tiskové hlavy čistým, netřepivým hadříkem.

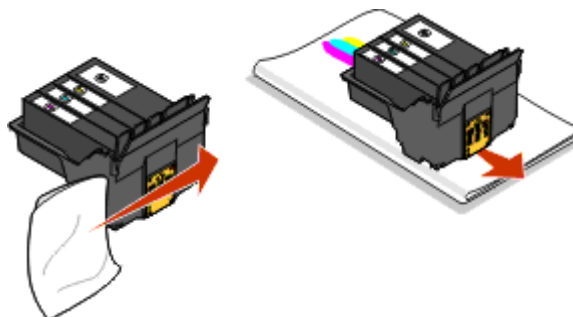

- 4 Znovu vložte tiskovou hlavu.

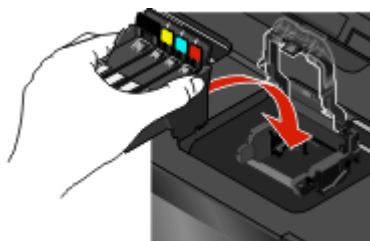

Poznámka: Pokud jste pomocí vyjmutí a opětovného vložení tiskové hlavy problém neodstranili, obraťte se na technickou podporu.

Software se nenainstaloval

Pokud narazíte při instalaci na potíže, nebo když se tiskárna nezobrazí v seznamu ve složce Tiskárny nebo jako možnost při odesílání tiskové úlohy, můžete zkusit software odebrat a znovu nainstalovat.

Než znovu nainstalujete software, proveďte následující kroky:

ZKONTROLUJTE, ZDA POČÍTAČ SPLŇUJE MINIMÁLNÍ POŽADAVKY NA SYSTÉM UVEDENÉ V RÁMEČKU TISKÁRNY.

PŘED INSTALACÍ SOFTWARE DOČASNĚ VYPNĚTE PROGRAMY PRO ZABEZPEČENÍ V SYSTÉMU WINDOWS.

ZKONTROLUJTE PŘIPOJENÍ USB.

- 1 Prohlédněte kabel USB, zda nejeví zjevné známky poškození. Pokud je kabel poškozený, použijte nový kabel.
- 2 Pevně zapojte čtvercový konec kabelu USB do zásuvky na zadní straně tiskárny.
- 3 Pevně zapojte obdélníkový konec kabelu USB do portu USB počítače.
Port USB je označen symbolem USB .

ZNOVU PŘIPOJTE NAPÁJECÍ ZDROJ TISKÁRNY.

- 1 Vypněte tiskárnu a vytáhněte napájecí kabel z elektrické zásuvky.
- 2 Pomalu vyjměte zdroj napájení z tiskárny a vraťte ho zpět.
- 3 Zapojte napájecí kabel do el. zásuvky a zapněte tiskárnu.

Tisková úloha se nevytiskne nebo chybí stránky

Pokud se vám nepodaří odstranit potíže pomocí seznamu kontrolních bodů „Než začnete odstraňovat potíže“, zkuste jeden nebo více z následujících bodů:

ZKONTROLUJTE, ZDA JSOU INKOUSTOVÉ KAZETY SPRÁVNĚ VLOŽENY.

- 1 Zapněte tiskárnu a otevřete ji.
- 2 Zkontrolujte, zda jsou kazety správně vloženy.
Kazety by měly pevně *zaklapnout* do odpovídající barevné pozice tiskové hlavy.
- 3 Zavřete tiskárnu.

PŘED ODESLÁNÍM TISKOVÉ ÚLOHY VYBERTE TISKÁRNU V DIALOGOVÉM OKNĚ TISK.

UJISTĚTE SE, ŽE TISKOVÁ ÚLOHA NENÍ POZASTAVENÁ.

OVĚŘTE, ZDA JE TISKÁRNA NASTAVENA JAKO VÝCHOZÍ TISKÁRNA.

ZNOVU PŘIPOJTE NAPÁJECÍ ZDROJ TISKÁRNY.

- 1 Vypněte tiskárnu a vytáhněte napájecí kabel z elektrické zásuvky.
- 2 Pomalu vyjměte zdroj napájení z tiskárny a vraťte ho zpět.
- 3 Zapojte napájecí kabel do el. zásuvky a zapněte tiskárnu.

ODPOJTE KABEL USB ZAPOJENÝ DO TISKÁRNY A ZNOVU HO ZAPOJTE.

ZKONTROLUJTE PŘIPOJENÍ USB.





- 1 Prohlédněte kabel USB, zda nejeví zjevné známky poškození. Pokud je kabel poškozený, použijte nový kabel.
- 2 Pevně zapojte čtvercový konec kabelu USB do zásuvky na zadní straně tiskárny.
- 3 Pevně zapojte obdélníkový konec kabelu USB do portu USB počítače.
Port USB je označen symbolem USB .

ODEBERTE A ZNOVU NAINSTALUJTE SOFTWARE TISKÁRNY.

Tiskárna tiskne prázdné stránky

Tisk prázdných stránek může být způsoben nesprávně nainstalovanými inkoustovými kazetami.

ZNOVU NAINSTALUJTE INKOUSTOVÉ KAZETY A DŮKLADNĚ VYČISTĚTE A VYROVNEJTE TISKOVOU HLAVU.

- 1 Znovu nainstalujte inkoustové kazety. Další informace naleznete v tématu „Výměna inkoustových kazet“ na str. 15.
Pokud se zdá, že kazety nejsou správně vloženy, zkontrolujte, zda je správně usazena tisková hlava a zkuste nainstalovat kazety znovu.
- 2 Vložte obyčejný papír.
- 3 Na ovládacím panelu tiskárny stiskněte tlačítko .
- 4 Pomocí tlačítek se šipkami přejděte na položku **Údržba** a stiskněte tlačítko .
- 5 Pomocí tlačítek se šipkami přejděte na položku **Důkladně vyčistit tiskovou hlavu** a stiskněte tlačítko 
Vytiskne se stránka čištění.
- 6 Pomocí tlačítek se šipkami přejděte na položku **Vyrovnat tiskárnu** a stiskněte tlačítko 
Vytiskne se stránka se vzorkem vyrovnání.

Poznámka: Stránku se vzorkem vyrovnání nevyjímejte, dokud tisk neskončí.

Tiskárna je zaneprázdněna nebo nereaguje

Pokud se vám nepodaří odstranit potíže pomocí seznamu kontrolních bodů „Než začnete odstraňovat potíže“, zkuste jeden nebo více z následujících bodů:

ZKONTROLUJTE, ZDA TISKÁRNA NENÍ V ÚSPORNÉM REŽIMU.

Pokud kontrolka napájení pomalu bliká, tiskárna je v úsporném režimu. Stisknutím tlačítka  probudte tiskárnu.

Pokud se tiskárna neprobudí z úsporného režimu, odpojte a znovu zapojte napájení:

- 1 Vytáhněte napájecí kabel z elektrické zásuvky a vyčkejte 10 sekund.
- 2 Zapojte napájecí kabel do el. zásuvky a zapněte tiskárnu.

Pokud potíže trvají, vyhledejte na našich webových stránkách aktualizovanou verzi softwaru nebo firmwaru tiskárny.

ZNOVU PŘIPOJTE NAPÁJECÍ ZDROJ TISKÁRNY.

- 1 Vypněte tiskárnu a vytáhněte napájecí kabel z elektrické zásuvky.
- 2 Pomalu vyjměte zdroj napájení z tiskárny a vraťte ho zpět.
- 3 Zapojte napájecí kabel do el. zásuvky a zapněte tiskárnu.

Nelze odstranit dokumenty z tiskové fronty

Pokud v tiskové frontě čekají nahromaděné nereagující úlohy a nemůžete je odstranit, abyste mohli vytisknout další úlohy, možná byla přerušena komunikace mezi počítačem a tiskárnou.

RESTARTUJTE POČÍTAČ A OPAKUJTE AKCI.

Nelze tisknout prostřednictvím USB

Pokud se vám nepodaří odstranit potíže pomocí seznamu kontrolních bodů „Než začnete odstraňovat potíže“, zkuste jeden nebo více z následujících bodů:

ZKONTROLUJTE PŘIPOJENÍ USB.

- 1 Prohlédněte kabel USB, zda nejeví zjevné známky poškození. Pokud je kabel poškozený, použijte nový kabel.
- 2 Pevně zapojte čtvercový konec kabelu USB do zásuvky na zadní straně tiskárny.
- 3 Pevně zapojte obdélníkový konec kabelu USB do portu USB počítače.
Port USB je označen symbolem USB .

OVĚŘTE, ZDA JE PORT USB V SYSTÉMU WINDOWS POVOLEN.

- 1 Klepněte na tlačítko , nebo klepněte na tlačítko **Start** a potom na příkaz **Spustit**.
- 2 Do pole Začít hledat nebo Spustit napište **devmgmt.msc**.

3 Stiskněte klávesu **Enter** nebo klepněte na tlačítko **OK**.

Otevře se Správce zařízení.

4 Klepněte na znaménko plus (+) vedle položky Řadiče sběrnice USB.

Jsou-li zobrazeny položky USB Host Controller a Kořenový rozbočovač USB, je port USB povolen.

Další informace najdete v dokumentaci k počítači.

ODEBERTE A ZNOVU NAINSTALUJTE SOFTWARE TISKÁRNÝ.

Řešení problémů se sítí

Pokud máte potíže při instalaci tiskárny v síti, vytiskněte si stránku s nastavením sítě a přečtěte si kompletní informace o řešení problémů při instalaci v síti v příručce *Začínáme – práce v síti* nebo v kompletní *Uživatelské příručce*, které jsou k dispozici na instalačním disku CD.

Tisk stránky s nastavením sítě

Na *stránce s nastavením sítě* jsou uvedena nastavení konfigurace tiskárny včetně adresy IP a MAC adresy tiskárny.

1 Vložte obyčejný papír.

2 Na ovládacím panelu tiskárny stiskněte tlačítko .

3 Pomocí tlačítek se šipkami přejděte na položku **Nastavení sítě** a stiskněte tlačítko .

4 Stisknutím tlačítka  vyberte položku **Vytisknout stránku s nastavením**.

Vytiskne se stránka nastavení sítě.

Poznámky

Poznámky k vydání

Květen 2009

Následující odstavec není možné aplikovat na zemi, v níž jsou taková ustanovení neslučitelná s místními zákony. SPOLEČNOST LEXMARK INTERNATIONAL, INC. TUTO PUBLIKACI POSKYTUJE „TAK, JAK JE“, BEZ ZÁRUKY JAKÉHOKOLI DRUHU, AŤ UŽ VYSLOVNÉ NEBO MLČKY PŘEDPOKLÁDANÉ, VČETNĚ MLČKY PŘEDPOKLÁDANÝCH ZÁRUK OBCHODOVATELNOSTI NEBO VHODNOSTI K URČITÉMU ÚČELU, ALE NEJEN TĚCH. Některé státy nepovolují odmítnutí výslovných nebo mlčky předpokládaných záruk na některé transakce; proto se toto prohlášení na vás nemusí vztahovat.

Tato publikace může obsahovat technické nepřesnosti nebo tiskové chyby. Obsažené informace jsou pravidelně aktualizovány; změny budou zahrnuty do novějších vydání. Popsané výrobky nebo programy mohou být kdykoliv zlepšeny nebo změněny.

Odkazy na výrobky, programy nebo služby uvedené v této publikaci neznamenaají, že by výrobce zamýšlel zpřístupnit je ve všech zemích, ve kterých působí. Odkaz na výrobek, program nebo službu není zamýšlen jako tvrzení nebo předpoklad, že by měl být použit pouze daný výrobek, program nebo služba. Místo nich lze použít libovolný funkční ekvivalentní výrobek, program či službu, pokud se tím neporuší žádný existující nárok na intelektuální vlastnictví. Za vyhodnocení a ověření provozu ve spojení s jinými výrobky, aplikacemi či službami, než které jsou výslovně vyznačeny výrobcem, odpovídá uživatel.

Technickou podporu společnosti Lexmark naleznete na support.lexmark.com.

Informace o dodávkách spotřebního materiálu a souborech ke stažení naleznete na stránkách www.lexmark.com.

Pokud nemáte přístup k Internetu, můžete kontaktovat společnost Lexmark poštou na adrese:

Lexmark International, Inc.
Bldg 004-2/CSC
740 New Circle Road NW
Lexington, KY 40550
USA

© 2009 Lexmark International, Inc.

Všechna práva vyhrazena.

Ochranné známky

Lexmark a Lexmark se znakem diamantu jsou ochranné známky společnosti Lexmark International, Inc., registrované ve Spojených státech a dalších zemích.

Všechny ostatní ochranné známky jsou vlastnictvím příslušných vlastníků.

Federal Communications Commission (FCC) compliance information statement

This product complies with the limits for a Class B digital device, pursuant to Part 15 of the FCC Rules. Operation is subject to the following two conditions:

- 1** this device may not cause harmful interference, and
- 2** this device must accept any interference received, including interference that may cause undesired operation.

Any questions on this statement should be directed to:

Director of Lexmark Technology & Services
Lexmark International, Inc.
740 West New Circle Road
Lexington, KY 40550
(859) 232-3000

For additional compliance information, see the online documentation.

Federal Communications Commission (FCC) compliance information statement

This product complies with Part 68 of the FCC Rules. See the product online documentation for additional compliance information.