



E450dn

Uživatelská příručka



Červen 2006

www.lexmark.cz

Lexmark a Lexmark se symbolem červeného diamantu jsou ochranné známky společnosti Lexmark International, Inc. registrované v USA a/nebo ostatních zemích.

Všechna práva vyhrazena.

© 2006 Lexmark International, Inc.

740 West New Circle Road

Lexington, Kentucky 40550

Vydání: Červen 2006

Následující odstavec neplatí v zemích, ve kterých jsou uvedené podmínky v rozporu s lokálním právem: LEXMARK INTERNATIONAL, INC., POSKYTUJE TUTO PUBLIKACI „JAK JE“, BEZ ZÁRUKY JAKÉHOKOLI DRUHU, AŽ UVEDENÉ NEBO IMPLICITNÍ, VČETNĚ, AVŠAK NIKOLI POUZE, IMPLICITNÍCH ZÁRUK OBCHODOVATELNOSTI ČI VHODOSTI PRO URČITÝ ÚČEL. V některých zemích není odepření uvedených nebo implicitních záruk při určitých transakcích přípustné. Z toho důvodu se na Vás uvedené prohlášení nemusí vztahovat.

Tato publikace může obsahovat technické nepřesnosti nebo typografické chyby. Uvedené informace se pravidelně mění, provedené změny jsou zohledněny v dalších vydáních. Zlepšení nebo změny popsaného výrobku nebo programů mohou být aplikovány kdykoli. Vaše případné komentáře k této publikaci můžete adresovat na Lexmark International, Inc., Department F95/032-2, 740 West New Circle Road, Lexington, Kentucky 40550, U.S.A. Ve Spojeném království a Irsku je adresujte na Lexmark International Ltd., Marketing and Services Department, Westhorpe House, Westhorpe, Marlow Bucks SL7 3RQ. Firma Lexmark může použít nebo distribuovat kteroukoli Vámi dodanou informaci jakoukoli formou, pokud ji k tomu shledá vhodnou, aniž by jí tím vznikaly jakékoli povinnosti vůči Vám. Další publikace týkající se tohoto výrobku je možné zakoupit na telefonní lince 1-800-553-9727. V České republice volejte telefonní číslo +420 844 444 666. V ostatních zemích prosím kontaktujte prodejní místo.

Uvedením odkazů na výrobky, programy nebo služby v této publikaci nepřebírá výrobce žádnou záruku za jejich dostupnost ve všech zemích, kde působí. Jakýkoli odkaz na výrobek, program nebo službu nemá v úmyslu stanovit nebo naznačit, že lze použít pouze jmenovaný výrobek, program nebo službu. Je možné použít jakýkoli funkčně ekvivalentní výrobek, program nebo službu, jestliže se jeho užitím nedostanete do konfliktu se stávajícím intelektuálním vlastnictvím. Vyhodnocení a ověření funkce ve spojení s jinými výrobky, programy nebo službami, kromě těch, které jsou výslovně určeny výrobcem, jsou plně v odpovědnosti uživatele.

Bezpečnostní informace

- Připojte napájecí kabel do správně uzemněné a snadno přístupné elektrické zásuvky v blízkosti tiskárny.



POZOR: Instalaci tiskárny, stejně jako i jakákoli elektrická nebo kabelová propojení, např. zapojení napájecího nebo telefonního kabelu, neprovádějte během bouřky.

- Údržbu a opravy, které nejsou popsány v přiloženém návodu k použití, přenechejte odborníkovi.
- Tento výrobek a ostatní příslušenství je navrženo, vyzkoušeno a schváleno tak, aby splňovalo globální bezpečnostní standardy. Bezpečnostní prvky některých součástí nemusí být vždy zřejmé. Lexmark neodpovídá za použití náhradních dílů jiných výrobců.
- Tento výrobek pracuje s laserovou technologií.



POZOR: Nastavení, úpravy a ostatní činnosti v rozporu s instrukcemi uvedenými v této příručce mohou způsobit uvolnění nebezpečného záření, hrozí nebezpečí expozice.

- Během tisku dochází k zahřívání tiskového média, vysoká teplota může způsobit uvolňování par z média. Chcete-li zabránit možnému úniku škodlivých par, je nutné, abyste se obeznámili s provozními pokyny, které popisují zásady výběru tiskového média.

Obsah

Kapitola 1: Informace o tiskárně	5
Popis tiskárny	5
Popis ovládacího panelu tiskárny	9
Kapitola 2: Informace a pokyny k tiskovým médiím	12
Jaké typy tiskových médií lze používat?	12
Tipy pro výběr správného tiskového média	13
Skladování tiskových médií	19
Prevence ucpaní tiskárny	19
Kapitola 3: Tisk	21
Plnění zásobníku na 250 listů	21
Plnění ručního podavače	25
Řetězení vstupních zásobníků	27
Odeslání úlohy k tisku	28
Stornování tiskové úlohy	28
Tisk stránky s konfigurací menu	30
Tisk stránky síťového nastavení	30
Tisk seznamu vzorů písem	30
Tisk důvěrných a podržených úloh	31
Kapitola 4: Instalace příslušenství	33
Přístup k systémové desce	33
Přidání paměťové karty	36
Přidání flash paměťové karty	37
Instalace volitelného zásobníku na 550 listů	38
Rozpoznání instalovaného příslušenství	38
Kapitola 5: Údržba tiskárny	39
Zjištění stavu spotřebního materiálu	39
Životnost fotoelektrické sady.....	39
Šetrné zacházení se spotřebním materiálem	40
Objednání spotřebního materiálu	40
Recyklace výrobků Lexmark	45
Kapitola 6: Odstranění zaseknutého papíru	46
Identifikace zaseknutého papíru	46
Vysvětlení zpráv o nahromadění papíru	46
Odstranění zaseknutého papíru v tiskárně	47

Kapitola 7: Řešení problémů	52
Technická podpora online	52
Telefonický kontakt na servisní služby	52
Kontrola nereagující tiskárny	52
Tisk vícejazyčných souborů PDF	53
Řešení problémů s tiskem	53
Zapnutí režimu redukce kroucení	55
Řešení problémů s volitelným příslušenstvím	55
Řešení problémů s podáváním papíru	56
Řešení problémů s kvalitou tisku	57
Kapitola 8: Administrátorská podpora	61
Nastavení jasu a kontrastu ovládacího panelu	61
Deaktivace menu ovládacího panelu	61
Aktivace menu ovládacího panelu	62
Obnovení výchozích továrních nastavení	62
Nastavení režimu Power Saver	63
Vypnutí režimu Power Saver	64
Volba operačního režimu tiskárny	65
Nastavení bezpečnosti použitím EWS (Embedded Web Server)	65
Kapitola 9: Prohlášení a informace	69

1. Informace o tiskárně

Popis tiskárny

VAROVÁNÍ: Instalaci tiskárny, stejně jako i jakákoli elektrická nebo kabelová propojení, např. zapojení napájecího nebo telefonního kabelu, neprovádějte během bouřky.

Základní model

Následující ilustrace zobrazuje tiskárnu s jejími základními funkcemi.



1 Výstupní zásobník na 150 listů

4 Zásobník na 250 listů

2 Ovládací panel a navigační tlačítka

5 Podpěra papíru

3 Ruční podavač

6 Přední dvířka

Následující ilustrace zobrazuje pohled zezadu na tiskárnu se základními funkcemi.

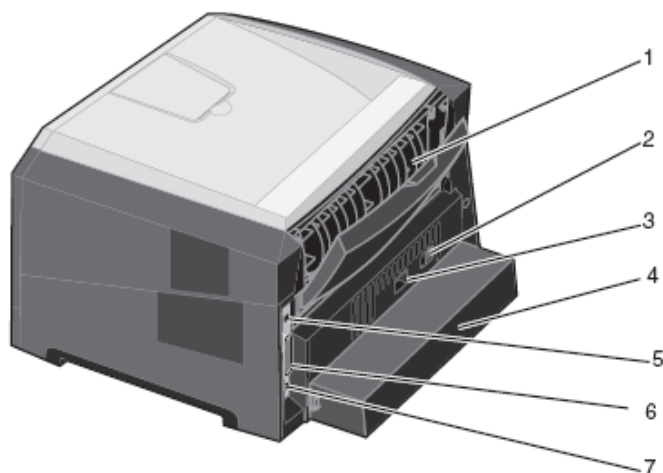

1 Zadní výstup papíru

2 Tlačítko zapnout/vypnout

3 Připojení napájení

4 Kryt proti prachu (pouze u některých modelů)

5 Připojení USB

6 Paralelní připojení

7 Síťové připojení

Konfigurovaný model

Následující ilustrace zobrazuje tiskárnu v plné konfiguraci. Položky označené hvězdičkou (*) jsou volitelné příslušenství.

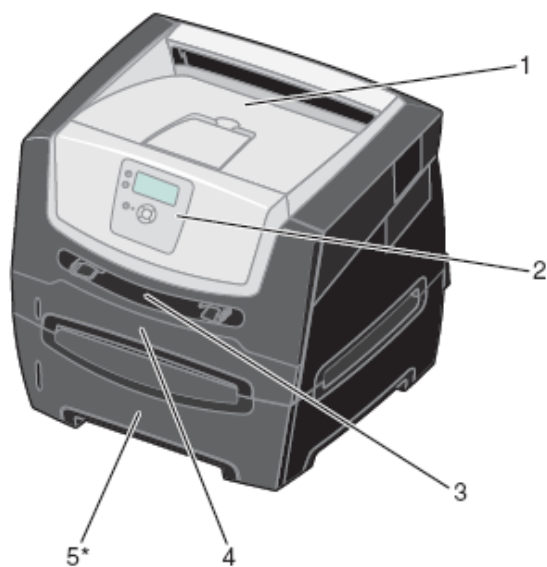

1 Výstupní zásobník na 150 listů

4 Zásobník na 250 listů

2 Ovládací panel a navigační tlačítka

5 Zásobník na 550 listů (volitelně)

3 Ruční podavač





K dispozici máte několik menu, která vám usnadní změnu nastavení tiskárny. Schéma znázorňuje index menu na ovládacím panelu a menu a položky dostupné pod každým menu. Pro více informací o menu a položkách menu nahlédněte do příručky Menus and Messages na CD disku s publikacemi.



<p><u>Menu Papír</u> Výchozí zdroj Formát/Typ papíru Náhradní formát Povrch papíru Gramáž papíru Zakládání papíru Vlastní typy Univerz. nastavení</p>	<p><u>Zprávy</u> Stránka nastav. menu Statistika zařízení Stránka nastavení síť Profily Tisk fontů Tisk ukázky</p>	<p><u>Nastavení</u> Nabídka nastavení Nabídka dokončování Nabídka kvalita Nabídka Utility Nabídka PDF Nabídka PostScript Nabídka PCL Emul</p>	<p><u>Síť/Porty</u> TCP/IP Standardní síť Standardní USB Paralelní AppleTalk</p>	<p><u>Bezpečnost</u> Doba platnosti úlohy</p> <hr/> <p><u>Help</u> Pokyny k tisku Pokyny ke spotr.mat Pokyny k médiím Tisk závad Schéma nabídky Informace Průvodce připojením</p>
--	---	---	--	---

Popis ovládacího panelu tiskárny

Ovládací panel se skládá z následujících součástí:

- čtyřřádkový, liquid crystal displej (LCD), který zobrazuje jak text tak grafiku
- osm tlačítek: Back (Zpět), Menu (Nabídka), Stop, Select (Volba) (), , , , a 
- kontrolka stavu



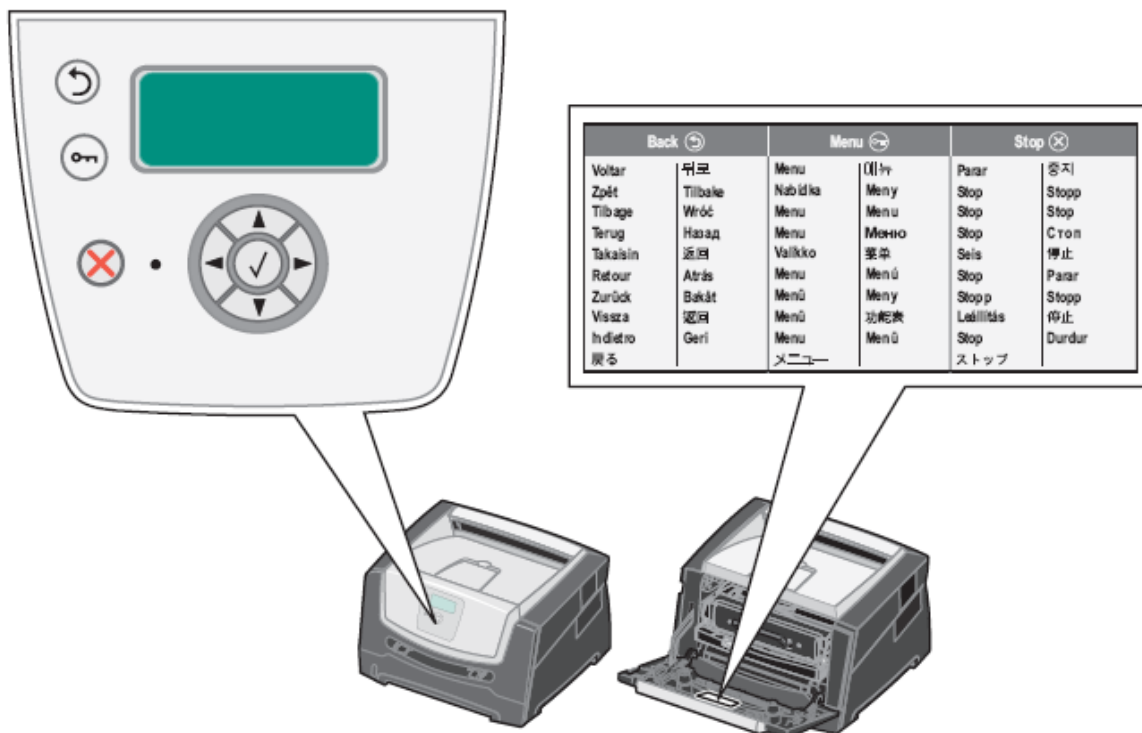

Poznámka: Štítek umístěný na vnitřní straně předních dveří zobrazuje tlačítka ovládacího panelu ve vašem jazyku. Štítek s dalšími přeloženými jazyky je součástí balení tiskárny.

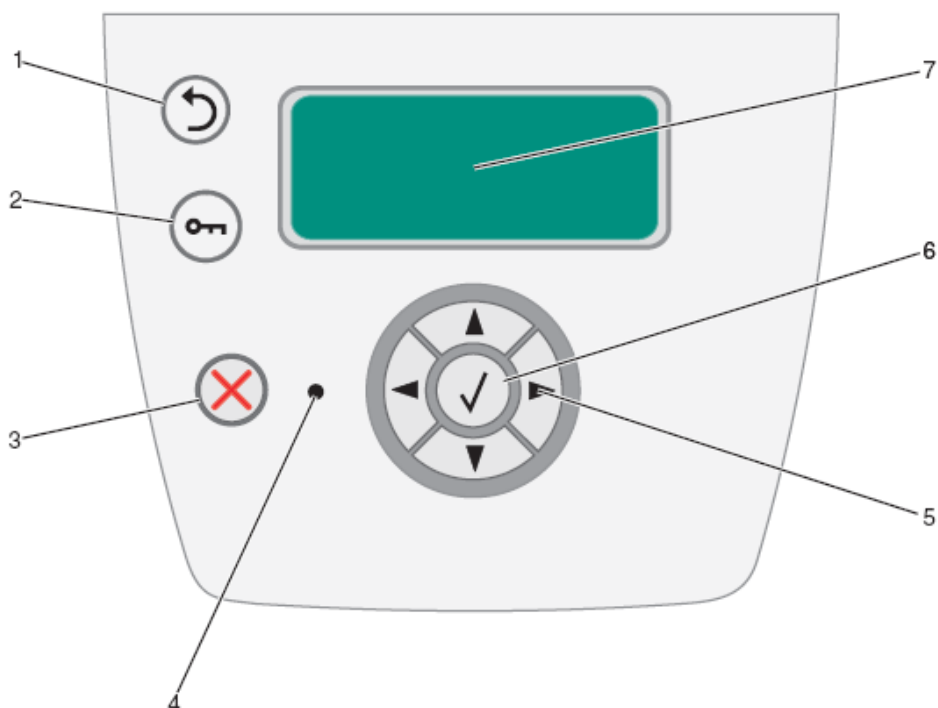

Použití tlačítek a rozvržení displejového panelu jsou popsány v následující tabulce.



Tlačítka nebo součásti ovládacího panelu	Funkce										
Zpět 	Návrat k poslední zobrazené obrazovce. Poznámka: Změny provedené na obrazovce se neprovedou, pokud stisknete tlačítko Zpět .										
Menu 	Otevře index menu. Poznámka: Pro přístup k indexu menu musí být tiskárna ve stavu Připraveno . Pokud není tiskárna připravena, zobrazí se hlášení označující nedostupnost menu.										
Stop 	Zastaví mechanickou operaci tiskárny. Po stisknutí tlačítka Stop se objeví hlášení Stopping . Pokud se tiskárna zastavila, stavový řádek na ovládacím panelu zobrazí Stopped a objeví se seznam možností.										
Kontrola stavu	Na ovládacím panelu se používá dvoubarevná LED kontrolka, jedna barva je zelená a jedna červená. Světlo označuje, zda je tiskárna zapnutá, zaneprázdněná, nečinná, zpracovává úlohu nebo zda vyžaduje zásah operátora. <table border="1" style="margin-top: 10px;"> <thead> <tr> <th>Stav</th> <th>Označuje</th> </tr> </thead> <tbody> <tr> <td>Vypnuto</td> <td>Vypnuté napájení</td> </tr> <tr> <td>Stále zelená</td> <td>Tiskárna je zapnutá, ale nečinná</td> </tr> <tr> <td>Blikající zelená</td> <td>Tiskárna se zahřívá, zpracovává data nebo tiskne úlohu.</td> </tr> <tr> <td>Stále červená</td> <td>Je třeba zásah operátora.</td> </tr> </tbody> </table>	Stav	Označuje	Vypnuto	Vypnuté napájení	Stále zelená	Tiskárna je zapnutá, ale nečinná	Blikající zelená	Tiskárna se zahřívá, zpracovává data nebo tiskne úlohu.	Stále červená	Je třeba zásah operátora.
Stav	Označuje										
Vypnuto	Vypnuté napájení										
Stále zelená	Tiskárna je zapnutá, ale nečinná										
Blikající zelená	Tiskárna se zahřívá, zpracovává data nebo tiskne úlohu.										
Stále červená	Je třeba zásah operátora.										

Tlačítka nebo součásti ovládacího panelu	Funkce	
<p data-bbox="194 430 497 465">Navigační tlačítka 5 a 6</p> 		<p data-bbox="679 430 1390 591">Pro pohyb seznamem nahoru a dolu se používají tlačítka Nahoru nebo Dolů. Při pohybu seznamem použitím tlačítek Nahoru nebo Dolů se kurzor pohybuje vždy po jednom řádku. Stisknutí tlačítka Dolů na poslední položce obrazovky změní obrazovku na další celou stránku.</p>
		<p data-bbox="679 609 1390 725">Tlačítka Doleva nebo Doprava se používají pro pohyb v rámci obrazovky, jako například pohyb z jednoho indexu menu do druhého. Rovněž se používají pro posun textem, který se nevejde na obrazovku.</p>
		<p data-bbox="679 743 1390 869">Tlačítko Zvolit se používá pro spuštění zvolené akce. Stiskněte tlačítko Zvolit, pokud se objeví kurzor u volby, kterou chcete provést, jako například následovat odkaz a potvrdit položku konfigurace, nebo pokud chcete zahájit nebo zrušit úlohu.</p>
<p data-bbox="194 887 306 922">7 displej</p>	<p data-bbox="536 887 1390 949">Panel displeje zobrazuje hlášení a grafiky popisující aktuální stav tiskárny a indikující možné problémy s tiskárnou, které je nutné odstranit.</p> <p data-bbox="536 1003 1390 1128">Vrchní řádek displeje je řádek záhlaví. V případě použitelnosti bude obsahovat grafiku označující, že může být použito tlačítko Zpět. Rovněž zobrazuje aktuální stav a stav spotřebního materiálu (varování). Pokud je přítomno více varování, každé varování bude odděleno čárkou.</p> <p data-bbox="536 1182 1390 1276">Ostatní tři řádky displeje jsou základní částí displeje. Zde uvidíte stav tiskárny, hlášení o spotřebním materiálu a ukazovací zobrazení, a zde budete provádět volby.</p>	

2. Informace a pokyny k tiskovým médiím

Tisková média jsou papír, karty, fólie, štítky a obálky. Tiskárna tiskne ve vysoké kvalitě na nejrůznější tisková média. Před zahájením tisku však musíte zvážit několik faktorů, které se týkají vlastních tiskových médií. V této kapitole jsou shrnuty informace, které Vám pomohou s výběrem tiskových médií.

- **Jaké typy tiskových médií lze používat?**
- **Tipy pro výběr správného tiskového média**
- **Skladování tiskových médií**
- **Prevence ucpání tiskárny**

Podrobné informace o typech papíru a speciálních médií podporovaných tiskárnou naleznete v příručce Card Stock & Label Guide na webu společnosti Lexmark na adrese www.lexmark.com.

Před zakoupením většího množství papíru nebo speciálních médií, které chcete v tiskárně používat, doporučujeme nejdříve vyzkoušet malý vzorek těchto médií.

Jaké typy tiskových médií lze používat?

Optimálního výkonu tiskárny dosáhnete správným nakládáním médií do zásobníků. V jednom zásobníku nikdy nemíchejte více druhů médií.

Zdroj	Formáty	Druhy	Hmotnost	Kapacita* (počet listů)
Zásobník 1 (zásobník na 250 listů)	A4, A5, JIS B5, letter, legal, executive, folio, statement, Universal†	Papír, fólie, štítky	60-90 g/m ²	<ul style="list-style-type: none"> • 250 papírů • 50 štítků • 50 fólií
Zásobník 2 (zásobník na 550 listů)	A4, A5, JIS B5, letter, legal, executive, folio, statement, Universal†	Papír, fólie, štítky	60-90 g/m ²	<ul style="list-style-type: none"> • 550 papírů • 50 štítků • 50 fólií
Ruční podavač	A4, A5, JIS B5, letter, legal, executive, folio, statement, Universal†	Papír, fólie, štítky	60-163 g/m ²	1
		Karty†	<ul style="list-style-type: none"> • 120-163 g/m² Index Bristol • 75-163g/m² Tag 	
	7 3/4, 9, 10, DL, C5, B5, jiné (vlastní formát)	Obálky	90 g/m ² (24 lb)	

* Pokud není jinak vyznačeno, platí kapacita pro tisková média o hmotnosti 75 g.

† Doporučujeme média s horizontálním směrem vláken. Pro dosažení nejlepších výsledků používejte zadní výstup.

‡ Rozsah formátu Universal:

- Zásobník 1: 89-216 x 210-356 mm
- Zásobník 2: 148-216 x 210-356 mm
- Ruční podavač: 76-216 x 127-356 mm (včetně karet 3 x 5 palců)

Tipy pro výběr správného tiskového média

Vhodný výběr papíru nebo jiného média snižuje výskyt problémů během tisku. Pro dosažení nejlepší kvality tisku nejprve vyzkoušejte vzorek papíru či jiného média, než si obstaráte větší zásoby.

Poznámka: Některé typy papíru neumožňují tisk v maximálních možných rychlostech.

Informace o tom, který druh papíru zaručuje optimální tiskové výsledky v daném tiskovém prostředí, najdete v průvodci Card Stock & Label Guide na webové stránce společnosti Lexmark www.lexmark.com/publications

Papír

- Pro dosažení optimální tiskové kvality použijte xerografický papír s vertikálním směrem vláken a hmotností 75 g/m².

Tiskárna může automaticky nabírat papír o hmotnosti od 60 do 90 g/m² s vertikálním směrem vláken. Papír lehčí než 60 g/m² není podle okolností dostatečně tuhý pro korektní podání, to může vést k ucpání tiskárny. Papír těžší než 90 g/m² by měl být zaváděn pomocí volitelného zásobníku na 550 listů nebo přes ruční podavač.

- V průběhu laserového tisku je papír zahříván na vysoké teploty okolo 210°C. Používejte pouze papír, který snese takové teplotní zatížení, aniž by docházelo k barevným změnám, pouštění toneru, či uvolnění nebezpečných par. Zkonzultujte s výrobcem nebo dodavatelem papíru, zda je zvolený papír vhodný pro použití v laserových tiskárnách.
- Duplexní jednotka podporuje pouze některé rozměry a typy médií. Pouze formáty A4, letter, legal a folio rozměrů papíru mohou být použity při duplexním tisku. Tiskárna nepodporuje duplexní tisk na žádném dalším typu tiskového média.

Vlastnosti papíru

Následující vlastnosti papíru mají vliv na výslednou kvalitu a spolehlivost tisku. Při hodnocení nových papírových médií Vám doporučujeme dodržovat tyto pokyny.

Pro podrobné informace nahlédněte do průvodce Card Stock & Label Guide na webových stránkách společnosti Lexmark na www.lexmark.com/publications.

Hmotnost

Tiskárna může automaticky nabírat papír o hmotnosti od 60 do 176 g/m² s vertikálním směrem vláken. Papír lehčí než 60 g/m² není podle okolností dostatečně tuhý pro korektní podání, to může vést k ucpání tiskárny. Pro dosažení nejlepšího výsledku použijte papír s vertikálním směrem vláken a hmotností 90 g/m². Při použití papíru menšího než 182 x 257 mm se doporučuje, aby byla hmotnost média vyšší nebo rovna 90 g/m².

Zvlnění

Zvlněním se rozumí tendence média kroutit se na okrajích. Extrémní zvlnění může způsobit problémy při podávání papíru. Ke zvlnění může dojít poté, co papír projde tiskárnou, ve které je vystaven vysokým teplotám. Skladování nezabaleného papíru v teplých, vlhkých, studených a suchých podmínkách, dokonce i v zásobnících, může být příčinou zvlnění papíru ještě před tiskem a následnou příčinou problémů při podávání média.

Obsah vlhkosti

Obsah vlhkosti v papíru má vliv na kvalitu tisku i na schopnost tiskárny přesně podávat papír. Ponechte papír v jeho originálním obalu až do okamžiku, kdy ho hodláte použít. Tímto způsobem omezíte dobu, po kterou je papír vystaven působení vlhka, související změny jeho kvality by mohly negativně ovlivnit vlastní tisk.

Přizpůsobte papír okolním podmínkám, dokud je stále v původním obalu. Pro přizpůsobení okolním podmínkám a stabilizaci v novém prostředí uložte papír do stejného prostředí, jako je tiskárna, 24 až 48 hodin před zahájením tisku. Dobu prodlužte o několik dní v případě, pokud je prostředí skladování nebo přepravy velmi odlišné od prostředí tiskárny. Silnější papír může též vyžadovat delší dobu pro přizpůsobení díky množství materiálu.

Směr vláken

Je dán uspořádáním papírových vláken v listu papíru. Směr je buď vertikální (grain long), vlákna běží v podélném směru papíru, nebo horizontální (grain short), vlákna běží v příčném směru papíru. U papíru o hmotnosti 60 až 90 g/m² je doporučován vertikální směr vláken.

Obsah vláken

Většina vysoce kvalitních xerografických papírů je vyráběna ze 100% chemicky mělněného dřeva. Tento postup zaručuje vysoký stupeň stability papíru, což se projevuje nízkým výskytem problémů při podávání papíru a lepší kvalitou tisku. Papír s obsahem vláken, např. bavlny, má vlastnosti, které mohou způsobit sníženou kvalitu manipulace s papírem.

Recyklovaný papír

Lexmark US podporuje několik typů recyklovaného papíru. Pro záruční informace a informace o papíru kontaktujte vašeho dodavatele a/nebo vyzkoušejte menší množství papíru před nákupem většího množství. Seznam dodavatelů a schválených typů papíru používaných v US Government Printing Office naleznete na <http://www.gpo.gov/qualitycontrol/cypaper.htm>.

Nevhodný papír

Následující papírová média nejsou doporučena pro použití v tiskárně:

- Některé chemicky upravované papíry používané pro propisování bez kopírovacího papíru, známé také jako přímoprůpisové papíry, CCP papíry (carbonless copy paper) nebo NCR papíry (no carbon required) – ohledně podporovaných chemicky upravovaných papírech viz průvodce Card Stock & Label Guide na webových stránkách společnosti Lexmark na www.lexmark.com.
- Předtištěné papíry s obsahem chemikálií, které mohou kontaminovat tiskárnu
- Předtištěné papíry podléhající vlivu teploty ve fixační jednotce tiskárny
- Předtištěné papíry vyžadující soukryt (přesné umístění tisku na stránce) větší než ±0.09 in., např. OCR (optical character recognition) formuláře V některých případech můžete upravit soukryt s pomocí Vaší softwarové aplikace, pak je možné na tyto formuláře úspěšně tisknout.
- Potahované papíry, syntetické papíry, termální papíry
- Papíry s hrubými hranami, hrubým povrchem nebo silnou texturou nebo zvlněné papíry
- Recyklované papíry s obsahem odpadních látek vyšším než 25%, který nespĺňuje DIN 19 309
- Recyklovaný papír o hmotnosti nižší než 60 g/m²
- Vícedílné formuláře nebo dokumenty

Výběr papíru

Řádným vkládáním média předejdete ucpávání tiskárny a zajistíte bezproblémový tisk. Předcházejte ucpávání tiskárny a nízké kvalitě tisku:

- Vždy používejte nový a nepoškozený papír.
- Před vložením papíru identifikujte stranu doporučenou k tisku. Tato informace je obvykle uvedena na balení.
- Nepoužívejte papír, který byl nastříhán nebo nařezán ručně.
- Nemíchejte formáty, hmotnosti nebo druhy tiskových médií v jednom vstupním zásobníku; míchání způsobuje ucpání tiskárny.
- Nepoužívejte potahované papíry, ledaže jsou speciálně navrženy pro elektrofotografický tisk.
- Nezapomeňte změnit Formát papíru, jestliže používáte vstupní zásobník nepodporující automatické snímání formátu.
- Nevytahujte zásobníky v průběhu tiskové úlohy nebo při zobrazeném hlášení **V procesu** na ovládacím panelu.
- Zkontrolujte, že nastavení Druh papíru, Textura papíru a Hmotnost papíru jsou správná. (Pro podrobnější informace o těchto nastaveních viz **Menu Papír** v příručce Menus and Messages Guide na publikačním CD).
- Ujistěte se, že je papír správně vložen do vstupního zásobníku.
- Papír ohněte tam a zpět. Papír nepřehýbejte ani nemačkejte. Sklepejte hrany na rovném povrchu.



Výběr předtiskovaných formulářů a hlavičkových papírů

Při volbě předtiskovaných formulářů a hlavičkových papírů pro tiskárnu dodržte následující pokyny:

- Pro dosažení nejlepších výsledků používejte papíry s vertikálním směrem vláken s hmotností 60 až 90 g/m².
- Používejte pouze formuláře a hlavičkové papíry, které byly připraveny offsetovým tiskem nebo hlubotiskem.
- Vyhněte se použití papíru s hrubým povrchem nebo silnou texturou.

Používejte papíry potiskované inkousty odolnými proti vysokým teplotám, které jsou speciálně určeny pro xerografické kopírky. Inkoust musí snést teplotní zatížení 210°C, aniž by docházelo k jeho rozpouštění nebo uvolnění škodlivých par. Používejte inkousty, které nepodléhají vlivu pryskyřic obsažených v toneru. Inkousty na oxidační nebo olejové bázi by měly tyto požadavky splňovat; u latexových inkoustů tomu tak být nemusí. Máte-li pochybnosti, kontaktujte dodavatele papíru.

Předtištěné papíry, například hlavičkové, musí snést teplotní zatížení až 210°C, aniž by docházelo k jejich rozpouštění nebo uvolnění škodlivých par.

Tisk na hlavičkový papír

Zkonzultujte s výrobcem nebo dodavatelem papíru, zda je zvolený předtištěný hlavičkový papír vhodný pro použití v laserových tiskárnách.

Při tisku na hlavičkový papír je důležitá orientace stránky. Použijte následující tabulku, která Vám pomůže při vkládání hlavičkového papíru do vstupních zásobníků.

Zdroj média nebo proces	Tisková strana	Horní část listu
Zásobník na 250 listů Zásobník na 550 listů	Hlavičkový papír potištěnou stranou dolů	Horní okraj potištěného listu směřuje do přední části zásobníku.
Duplexní (oboustranný) tisk ze zásobníků	Hlavičkový papír potištěnou stranou nahoru	Horní okraj potištěného listu směřuje do přední části zásobníku.
Ruční podavač	Hlavičkový papír potištěnou stranou nahoru	Horní okraj potištěného listu vstupuje do tiskárny první.
Duplexní (oboustranný) tisk z ručního podavače	Hlavičkový papír potištěnou stranou dolů	Horní okraj potištěného listu vstupuje do tiskárny první.

Fólie

Fólie podávejte ze standardního zásobníku nebo multifunkčního podavače. Před koupí velkého skladového množství fólií bezpodmínečně vyzkoušejte tisk na vzorek média, které zamýšlíte použít.

Při tisku na fólie:

- Ujistěte se, že jste nastavili z ovládacího panelu tiskárny, z tiskového ovladače nebo z MarkVision™ Professional Druh papíru na Fólie.
- Používejte fólie speciálně určené pro laserové tiskárny. Fólie musí snést teplotní zatížení 175°C, aniž by docházelo k jejich rozpouštění, ztrátě barvy, deformaci nebo uvolnění škodlivých par.
- Chcete-li předejít problémům s kvalitou tisku, neměly by se na použité fólii vyskytovat otisky prstů.
- Před vložením fólií prolistujte stoh, předejdete slepování jednotlivých archů.

Výběr fólií

Tiskárna může tisknout přímo na fólie určené pro použití v laserových tiskárnách. Kvalita a trvanlivost tisku záleží na použité fólii. Vždy na fólii vytiskněte několik zkušebních vzorků, než se rozhodnete pro koupi velkého skladového množství.

Doporučujeme následující fólie pro laserové tiskárny z nabídky společnosti Lexmark: položka číslo 70X7240 pro fólie formátu letter; položka číslo 12A5010 pro fólie formátu A4.

Volba Druh papíru by měla být nastavena na Fólie, předejdete tak problémům s ucpáváním tiskárny. (Viz Druh papíru na publikačním CD pro podrobné informace o tomto nastavení.) Chcete-li ověřit, zda jsou vámi zvolené fólie kompatibilní s laserovými tiskárnami, které zahřívají fólie na teplotu až 175°C,

obraťte se na výrobce nebo dodavatele. Používejte pouze fólie, které snesou takové teplotní zatížení, aniž by docházelo k jejich rozpouštění, ztrátě barvy, deformaci nebo uvolnění nebezpečných par. Detailní informace naleznete v Card Stock & Label Guide na stránkách Lexmark www.lexmark.com/publications.

Fólie se mohou automaticky nabírat z multifunkčního podavače a všech standardních a volitelných zásobníků. Pro informace o kompatibilitě fólií se vstupními zásobníky se podívejte na **Jaké typy tiskových médií lze používat? na straně 12.**

Chcete-li předejít problémům s kvalitou tisku, neměly by se na použité fólii vyskytovat otisky prstů.

Obálky

Před koupí velkého skladového množství fólií bezpodmínečně vyzkoušejte tisk na vzorek média, které zamýšlíte použít. Pro informace o vkládání obálek nahlédněte do části **Plnění multifunkčního podavače**.

Při tisku na obálky:

- Pro dosažení nejlepší možné kvality tisku používejte pouze vysoce kvalitní obálky určené pro laserové tiskárny.
- Nastavte Zdroj papíru v Menu papíru v závislosti na použitém zdroji, Druh papíru nastavte na Obálka a na ovládacím panelu, v tiskovém ovladači nebo z MarkVision Professional zvolte správný formát obálky.
- Pro dosažení nejlepšího výsledku použijte obálky vyrobené z papíru o hmotnosti 90 g/m². Používejte obálky o hmotnosti až 105 g/m², pokud je obsah bavlny 25% nebo méně. Obálky se 100% obsahem bavlny nesmí překročit hmotnost 90 g/m².
- Používejte pouze nové a nepoškozené obálky.
- Pro dosažení nejlepšího výsledku a minimalizaci ucpávání tiskárny nepoužívejte obálky, které:
 - jsou extrémně zvlhčené nebo pokroucené
 - jsou slepené k sobě nebo jsou jakýmkoli způsobem poškozené
 - obsahují okénka, otvory, perforace, výseky nebo vystupující prvky
 - obsahují kovové sponky, vázací uzávěry nebo kovové proužky
 - mají design s do sebe zapadajícími prvky
 - jsou opatřeny poštovními známkami
 - obsahují jakékoli obnažené lepicí části, je-li chlopeč v uzavřené nebo otevřené poloze
 - mají zubaté hrany nebo ohnuté rohy
 - mají hrubý, vrásčitý nebo vrstvený povrch
- Používejte obálky, které snesou teplotní zatížení 175°C, aniž by se zalepily, extrémně se kroutily, krabatily nebo uvolňovaly škodlivé páry. Pokud máte jakékoli pochybnosti ohledně obálek, které zamýšlíte použít, konzultujte jejich použití s dodavatelem.
- Upravte boční vodítko na šířku obálek.
- Obálky vkládejte jednotlivě
- Kombinace vysoké vlhkosti (přes 60%) a vysokých teplot v průběhu tiskového procesu může způsobit zmačkání nebo zalepení obálek.

Štítky

Tiskárna může tisknout na papírové štítky určené pro použití v laserových tiskárnách. Používejte pouze štítkové archy formátů letter, A4 a legal. Lepidlo, štítkový arch (tiskový karton) a povrchové vrstvy musí zároveň snést teplotní zatížení 210°C a tlak 206 kPa.

Před koupí velkého skladového množství štítků bezpodmínečně vyzkoušejte tisk na vzorek média, které zamýšlíte použít.

Pro podrobné informace o tisku, vlastnostech a designu štítků nahlédněte do průvodce Card Stock & Label Guide na webových stránkách společnosti Lexmark na www.lexmark.com/publications.

Při tisku na štítky:

- Velikost/Druh papíru v Menu papíru nastavte na Štítky. Velikost/Druh papíru můžete nastavit z ovládacího panelu, tiskového ovladače nebo z MarkVision Professional.
- Štítky nevkládejte do stejného zdroje spolu s papíry či fóliemi; míchání tiskových médií může způsobit problémy při podávání a problémy s kvalitou tisku.
- Nepoužívejte štítkové archy s hladkou/leštěnou zadní stranou.
- Používejte plné štítkové archy. U částečně plných archů může v průběhu tisku dojít k odlepování štítků, což může způsobit ucpání tiskárny. Částečně plné archy také kontaminují tiskárnu a tiskovou kazetu lepidlem, z tohoto důvodu může pozbýt platnost poskytnutá záruka na tiskárnu i kazetu.
- Používejte štítky, které snesou teplotní zatížení 210°C, aniž by se zalepily, extrémně se kroutily, krabatily nebo uvolňovaly škodlivé páry.
- Netiskněte v prostoru 1 mm od kraje štítku, od perforace nebo mezi výseky štítku.
- Nepoužívejte štítkové archy, na kterých je lepidlo nanášeno až k hranám archu. Doporučujeme používat archy se zónově nanášeným lepidlem alespoň 1 mm od hran archu. Lepidla kontaminují tiskárnu, z tohoto důvodu může pozbýt platnost poskytnutá záruka.
- Není-li možné zónové nanášení lepidla, odstraňte pásek o šířce 3 mm na čelní a hnané hraně a používejte archy s konzistentním lepidlem.
- Odstraněním pásku o šířce 3 mm z čelní hrany předejdete odlepování štítků uvnitř tiskárny.
- Orientace na výšku je preferována, zejména při tisku čárových kódů.
- Nepoužívejte štítky s obnaženými lepicími částmi.

Pro podrobné informace o tisku, vlastnostech a designu štítků nahlédněte do průvodce Card Stock & Label Guide na webových stránkách společnosti Lexmark na www.lexmark.com/publications.

Karty

Karty jsou jednovrstvé a jsou specifikovány celou řadou vlastností, např. obsahem vlhkosti, silou a texturou, které mají zásadní vliv na kvalitu tisku. Pro informaci o preferovaných hmotnostech dle směru vláken tiskového média nahlédněte do části **Jaké typy tiskových médií lze používat? na straně 12.**

Před koupí velkého skladového množství karet bezpodmínečně vyzkoušejte tisk na vzorek média, které zamýšlíte použít.

Při tisku na karty:

- Karty mohou být tištěny pouze z ručního podavače
- Druh papíru v Menu papíru nastavte na Karty, nastavení provedte na ovládacím panelu, v tiskovém ovladači nebo z MarkVision Professional. Nastavte Hmotnost papíru na Hmotnost karet a zvolte jako hodnotu hmotnosti karet Normální nebo Těžká. To nastavíte z ovládacího panelu tiskárny, z tiskového ovladače nebo z MarkVision Professional. Používejte nastavení Těžká pro karty o hmotnosti vyšší než 163 g/m².
- Mějte na paměti, že předtištěné prvky, perforace a ohyby mohou významnou měrou ovlivnit kvalitu tisku a způsobit problémy při zpracování média, příp. ucpání tiskárny.
- Vyvarujte se použití karet, které by při zahřátí mohly uvolňovat škodlivé páry.
- Nepoužívejte předtištěné karty vyrobené pomocí chemikálií, které by mohly kontaminovat tiskárnu. Z předtištěných prvků se mohou do tiskárny uvolnit polotekuté a těkavé složky.
- Doporučujeme používat karty s horizontálním směrem vláken.

Skladování tiskových médií

Dodržováním následujících pokynů předejdete problémům při podávání papíru a nerovnoměrné kvalitě tisku.

- Papír skladujte v prostředí s teplotou přibližně 21°C a relativní vlhkostí vzduchu 40%.
Většina výrobců štítků doporučuje tisknout při teplotách od 18 do 24°C s relativní vlhkostí od 40 do 60%.
- Papír v kartonech uskladněte na paletách nebo v regálech, nikoli přímo na podlaze.
- Jestliže skladujete jednotlivá balení mimo originální karton, uložte je na rovném povrchu tak, aby se hrany neboulily ani neohýbaly.
- Na jednotlivá balení nepokládejte žádné předměty.
- Papír skladujte v původním obalu, dokud jej nevložíte do tiskárny.

Prevence ucpání tiskárny

Používejte vhodná tisková média (papír, fólie, štítky a karty) pro zajištění bezproblémového tisku. Pro více informací viz **Jaké typy tiskových médií lze používat? na straně 12.**

Poznámka: Nejprve vyzkoušejte tisk na vzorek média, které v tiskárně zamýšlíte používat, před zakoupením velkého množství média.

Volbou vhodného média a správným vkládáním médií do tiskárny můžete předejít většině problémů s ucpáním tiskárny. Pro podrobné pokyny týkající se plnění zásobníků nahlédněte do částí:

- **Plnění zásobníku na 250 listů na straně 21**
- **Plnění ručního podavače na straně 25**

Následující tipy vám mohou pomoci při prevenci ucpání tiskárny:

- Používejte pouze doporučená média.

- Nepřepíňujte vstupní zásobníky tiskovými médii. Zajistěte, aby výška stohu nepřesahovala maximální výšku indikovanou ryskami plnění na štítcích ve vstupních zásobnících.
- Nevkládejte zvlněná, pomačkaná nebo zvlhlá tisková média.
- Ohněte, prolistujte a sklepejte tisková média, než je vložíte do zásobníků. Dochází-li k ucpání tiskárny médii, zkuste podat jednotlivé listy přes multifunkční podavač.
- Nepoužívejte papír, který jste si sami nařezali nebo ustříhli.
- Nemíchejte formáty, hmotnosti nebo druhy tiskových médií v jednom vstupním zásobníku.
- Ujistěte se, že je strana doporučená k tisku vložena do zdroje podle potřeb jednostranného nebo oboustranného tisku.
- Tisková média skladujte ve vhodném prostředí. Viz ***Skladování tiskových médií***.
- Zásobníky v průběhu tisku nevytahujte/neodstraňujte.
- Po naložení zásobníky pevně zasuňte.
- Zkontrolujte, že se vodítka v zásobnících nacházejí ve správných pozicích s ohledem na formát vloženého tiskového média. Zkontrolujte, že vodítka nedoléhají příliš těsně na stoh tiskového média.

3. Tisk

Tato kapitola pokrývá informace o vkládání tiskových médií, odesílání úlohy k tisku, tisku důvěrných úloh, zrušení tiskových úloh, tisku stránky s konfigurací menu, seznamu fontů a seznamu adresářů. Ohledně tipů prevence nahromadění papíru a skladování tiskových médií nahlédněte do částí **Prevence ucpání** nebo **Skladování tiskových médií**.

Plnění zásobníku na 250 listů

Tato tiskárna má zásobník na 250 listů. Možná jste také zakoupili volitelný zásobník na 550 listů. Tisková média se vkládají do obou zásobníků stejnou cestou.

Pro vkládání tiskového média:

Poznámka: Neodstraňujte zásobník během tisku úlohy nebo pokud kontrolka stavu ovládacího panelu bliká. V opačném případě může dojít k ucpání tiskárny.

- 1 Vyměňte zásobník.

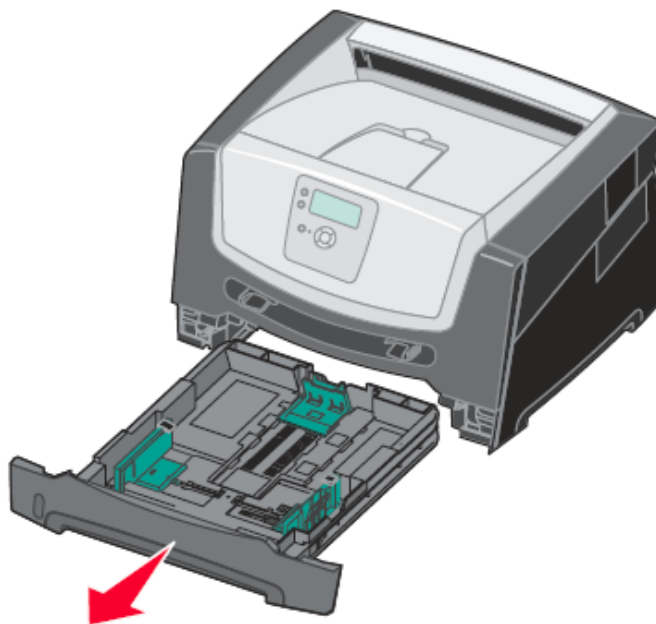

Poznámka: Chcete-li vložit papír formátu legal nebo folio, musíte prodloužit délku zásobníku. další pokyny najdete v **Prodloužení zásobníku pro formát papíru legal nebo folio na str. 24**.

- 2 Stiskněte pojistku bočního vodítka a posuňte vodítko k vnějšímu okraji zásobníku.
- 3 Stiskněte pojistku zadního vodítka a posuňte ho do polohy odpovídající velikosti vkládaného média.

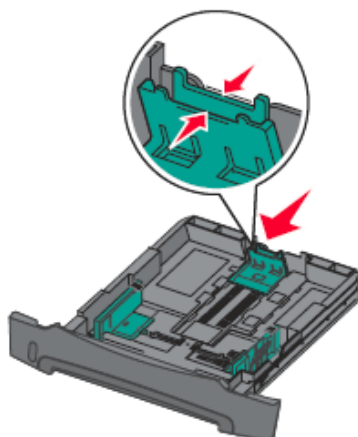

- 4 Vkládané listy několikrát ohněte tam a zpět, aby se uvolnily, potom je prolustujte. Tiskové médium nepřehýbejte ani nemačkejte. Sklepejte hrany na rovném povrchu.



- 5 Umístěte tiskové médium do zásobníku

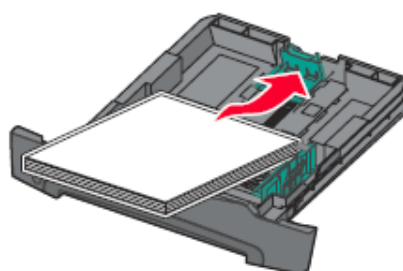

Poznámka: Papír se záhlavím vkládejte potištěnou stranou směrem dolů. Horní okraj listu s logem by měl být umístěn v přední části zásobníku.

Stoh vkládaného papíru nesmí přesahovat rysku maximálního plnění. Přeplnění zásobníku může způsobit ucpání.

- 6** Stiskněte pojistku postranního vodička a posuňte vodičko směrem dovnitř zásobníku, dokud se lehce neopře o okraj média.

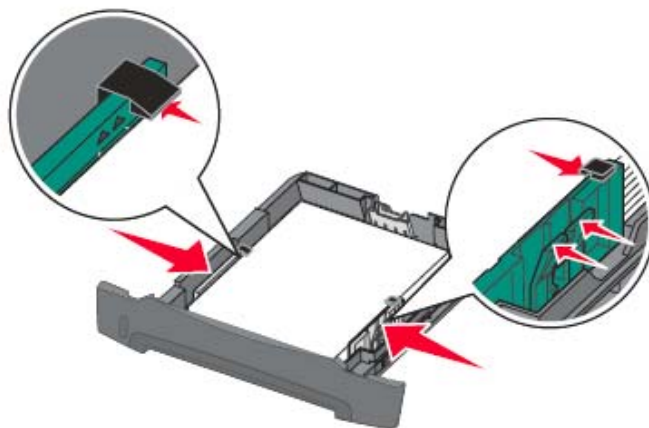

- 7** Zasuňte zásobník do tiskárny.

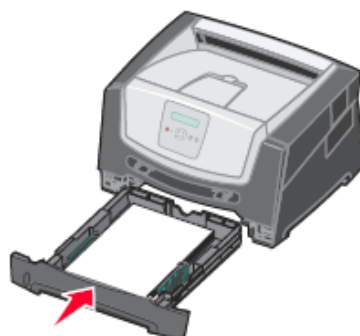

- 8** Odklopte podporu papíru na výstupním zásobníku.



Prodloužení zásobníku pro formát papíru legal a folio

Před vložením papíru formátu legal a folio musíte prodloužit zásobník. Zároveň byste měli nasadit protiprachový kryt na zdaní část tiskárny. Tento kryt chrání zásobník po dobu jeho prodloužení.

- 1 Zatlačte západku na zadní části zásobníku směrem dovnitř.
- 2 Vysunujte zásobník, dokud prodlužovací díl nezapadne do určeného zámku.

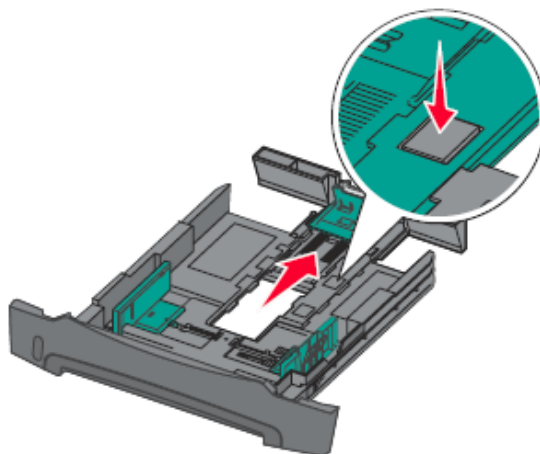

Instalace protiprachového krytu

Protiprachový kryt chrání samotný zásobník vůči okolnímu prostředí a zároveň brání jeho vyražení z pozice po dobu, kdy se nachází v prodlouženém stavu.

Poznámka: Protiprachový kryt není dodáván se všemi modely.

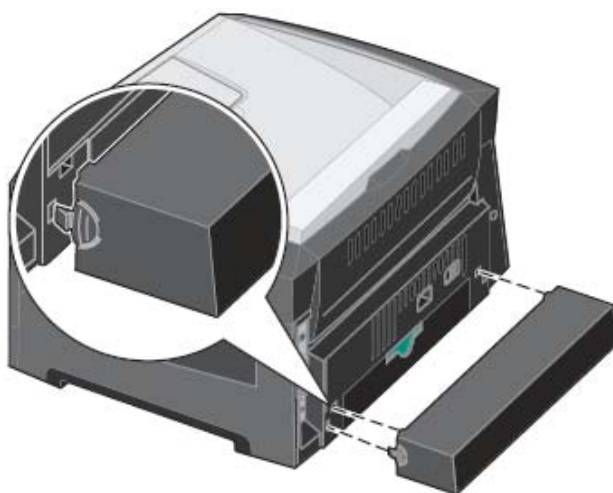

Protiprachový kryt nasadte na zadní část tiskárny tak, že ho zacvaknete pomocí fixačních úchytů do otvorů na tiskárně.

Plnění ručního podavače

Do multifunkčního podavače můžete vkládat několik formátů a druhů tiskových médií, jako jsou fólie, pohlednice, poznámkové karty a obálky. Může se používat pouze pro tisk jednotlivých listů médií.

Vkládání tiskového média:

Poznámka: Nevkládejte nebo neodstraňujte tiskové médium když tiskárna tiskne z ručního podavače nebo když bliká informační dioda na ovládacím panelu. Mohlo by dojít k ucpání tiskárny.

1 Posuňte vodící lišty na kraje podavače.



2 Vložte list zvoleného média, stranou určenou k tisku směrem nahoru, doprostřed podavače, avšak pouze tak, aby se přední hrana dostala do kontaktu s vodítky. Vložte list média do podavače.

- Fólie držte u hran a nedotýkejte se strany určené k tisku.
- Obálky vkládejte stranou s chlopní směrem dolů.
- Hlavičkový papír vkládejte potištěnou stranou nahoru, čelní stranou listu napřed.
- Dojde-li k problémům při podávání papíru, papír otočte.



3 Posunujte vodící lišty, dokud se lehce nedotknou okrajů na obou stranách média.



















4 Držte obě strany tiskového média blízko ručního podavače a zatlačujte ho do tiskárny, dokud ho tiskárna automaticky nenatáhne.

Mezi okamžikem zatažení média a jeho zavedením do tiskárny je vložena krátká prodleva.

Varování: Netlačte tiskové médium do podavače. Zatlačením můžete způsobit ucpání tiskárny.

5 Nastavte Velikost papíru a Druh papíru pro multifunkční podavač (MF podavač formát a MF podavač druh) na správnou hodnotu dle vkládaného tiskového média.

- a Stiskněte  na ovládacím panelu.
- b Stiskněte , dokud se neobjeví  vedle **Menu papíru**, a potom stiskněte .
- c Stiskněte , dokud se neobjeví  vedle **Velikosti/Druhu papíru**, a potom stiskněte .
- d Stiskněte , dokud se neobjeví  vedle **Velikosti/Druhu papíru ručního podavače**, a potom stiskněte .
- e Stiskněte , dokud se neobjeví  vedle velikosti vkládaného média, a potom stiskněte .
- f Stiskněte , dokud se neobjeví  vedle druhu vkládaného média, a potom stiskněte .
- g Stiskněte opakovaně , dokud se tiskárna nevrátí do stavu **Připraveno**.

















Řetězení vstupních zásobníků

Řetězení vstupních zásobníků umožňuje automatickou funkci řetězení, jestliže je v několika vstupních zdrojích vložený stejný formát a druh tiskového média. Tiskárna automaticky řetězí zásobníky; jestliže se jeden zásobník vyprázdní, přejde tiskárna k podávání média z dalšího zřetězeného zásobníku.

Jestliže jste např. do standardního zásobníku papíru a volitelného zásobníku papíru vložili stejný formát a druh tiskového média, podává tiskárna média ze standardního zásobníku, dokud není tento zásobník prázdný, potom tiskárna automaticky přejde k podávání z dalšího zřetězeného zásobníku – volitelného zásobníku.

Ujistěte se, že vkládáte shodnou velikost a shodný druh tiskového média do každého zásobníku, abyste je mohli zřetězit.

Nastavte velikost a druh papíru pro každý zásobník:

- 1 Stiskněte  na ovládacím panelu.
- 2 Stiskněte  , dokud se neobjeví  vedle **Menu papíru**, a potom stiskněte .
- 3 Stiskněte  , dokud se neobjeví  vedle **Velikosti/Druhu papíru**, a potom stiskněte .
- 4 Stiskněte  , dokud se neobjeví  vedle **Zásobníku <x> Velikost/Druh**, a potom stiskněte .
- 5 Stiskněte  , dokud se neobjeví  vedle formátu vkládaného papíru, a potom stiskněte .
- 6 Stiskněte  , dokud se neobjeví druh vkládaného média, a potom stiskněte .
- 7 Stiskněte  opakovaně, dokud se tiskárna nevrátí do stavu **Připraveno**.

Pokud jsou ve vámi vybraných zásobnících vloženy stejné velikosti a druhy médií, zvolte pro tyto zdroje stejné nastavení Druhu papíru v Menu papíru.

Pro deaktivaci řetězení zásobníků nastavte Druh papíru u každého ze zásobníků na specifickou hodnotu. Jestliže není ve všech zřetězených zásobnících vložen stejný druh média, může se stát, že bude tisková úloha nedopatřením vytištěna na nesprávném druhu papíru.

Odeslání úlohy k tisku

Tiskový ovladač je software, který umožňuje komunikaci počítače s tiskárnou. Jestliže v softwarové aplikaci zvolíte **Tisk**, otevře se okno tiskového ovladače. Můžete zvolit vhodná nastavení pro danou úlohu, kterou chcete odeslat do tiskárny. Nastavení pro tisk provedená v tiskovém ovladači mají přednost před výchozími nastaveními zvolenými z ovládacího panelu tiskárny.

Pro zobrazení všech nastavení tiskárny, která jsou k dispozici a která lze změnit, budete možná muset kliknout na **Vlastnosti** nebo **Nastavení** v úvodním dialogovém okně tisku. Pokud Vám některé z funkcí v okně tiskového ovladače nejsou jasné, otevřete online nápovědu pro další informace.

Pro zajištění podpory všech funkcí tiskárny použijte vlastní tiskový ovladač Lexmark dodávaný s vaší tiskárnou. Aktualizované ovladače, kompletní popis balíčků tiskových ovladačů a podporu k ovladači Lexmark najdete na webové stránce společnosti Lexmark. Můžete také použít systémové ovladače vestavěné ve vašem operačním systému.

Tisk úlohy z typické aplikace ve Windows:

- 1 Otevřete soubor, který chcete vytisknout.
- 2 V menu Soubor zvolte **Tisk**.
- 3 V dialogovém okně zvolte správnou tiskárnu. Upravte nastavení tiskárny podle potřeby (např. označení stran, které chcete vytisknout, nebo počet kopií).
- 4 Klikněte na **Vlastnosti** nebo **Nastavení** a upravte nastavení tiskárny, která nebyla přístupná z první obrazovky, potom klikněte na **OK**.
- 5 Klikněte na **OK** nebo **Tisk**, úloha se odešle do zvolené tiskárny.



Stornování tiskové úlohy

K dispozici máte několik postupů, jak stornovat tiskovou úlohu.

- **Storno úlohy z ovládacího panelu tiskárny**
- **Storno úlohy z počítače s OS Windows**
 - Storno úlohy z panelu úloh
 - Storno úlohy z pracovní plochy
- **Storno úlohy z počítače s OS Macintosh**
 - Storno tiskové úlohy z počítače Macintosh s OS 9
 - Storno úlohy z počítače Macintosh s OS X

Storno úlohy z ovládacího panelu tiskárny

Poznámka: Pro více informací o ovládacím panelu, se podívejte na **Popis ovládacího panelu tiskárny na straně 9**.

Pokud se úloha, kterou chcete zrušit, již tiskne a na displeji se objeví **Tiskne**, stiskněte  dokud se neobjeví  vedle **Zrušit tiskovou úlohu**, a potom stiskněte . Zobrazí se zpráva **Rušení tiskové úlohy** dokud se úloha nezruší.

Storno úlohy z počítače s OS Windows

Storno úlohy z panelu úloh

Jestliže odešlete úlohy k tisku, zobrazí se v pravém rohu panelu úloh malá ikona tiskárny.

- 1 Dvojitě klikněte na ikonu tiskárny.
V okně tiskárny se zobrazí seznam tiskových úloh.
- 2 Zvolte úlohu, kterou chcete stornovat.
- 3 Stiskněte klávesu **Delete** na klávesnici.

Storno úlohy z pracovní plochy

- 1 Minimalizujte všechny programy, až se zobrazí pracovní plocha.
- 2 Dvojitě klikněte na ikonu **Tento počítač**.
- 3 Dvojitě klikněte na ikonu **Tiskárny**.
Zobrazí se seznam dostupných tiskáren.
- 4 Dvakrát klikněte na tiskárnu, kterou jste zvolili při odesílání úlohy k tisku.
V okně tiskárny se zobrazí seznam tiskových úloh.
- 5 Zvolte úlohu, kterou chcete stornovat.
- 6 Stiskněte klávesu **Delete** na klávesnici.

Storno úlohy z počítače s OS Macintosh

Storno tiskové úlohy z počítače Macintosh s OS 9

Po odeslání tiskové úlohy k tisku se na pracovní ploše zobrazí ikona zvolené tiskárny.







- 1 Dvakrát klikněte na ikonu tiskárny na pracovní ploše.
V okně tiskárny se zobrazí seznam tiskových úloh.
- 2 Zvolte tiskovou úlohu, kterou chcete stornovat.
- 3 Klikněte na tlačítko koše.

Storno úlohy z počítače Macintosh s OS X

- 1 Otevřete **Applications** → **Utilities** a potom dvakrát klikněte na **Print Center** nebo **Printer Setup**.
- 2 Dvakrát klikněte na tiskárnu, na které tisknete.
- 3 V okně tiskárny zvolte tiskovou úlohu, kterou chcete zrušit.
- 4 Stiskněte **Delete**.

Tisk stránky s konfigurací menu







Můžete vytisknout stránku s nastavením menu, abyste zjistili výchozí nastavení tiskárny a ověřili, že je přídatné příslušenství nainstalováno správně.

- 1 Ujistěte se, že je tiskárna zapnutá a ve stavu **Připravena**.
- 2 Stiskněte  na ovládacím panelu.
- 3 Stiskněte , dokud se neobjeví  vedle **Hlášení**, a potom stiskněte .
- 4 Stiskněte , dokud se neobjeví  vedle **Stránky s konfigurací menu**, a potom stiskněte .

Po vytisknutí stránky se tiskárna vrátí do stavu **Připravena**.

Tisk stránky síťového nastavení

Pokud je tiskárna připojena do sítě, vytiskněte stránku síťového nastavení pro ověření síťového připojení. Tato stránka také zobrazuje důležité informace, které vám pomohou při konfiguraci síťového tisku.

- 1 Ujistěte se, že je tiskárna zapnutá.
- 2 Stiskněte  na ovládacím panelu.
- 3 Stiskněte , dokud se neobjeví  vedle **Hlášení**, a potom stiskněte .
- 4 Stiskněte , dokud se neobjeví  vedle **Stránky síťového nastavení**, a potom stiskněte .







Poznámka: Pokud je nainstalován volitelný tiskový server, na displeji se zobrazí **Tisk nastavení Net1**.



- 5 Zkontrolujte první část na stránce síťového nastavení a ujistěte se, že status je "Připojeno."

Pokud je status "Nepřipojeno", síť LAN možná není aktivní nebo je vadný síťový kabel. Problém vyřešte s vaší technickou podporou a potom vytiskněte další stránku síťového nastavení pro ověření, že je tiskárna připojena do sítě.

Tisk seznamu vzorů písem

Pro tisk vzorů písem, které jsou pro tiskárnu aktuálně k dispozici:

- 1 Ujistěte se, že je tiskárna zapnutá a je zobrazeno hlášení **Připraveno**.
- 2 Stiskněte  na ovládacím panelu.
- 3 Stiskněte , dokud se neobjeví  vedle **Hlášení**, a potom stiskněte .
- 4 Stiskněte , dokud se neobjeví  vedle **Tisk písem**, a potom stiskněte .

- 5 tiskněte , dokud se neobjeví  vedle **PCL Písma** nebo **PostScript písma** a potom stiskněte .

Tisk důvěrných a podržených úloh

Tisk a smazání podržených úloh

Podržené úlohy (Rezervace tisku, Opakování tisku, Ověření tisku nebo Bookmarky) se vytisknou nebo smažou z ovládacího panelu tiskárny.

Ověření tisku

Jestliže úlohu odešlete k tisku s volbou Ověření tisku, vytiskne tiskárna jednu kopii úlohy a ostatní kopie, které jste zadali, podrží v paměti. Volbu Ověření tisku použijte v případě, že chcete ověřit úroveň kvality první vytisknuté kopie před tím, než vytisknete i zbývající kopie úlohy. Jakmile se vytisknou všechny požadované kopie, smaže se úloha automaticky s volbou Ověření tisku z paměti tiskárny.

Rezervace tisku

Jestliže úlohu odešlete k tisku s volbou Rezervace tisku, tiskárna úlohu nevytiskne ihned. Uloží úlohu do paměti, takže ji můžete vytisknout později. Úloha je podržena v paměti, dokud ji nesmažete z menu Podržené úlohy. Úlohy s volbou Rezervace tisku se mohou z tiskárny smazat v případě, že tiskárna vyžaduje další paměť pro zpracování dalších podržených úloh.

Opakování tisku

Jestliže úlohu zadáte k tisku s volbou Opakování tisku, vytiskne tiskárna všechny požadované kopie úlohy a uloží úlohu do paměti, aby bylo možné vytisknout další kopie úlohy v pozdějším čase. Další kopie úlohy můžete tisknout po celou dobu, kdy je úloha uložena v paměti.

Poznámka: Úlohy s volbou Opakování tisku se z tiskárny automaticky smažou v případě, že tiskárna vyžaduje další paměť pro zpracování dalších podržených úloh.

Windows

- 1 Z textového editoru, tabulkového procesoru, prohlížeče nebo jiné aplikace zvolte **Soubor** → **Tisk**.
- 2 Klikněte na **Vlastnosti**. (Jestliže není k dispozici tlačítko Vlastnosti, klikněte na **Nastavení** a potom klikněte na **Vlastnosti**.)
- 3 V závislosti na operačním systému budete možná muset kliknout na záložku **Další možnosti** a potom na **Print and Hold**.

Poznámka: Pokud máte potíže s nalezením Print and Hold → Podržené úlohy, klikněte na **Nápověda** a nahlédněte do témat Podržené úlohy nebo Print and Hold a postupujte podle instrukcí ovladače.

- 4 Zvolte druh požadované podržené úlohy a potom úlohu odešlete do tiskárny.

Přejděte k tiskárně, jestliže jste připraveni k vyzvednutí své důvěrné úlohy, a postupujte podle kroků v části **Na tiskárně**.

Macintosh

- 1 Z textového editoru, tabulkového procesoru, prohlížeče nebo jiné aplikace zvolte **Soubor** → **Tisk**.
- 2 V rozbalovacím menu **Copies & Pages** nebo **General** zvolte **Job Routing**.
 - a Pokud používáte Mac OS 9 a Job Routing není v rozbalovacím menu jako volba, zvolte **Plug-in Preferences** → **Print Time Filters**.
 - b Zamítněte popisný trojúhelník nalevo od **Print Time Filters** a zvolte **Job Routing**.
 - c V rozbalovacím menu zvolte **Job Routing**.
- 3 V radio skupině zvolte druh požadované podržené úlohy, zadejte uživatelské jméno a potom odešlete úlohu do tiskárny.

Přejděte k tiskárně, jestliže jste připraveni k vyzvednutí své důvěrné úlohy, a postupujte podle kroků v části **Na tiskárně**.

Na tiskárně

- 1 Stiskněte ▼, dokud se neobjeví ✓ vedle **Podržených úloh**, a potom stiskněte ✓.
- 2 Stiskněte ▼, dokud se neobjeví ✓ vedle vašeho uživatelského jména, a potom stiskněte ✓.
- 3 Stiskněte ▼, dokud se neobjeví ✓ vedle druhu akce, kterou chcete provést:

Vytisknout vše

Smazat vše

Tisk úlohy A

Smazání úlohy A

Tisk kopií

- 4 Stiskněte ✓.
- 5 Stiskněte ▼, dokud se neobjeví ✓ vedle požadované úlohy, a potom stiskněte ✓.

Úloha se vytiskne nebo se smaže podle typu tiskové úlohy a akce, kterou jste zvolili.

4. Instalace příslušenství

Přístup k systémové desce



UPOZORNĚNÍ: Pro instalaci paměti je nutný přístup k systémové desce tiskárny. Tiskárnu před zahájením práce vypněte a odpojte ze zásuvky.

- 1 Vyměňte zásobník papíru.

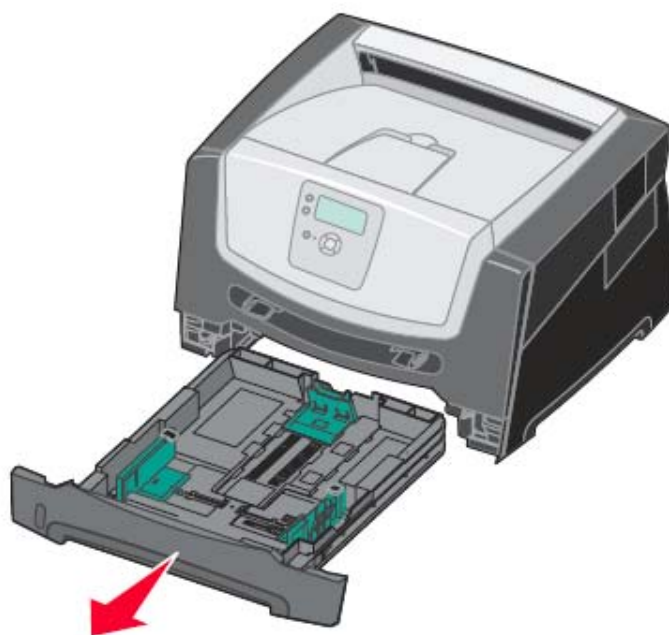

2 Otevřete čelní kryt stiskem tlačítka na levé straně tiskárny, kryt vyklopte směrem dolů.

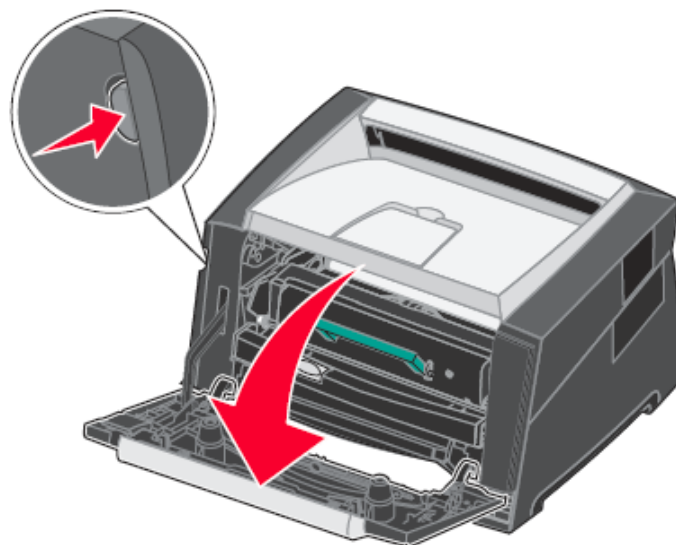

3 Otevřete zadní výstup.

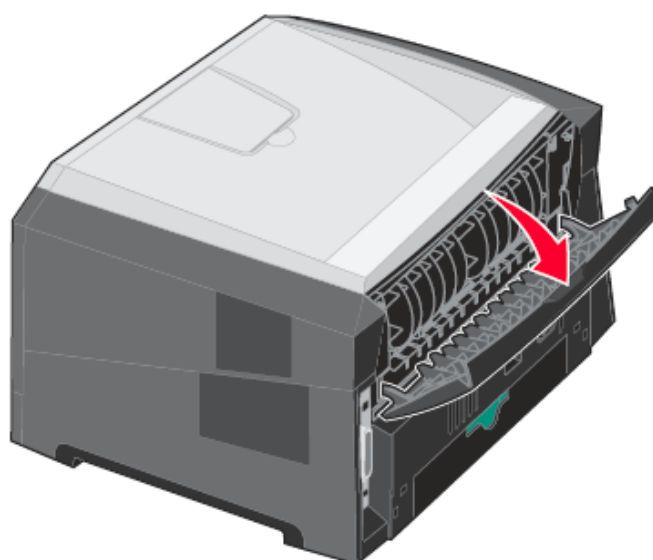

- 4 Otevřete boční kryt stiskem dvou západek na čelní pravé straně tiskárny, vyklopte kryt směrem dozadu.

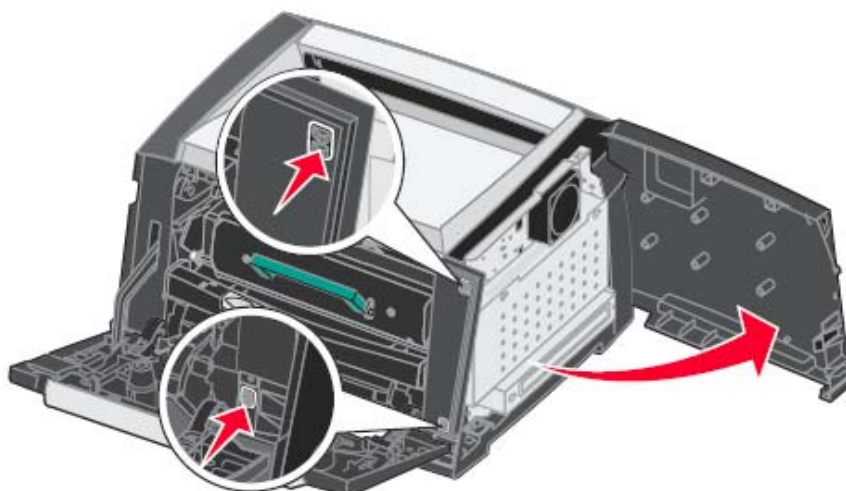

- 5 Odstraňte čtyři šrouby kovového krytu, který chrání systémovou desku.

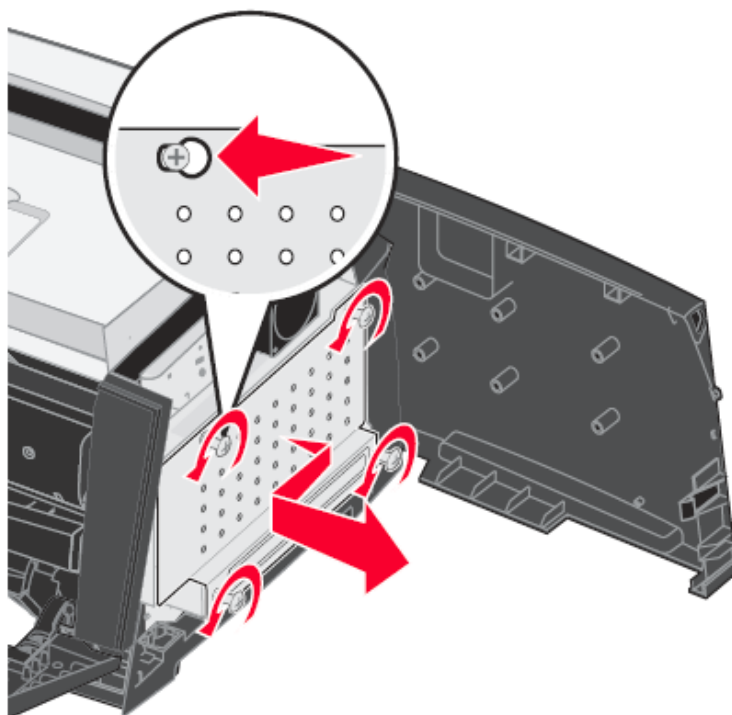

Přidání paměťové karty

Systémová deska je osazena jedním konektorem pro volitelnou paměťovou kartu.



UPOZORNĚNÍ: Jestliže instalujete paměťovou kartu až po uvedení tiskárny do provozu, tiskárnu vypněte a odpojte ze zásuvky, než budete pokračovat.

Poznámka: Paměťové moduly navržené pro jiné tiskárny Lexmark nemusí být ve Vaší tiskárně funkční.

1 Odkryjte systémovou desku. (viz **Přístup k systémové desce**).

2 Stiskem otevřete úchytky na obou koncích paměťového konektoru.

3 Rozbalte paměťovou kartu.

Varování: Paměťové karty jsou velmi citlivé na poškození statickou elektřinou. Dotkněte se kovového předmětu, např. rámu tiskárny, než uchopíte paměťovou kartu.

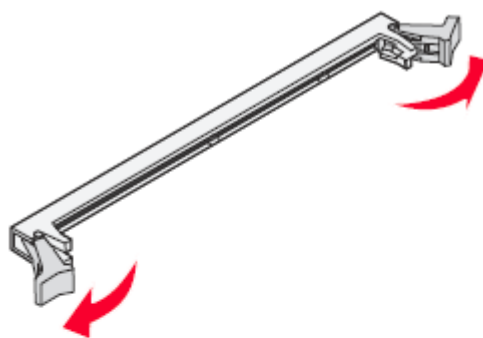

Nedotýkejte se konektorů na hraně karty.

4 Zarovnejte zářezy na sporní hraně karty s drážkami na konektoru.

5 Zatlačte paměťovou kartu pevně do konektoru, až západky na jeho obou stranách zapadnou do své pozice.

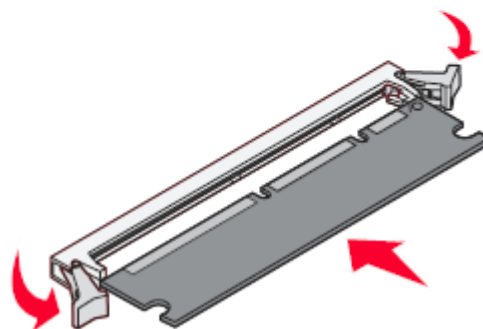

Pro osazení karty je někdy nutné použít mírnou sílu.

6 Ujistěte se, že západky sahají až do zářezů na každém konci karty.

7 Instalujte zpět kryt systémové desky.

8 Zavřete boční přístupová dvířka.

9 Zavřete zadní vstoup a přední dvířka

Přidání flash paměťové karty

Systémová deska je osazena dvěma konektory pro volitelné flash paměťové karty.



UPOZORNĚNÍ: Jestliže instalujete paměťovou flash kartu až po uvedení tiskárny do provozu, tiskárnu vypněte a odpojte ze zásuvky, než budete pokračovat.

Poznámka: Paměťové flash moduly navržené pro jiné tiskárny Lexmark nemusí být ve Vaší tiskárně funkční.

1 Odkryjte systémovou desku. (viz **Přístup k systémové desce**).

2 Rozbalte flash kartu.

Varování: Paměťové flash karty jsou velmi citlivé na poškození statickou elektřinou. Dotkněte se kovového předmětu, např. rámu tiskárny, než uchopíte paměťovou flash kartu.

Nedotýkejte se kovových pinů na spodní straně karty.

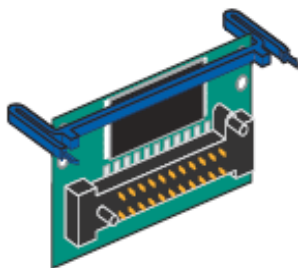

3 Kartu uchopte za modré úchyty a zarovnejte piny na kartě se zdíčkami na systémové desce.

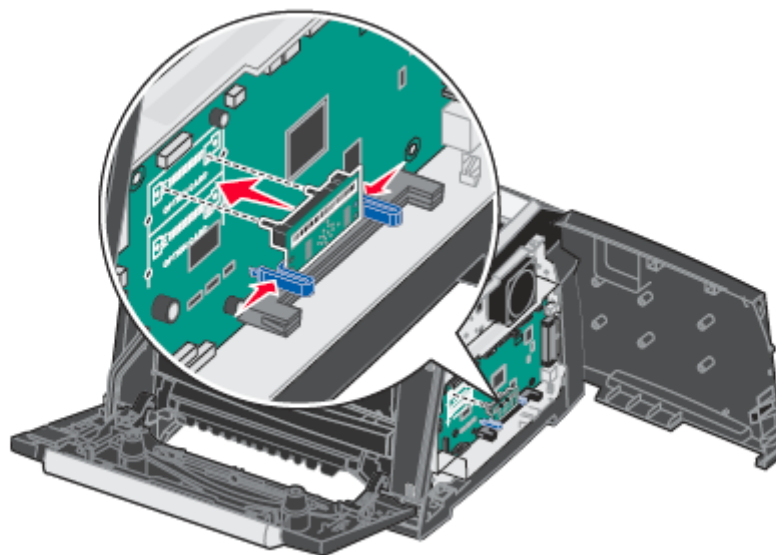

4 Zatlačte flash paměťovou kartu do děr systémové desky, dokud nezasedne pevně na místo.

Poznámka: Flash karta může být instalována do horní nebo dolní sady děr konektoru.

5 Zavřete boční přístupová dvířka, zadní výstupní dvířka a přední dvířka.

6 Připojte tiskárnu do zásuvky a zapněte ji.

Instalace volitelného zásobníku na 550 listů



UPOZORNĚNÍ: Než budete pokračovat, vypněte tiskárnu a odpojte jí ze zásuvky.

Umístěte tiskárnu přesně nad zásobník na 550 listů.



Rozpoznání instalovaného příslušenství

Po zapnutí tiskárny by měl tiskový ovladač automaticky provést rozpoznání instalovaného příslušenství. Pokud tomu tak není, můžete toto příslušenství přidat manuálně.

1 Klikněte na **Start** → **Nastavení** → **Tiskárny**.

2 Zvolte ikonu tiskárny.

3 Klikněte na **Soubor** → **Vlastnosti**.

4 Klikněte na tabulku **Instalovat příslušenství**.

5 Přidejte příslušné příslušenství do vaší konfigurace:

Paměťová karta — Nastavte paměť tiskárny na příslušné číslo.

Zásobník na 550 listů

6 Klikněte na **OK**.

5. Údržba tiskárny

Pro zachování optimální kvality tisku je nutné v pravidelných intervalech provádět určité úkony. Těmto úkonům je věnována následující kapitola.

Jestliže tiskárnu používá více osob, může být vhodné určit hlavní osobu, která bude provádět nastavení a údržbu tiskárny. Tuto osobu seznámte s možnými problémy při tisku a s postupy a úkony pro provádění údržby.

V ČR kontaktujte společnost Lexmark na tel. 844 444 666 pro informace o lokálních autorizovaných prodejcích spotřebního materiálu. V ostatních zemích a regionech navštivte webovou stránku společnosti Lexmark na adrese www.lexmark.com, nebo kontaktujte prodejce, u kterého jste tiskárnu zakoupili.

Skladování spotřebního materiálu

Pro uložení materiálu vyberte chladné a čisté skladovací místo. Spotřební materiál skladujte v originálním balení správnou stranou nahoru, až do doby, kdy ho hodláte použít.

Spotřební materiál nevystavujte:

- přímému slunečnímu záření
- teplotám nad 35°C
- vysoké vlhkosti (nad 80%)
- působení slaného vzduchu
- působení korozivních plynů
- prašnému prostředí

Zjištění stavu spotřebního materiálu

Ovládací panel tiskárny vás upozorní, jakmile je vyžadována údržba nebo položka spotřebního materiálu. Na ovládacím panelu též můžete vidět stav spotřebního materiálu ve vaší tiskárně, kromě chvíle, kdy tiskárna tiskne nebo je v zaneprázdněném stavu. Záhloví nebo šedá oblast vrchní části displeje oznamuje, že je tiskárna ve stavu **Připraveno**, a upozorní vás, pokud je málo médií v zásobnících. Volba **Stav / Spotřební materiál** na displeji otevře obrazovku **Stav / Spotřební materiál**, kde můžete vidět stav různých zásobníků a otevřít obrazovku spotřebního materiálu pro zjištění aktuálního stavu tiskové kazety.

Životnost fotoelektrické sady

Pro zachování tiskové kvality a předcházení možnému poškození tiskárny, přestane tiskárna pracovat v momentě, kdy fotoelektrická sada dosáhne své maximální životnosti 110%. Zpráva **84 Vyměňte fotoelektrickou sadu** se zobrazí na displeji, když tiskárna dosáhne tohoto bodu. Pokud je Toner Alarm nastaven na Jednou nebo Opakovaně (defaultně je nastaveno Vypnuto), tiskárna vás automaticky upozorní dříve, než fotoelektrická sada dosáhne tohoto bodu a zobrazí zprávu **84 Varování – životnost fotoel. sady**. Přerušování funkčnosti tiskárny zamezíte tím, že vyměníte fotoelektrickou sadu, když se poprvé zobrazí zpráva **84 Varování – životnost fotoel. sady**. Ačkoliv tiskárna může dále fungovat, dokud fotoelektrická sada nedosáhne své oficiální životnosti (průměrně 30,000 stránek), tisková kvalita se postupně začne snižovat, dokud se fotoel. jednotka nezastaví na svém maximu 110% životnosti. Po výměně fotoelektrické jednotky a resetování počítadla stránek, se tiskárna vrátí do normálního stavu. Více informací naleznete na informačním letáku, který je součástí balení u nové fotoelektrické sady.

Šetrné zacházení se spotřebním materiálem

Pomocí několika nastavení v aplikačním softwaru nebo na displeji můžete ovlivnit úsporu toneru a papíru. Pro více informací o změně těchto nastavení nahlédněte do příručky Menus and Messages Guide na publikačním CD disku.

Spotřební materiál	Položka volby menu	Co nastavení udělá
Toner	Sycení toneru v Nastavení → Menu kvality	Umožňuje upravit množství toneru uvolňovaného na papír při tisku. Nastavení je možné v rozmezí 1 (nejsvětlejší tisk) až 10 (nejtmavší tisk). Poznámka: Dochází-li toner, zatřeste silně s kazetou pro rozložení zbývajících toneru. Pro více informací nahlédněte do části Objednání tiskové kazety .
Tisková média	Vícestránkový tisk v Nastavení → Menu dokončení	Určuje, zda tiskárna vytiskne dvě nebo více stránek na jednu stranu listu. Hodnoty pro Vícestránkový tisk jsou 2 Up, 3 Up, 4 Up, 6 Up, 9 Up, 12 Up a 16 Up. V kombinaci s oboustranným tiskem umožňuje Vícestránkový tisk vytisknout až 32 stránek na jeden list papíru (16 stránek na přední straně listu a 16 na zadní straně listu).
	Oboustranný tisk v Nastavení → Menu dokončení	Oboustranný tisk je k dispozici, jestliže nainstalujete volitelnou jednotku oboustr. tisku. Ta umožňuje tisk na obě strany listu papíru.
	Ze softwarové aplikace nebo tiskového ovladače odešlete úlohu pro Ověření tisku.	Umožňuje prověřit první kopii úlohy o více kopiích, můžete tedy prověřit kvalitu tisku, než vytisknete zbývajících kopie. V případě, že je kvalita neuspokojivá, můžete úlohu stornovat. Pro více informací o úloze pro Ověření tisku nahlédněte do části Tisk a smazání podržených úloh .

Objednání spotřebního materiálu

Pro objednání spotřebního materiálu kontaktujte v ČR společnost Lexmark na tel. čísle 844 444 666 pro informace o lokálních autorizovaných prodejcích spotřebního materiálu. V ostatních zemích a regionech navštivte webovou stránku společnosti Lexmark na adrese www.lexmark.com, nebo kontaktujte prodejce, u kterého jste tiskárnu zakoupili.

Objednání tiskové kazety

Číslo dílu	Popis	Průměrná výtěžnost kazety
Pro Evropu, Střední východ a Afriku***		
E250X22G	Fotoelektrická sada	Více než 30,000* standardních stránek
E450A21E	Tisková kazeta	6,000** standardních stránek
E450H21E	Tisková kazeta s vysokou výtěžností	11,000** standardních stránek
E450A11E	Vratná tisková kazeta	6,000** standardních stránek
E450H11E	Vratná tisková kazeta s vysokou výtěžností	11,000** standardních stránek
* Při průměrném 5% pokrytí. ** Deklarovaná hodnota výtěžnosti v souladu s normou ISO/IEC 19752. *** Navrženo pro použití pouze v Evropě, Africe a na Středním východě.		

Když se zobrazí zpráva **88 Málo toneru**, měli byste objednat novou tiskovou kazetu. Dokud se bude zobrazovat zpráva **88 Málo toneru**, můžete vytisknout ještě několik set stránek. Měli byste mít připravenou novou tiskovou kazetu v případě, že stávající přestává dobře tisknout.

Výměna toneru

- 1 Vypněte tiskárnu.
- 2 Otevřete čelní kryt stiskem tlačítka na levé straně tiskárny, kryt vyklopte směrem dolů.

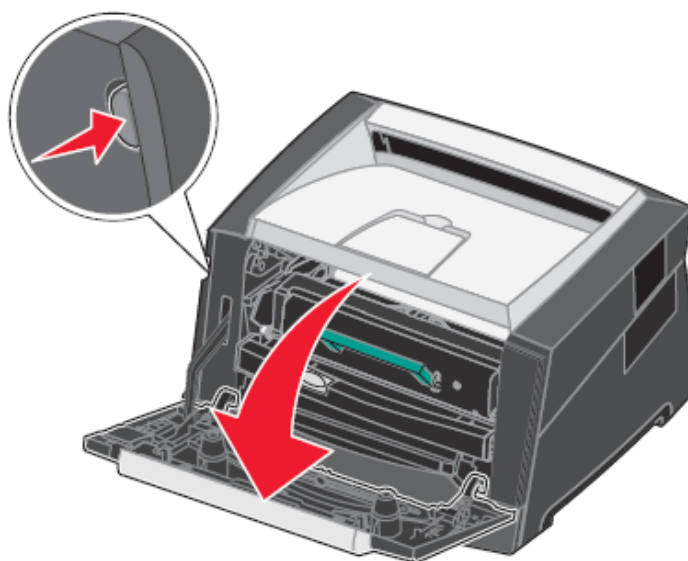

3 Vyměňte tiskovou kazetu:

- a** Stiskněte tlačítko umístěné na spodní části tiskové jednotky.
- b** Vytáhněte tiskovou kazetu směrem nahoru a ven, použijte držadlo.

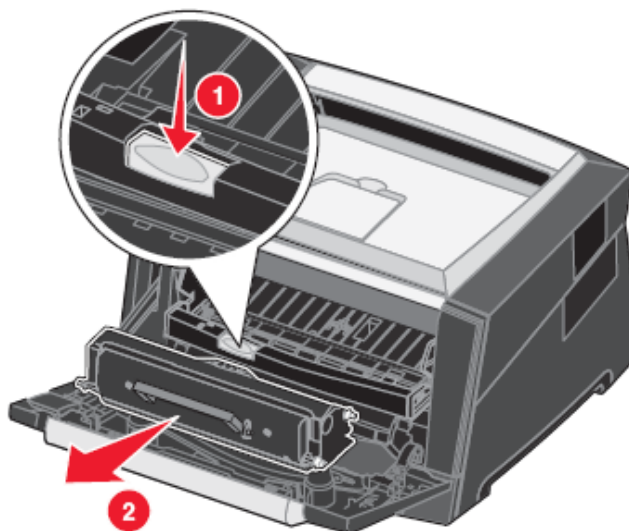

4 Rozbalte novou kazetu.

Poznámka: Obal z nové kazety můžete použít k zabalení kazety použité, tu pak můžete odeslat k recyklaci firmě Lexmark. Viz **Recyklace výrobků Lexmark na straně 45** pro více informací.

5 Pevně zatřeste tiskovou kazetou ve všech směrech, toner se v kazetě rovnoměrně rozvrství.

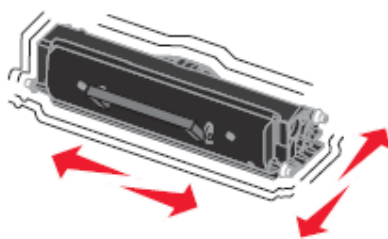

- 6 Novou tiskovou kazetu zasuněte na její místo tak, že nejprve zarovnáte bílé válečky na kazetě s bílými šipkami vodiček fotoelektrické sady a potom kazetu zatlačíte až na doraz. Kazeta zaskočí do určeného místa, jestliže je nainstalovaná správně.

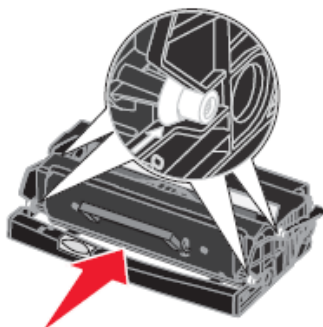

- 7 Zavřete čelní kryt.
8 Opět zapněte tiskárnu.

Objednání fotoelektrické sady

Když se zobrazí zpráva **84 Životnost PC varování**, měli byste objednat novou fotoelektrickou sadu. Dokud se bude zobrazovat zpráva **84 Životnost PC varování**, můžete vytisknout ještě několik set stránek.

Výměna fotoelektrické sady

Varování: Během výměny fotoelektrické sady nevystavujte tiskovou kazetu ani novou fotoelektrickou sadu delšímu účinku přímého světla. Delší vystavení světelným účinkům může způsobit problémy s kvalitou tisku.

- 1 Vypněte tiskárnu.
- 2 Vytáhněte tiskovou jednotku.
 - a Otevřete čelní kryt stiskem tlačítka na levé straně tiskárny.
 - b Přední kryt vyklopte směrem dolů.
 - c Vytáhněte tiskovou kazetu směrem nahoru a ven.

Poznámka: Nestiskněte tlačítko umístěné na spodní části tiskové jednotky.

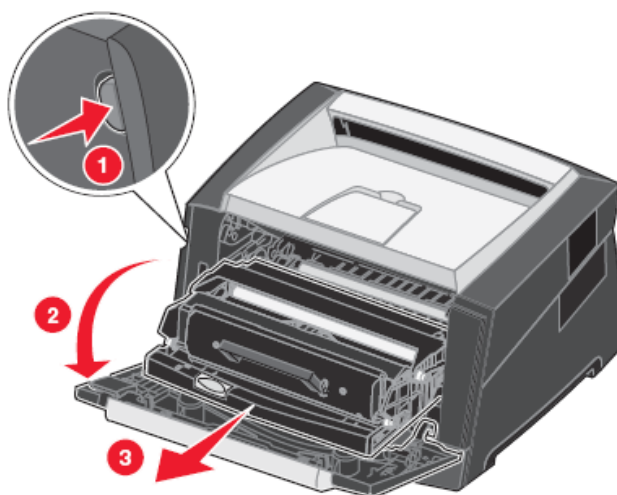

Tiskovou jednotku položte na plochý a čistý povrch.

3 Vyměňte tiskovou kazetu:

- a** Stiskněte tlačítko umístěné na spodní části tiskové jednotky.
- b** Vytáhněte tiskovou kazetu směrem nahoru a ven, použijte držadlo.



4 Rozbalte novou fotoelektrickou sadu.

- 5** Tiskovou kazetu zasuňte na její místo v nové tiskové jednotce tak, že nejprve slícujete bílé válečky na kazetě s bílými šipkami vodiček fotoelektrické sady a potom kazetu zatlačíte až na doraz. Kazeta zaskočí do určeného místa, jestliže je nainstalovaná správně.

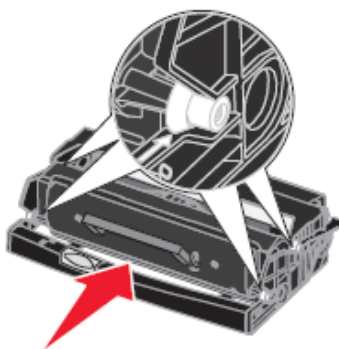

- 6 Tiskovou jednotku zasuňte na její místo do tiskárny tak, že zarovnejte zelené šipky vodítek jednotky se zelenými šipkami vodítek tiskárny a potom tiskovou jednotku zatlačíte až na doraz.

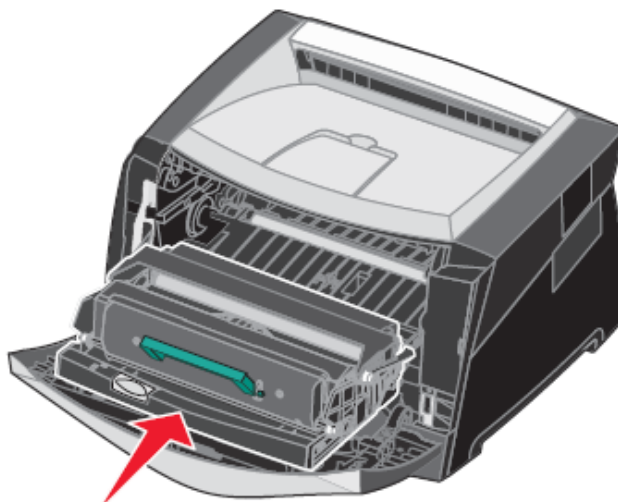

- 7 Zavřete čelní kryt.
8 Opět zapněte tiskárnu.
9 Resetujte počítadlo fotoelektrické jednotky (instrukce najdete na letáku, který je součástí balení nové fotoelektrické sady).

Poznámka: Vytiskněte stránky nastavení vaší tiskárny. Více informací najdete v **Tisk stránky s konfigurací menu na straně 30**. Pokud bude Photoconductor zobrazen pod **Varování**, počítadlo photoconductoru nebylo správně vyresetováno.

Sada pro údržbu

Hlášení **80 Plánovaná údržba** se na displeji zobrazí po vytisknutí 120 000 stran jako informace o tom, že je v rámci údržby čas vyměnit některé součásti tiskárny. Po prvním zobrazení hlášení **80 Plánovaná údržba** na displeji objednejte sadu pro údržbu. Sada pro údržbu obsahuje všechny položky potřebné k výměně podávacích koleček, fixační jednotky, transportního válečku.

V následující tabulce vyhledejte příslušnou sadu pro údržbu Vaší tiskárny.

Napětí zařízení	Označení dílů
110 V	40X2847
220 V	40X2848
110 V	40X2849

Recyklace výrobků Lexmark

Chcete-li výrobky Lexmark vrátit společnosti Lexmark k provedení jejich recyklace, pak:

- 1 Navštivte naši webovou stránku:

www.lexmark.com/recycle

6. Odstranění zaseknutého papíru

Pečlivou volbou tiskového média a jeho správným vkládáním můžete předejít většině problémů s ucpáním tiskárny. Pro více informací ohledně předcházení ucpání nahlédněte do části **Prevence ucpání tiskárny na straně 19**. Dojde-li k ucpání tiskárny, postupujte podle kroků uvedených v této části.

Pro vyřešení hlášení o nahromadění papíru musíte vyčistit celou dráhu papíru a potom stisknout  pro vymazání hlášení a obnovení tisku. Tiskárna vytiskne novou kopii stránky, která se ucpala, pokud je položka Nový tisk po ucpání nastavena na Zapnuto nebo Auto; nicméně nastavení Auto nezaručuje, že se stránka vytiskne.

Identifikace zaseknutého papíru

Pokud se papír v tiskárně zasekne, na ovládacím panelu se zobrazí příslušné hlášení o ucpání.

Vysvětlení zpráv o nahromadění papíru

Následující tabulka uvádí seznam hlášení o ucpání, ke kterému může dojít, a potřebnou akci pro jeho vyčištění. Hlášení o ucpání označuje místo, kde k ucpání došlo. Nejlepším způsobem je však vyčistit celou dráhu papíru, abyste si byli jisti, že jste odstranili všechna možná ucpání.

Chybová zpráva	Co mám udělat
200 Zaseknutý papír – Vyjměte kazetu	Otevřete přední kryt, vyjměte tiskovou kazetu a odstraňte nahromaděný papír.
201 Zaseknutý papír – Vyjměte kazetu	Otevřete přední kryt, vyjměte tiskovou kazetu a odstraňte nahromaděný papír.
202 Zaseknutý papír – Otevřete zadní dvířka	Otevřete zadní dvířka tiskárny a odstraňte nahromaděný papír.
231 Zaseknutý papír – Otevřete zadní dvířka	Otevřete zadní dvířka tiskárny a odstraňte nahromaděný papír.
233 Zaseknutý papír – Vyjměte zásobník	Vyjměte zásobník papíru, stlačte zelenou páčku a odstraňte nahromaděný papír.
234 Zaseknutý papír – Zkontrolujte duplexní jednotku	Vyjměte zásobník papíru, stlačte zelenou páčku a odstraňte nahromaděný papír. Pokud tam žádný není, tak otevřete zadní dvířka tiskárny Vyjměte zásobník papíru, stlačte zelenou páčku a odstraňte nahromaděný papír.
235 Zaseknutý papír – Nepodporovaná velikost média	Odstraňte nahromaděný papír z výstupního zásobníku.
241, 242 Zaseknutý papír – Zkontrolujte zásobník <x>	Otevřete zásobník <x> a odstraňte nahromaděný papír.
251 Zaseknutý papír – Zkontrolujte ruční podavač	Odstraňte nahromaděný papír z ručního podavače.

Odstranění zaseknutého papíru v tiskárně

Odstranění nahromaděného papíru

Pokud dojde k zaseknutí papíru, doporučujeme vyčistit vstupní cestu papíru. Pro odstranění nahromaděného papíru:

- 1 Otevřete zásobník papíru. Pokud je to možné, tak ho vyjměte z tiskárny.

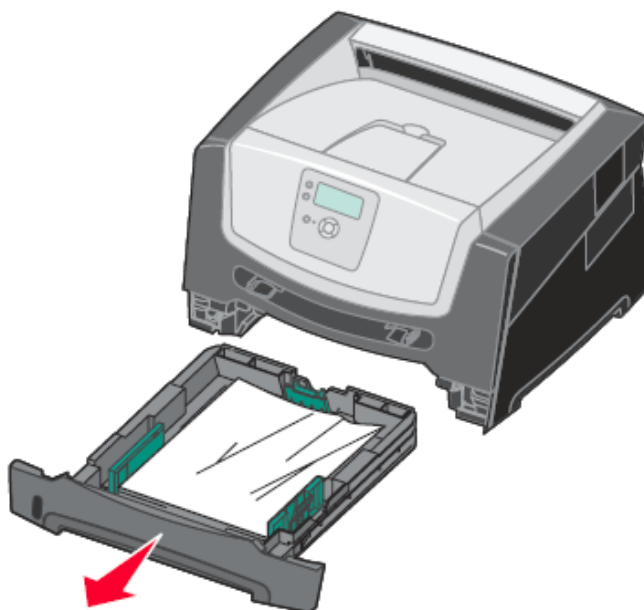

- 2 Odstraňte nahromaděný papír.



- 3 Odklopte dolu zelenou zátku duplexu pro uvolnění zaseknutých stránek v místě duplexu.

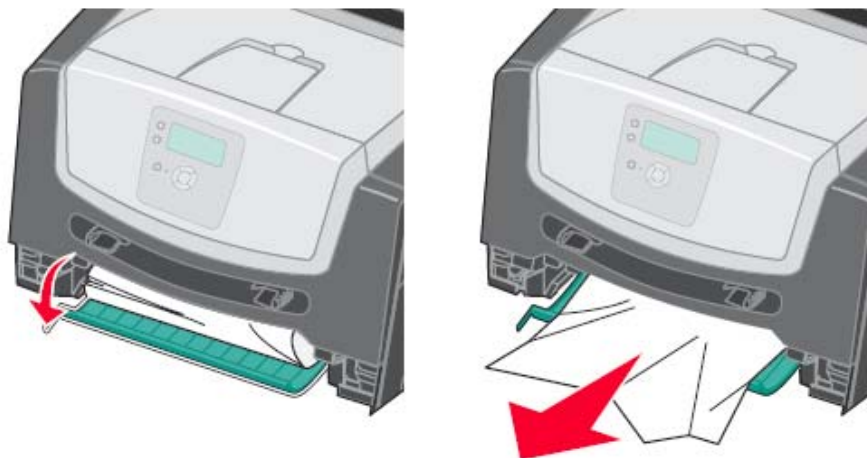

- 4 Odstraňte veškerý zmuchlaný papír ze zásobníku.



VAROVÁNÍ: Fixační jednotka nebo její oblast mohou být horké.

- 5 Otevřete čelní kryt tiskárny a vyjměte tiskovou jednotku.

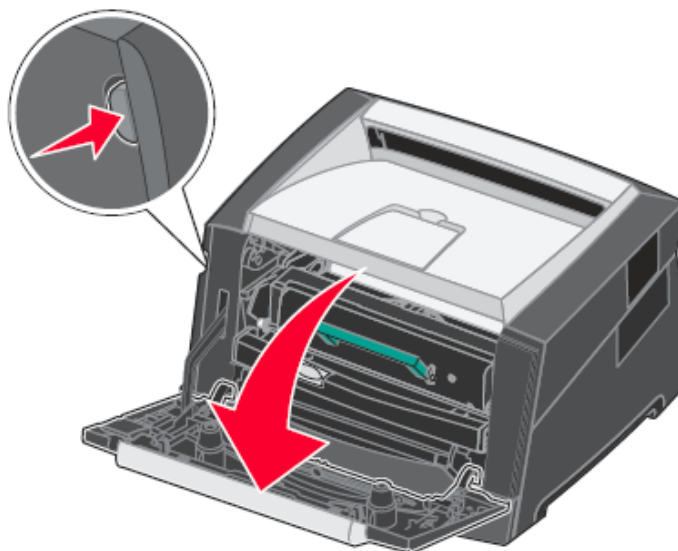

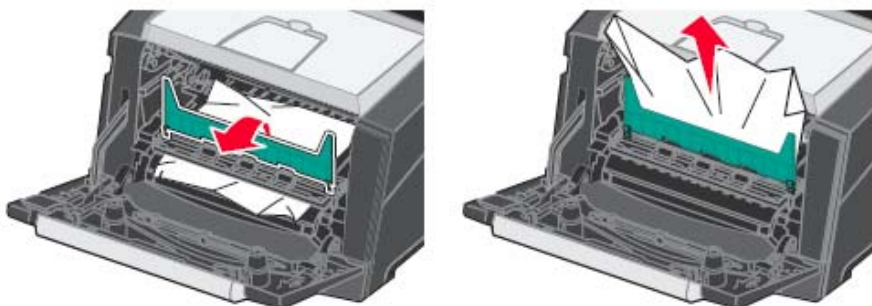

- 6 Zvedněte klapku na čelní straně tiskárny a odstraňte nahromaděný papír pod klapkou.

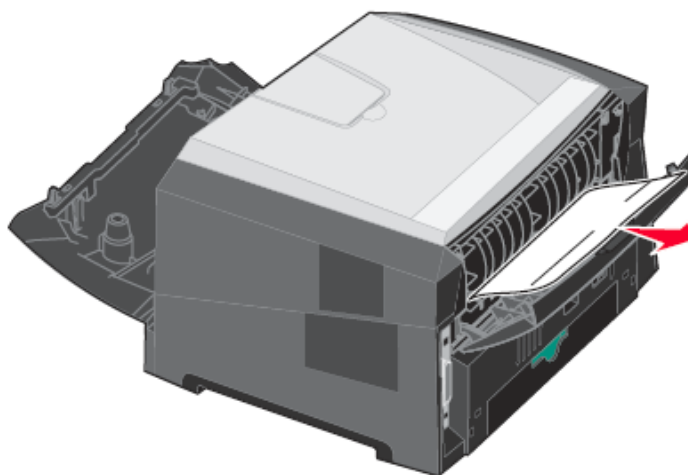

VAROVÁNÍ: Fixační jednotka nebo její oblast mohou být horké.

- 7 Otevřete zadní výstup a odstraňte nahromaděný papír.



- 8 Po odstranění veškerého nahromaděného papíru znovu nainstalujte tiskovou kazetu, ujistěte se, že všechny kryty a zásobníky jsou zavřené.
- 9 Stiskněte .

Poznámka: Obnovení tisku po zaseknutí papíru je továrně nastaveno na Auto. Pokud je obnovení nastaveno na Auto, paměť, která drží obraz tištěné stránky, může být opět použita pro opětovné vytištění této stránky. Jestli bude nebo nebude opět vytištěna zaseklá stránka závisí na celkovém využití paměti tiskárny.

Odstranění nahromaděného papíru v ručním podavači

- 1 Odstraňte papír z ručního podavače.



- 2 Otevřete čelní kryt tiskárny a vyjměte tiskovou jednotku.

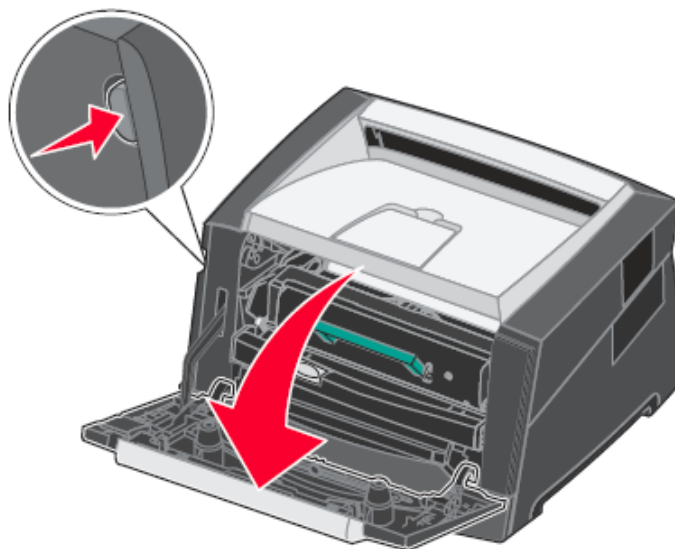

3 Zvedněte klapku na čelní straně tiskárny a odstraňte nahromaděný papír pod klapkou.

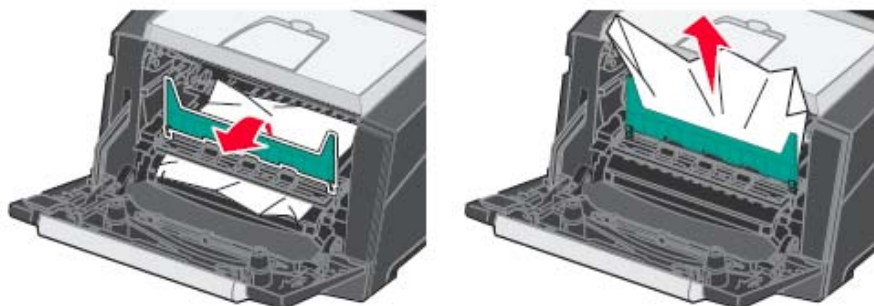

4 Otevřete zadní výstup a odstraňte nahromaděný papír.

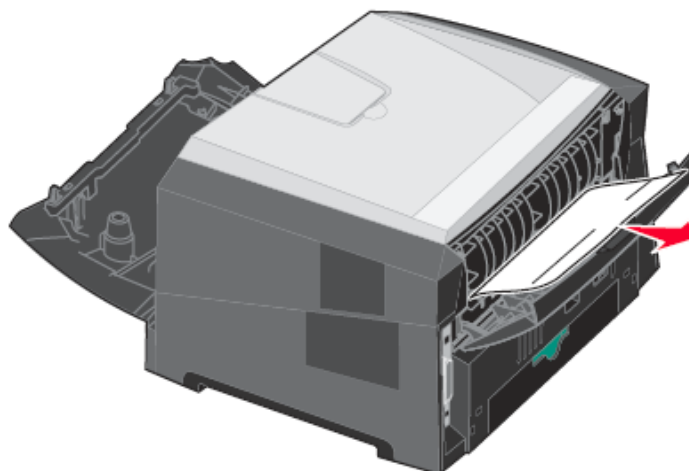

VAROVÁNÍ: Fixační jednotka nebo její oblast mohou být horké.

5 Po odstranění veškerého nahromaděného papíru znovu nainstalujte tiskovou kazetu, ujistěte se, že všechny kryty a zásobníky jsou zavřené.

6 Stiskněte .

Poznámka: Obnovení tisku po zaseknutí papíru je továrně nastaveno na Auto. Pokud je obnovení nastaveno na Auto, paměť, která drží obraz tištěné stránky, může být opět použita pro opětovné vytištění této stránky. Jestli bude nebo nebude opět vytištěna zaseklá stránka závisí na celkovém využití paměti tiskárny.

7 Vložte jeden list tiskového média.

8 Posuňte boční vodítko směrem do podavače dokud se lehce nedotkne okraje tiskového média.

9 Stiskněte .

7. Řešení problémů

Technická podpora online

Technická podpora je k dispozici na webu společnosti Lexmark na adrese www.lexmark.com.

Telefonický kontakt na servisní služby

Budete-li telefonicky žádat o servisní služby, popište problém, ke kterému došlo, zprávu zobrazenou na displeji a kroky, které jste již v zájmu nalezení řešení podnikli.

Bude potřeba zjistit modelový typ tiskárny a její výrobní číslo. Tyto informace naleznete na štítku vaší tiskárny.

Výrobní číslo naleznete také na stránce s nastavením menu, Další informace naleznete v části **Tisk stránky s konfigurací menu na straně 30**.

V České republice jsou servisní služby k dispozici na telefonním čísle +420 844 444 666. Pokud se nacházíte v jiné zemi nebo oblasti, vyhledejte telefonní čísla na stránkách www.lexmark.com.

Poznámka: Hovor s pracovníky servisních služeb je třeba uskutečnit z místa, kde se nachází tiskárna.

Kontrola nereagující tiskárny

Pokud tiskárna nereaguje, ověřte nejdříve následující:



- Do tiskárny a správně uzemněné elektrické zásuvky je zapojena napájecí šňůra.
- Není-li elektrická zásuvka bez napětí po reakci pojistky nebo jističe.
- Tiskárna není zapojena do ochranných systémů proti nerovnoměrnému toku, přerušení napájení či prodlužovacích kabelů.
- Pracují-li jiná elektrická zařízení připojená ke stejné zásuvce.
- Tiskárna je zapnutá.
- Kabel tiskárny je bezpečně připojen k tiskárně a hostitelskému počítači, tiskovému serveru, přídatnému příslušenství nebo jinému síťovému zařízení.

V případě, že jste zkontrolovali všechny tyto možnosti, vypněte a znovu zapněte tiskárnu.

Tisk vícejazyčných souborů PDF

Příznak	Příčina	Řešení
Některé dokumenty se netisknou.	Dokumenty obsahují písma, která nejsou k dispozici.	<ol style="list-style-type: none"> 1 Otevřete dokument, který chcete tisknout, v aplikaci Adobe Acrobat. 2 Klepněte na ikonu tiskárny. 3 Zobrazí se dialogové okno Tisk. 4 Zaškrtněte políčko Print as image (Vytisknout jako obrázek). 5 Klikněte na OK.

Řešení problémů s tiskem

Příznaky	Příčina	Řešení
Ovládací panel je prázdný nebo obsahuje pouze symboly diamantu.	Autotest tiskárny se nezdařil.	Vypněte tiskárnu, počkejte přibližně 10 sekund a potom tiskárnu znovu zapněte. Pokud nezobrazí zpráva Připraveno , vypněte tiskárnu a obraťte se telefonicky na pracovníky servisních služeb.
Úlohy se nevytiskly.	Tiskárna není připravena pro přijetí dat.	Ujistěte se, že se před odesláním úlohy do tisku na displeji zobrazí zpráva Připraveno nebo Power Saver . Stisknutím tlačítka  vraťte tiskárnu do stavu Připraveno .
	Uvedený výstupní zásobník je plný.	Vyjměte z výstupního zásobníku stoh papíru a potom stiskněte tlačítko  .
	Uvedený zásobník je prázdný.	Vložte do zásobníku papír.
	Používáte nesprávný ovladač tiskárny nebo tisknete do souboru.	<ul style="list-style-type: none"> • Ověřte, že používáte tiskový ovladač asociovaný s vaší tiskárnou. • Používáte-li port USB, ujistěte se, že používáte jeden z operačních systémů Windows 2000, Windows XP nebo Windows Server 2003 a používáte ovladač tiskárny kompatibilní se systémem Windows 2000, Windows XP nebo Windows Server 2003.
	Interní tiskový server Není správně nastaven nebo připojen.	Ověřte, že jste tiskárnu správně nakonfigurovali pro síťový tisk. Pro informace se podívejte na CD s ovladači nebo na webové stránky Lexmark.
	Používáte nesprávný kabel rozhraní nebo kabel není dostatečně připojen.	Ujistěte se, že používáte doporučený kabel rozhraní. Ujistěte se, že je připojení upevněné.
Podržené úlohy se nevytiskly.	Došlo k chybě formátování.	<ul style="list-style-type: none"> • Vytiskněte úlohu. (Vytiskne se pravděpodobně jen její část.) • Odstraňte úlohu.
	Tiskárna nemá dostatek paměti.	<ul style="list-style-type: none"> • Zkontrolováním seznamu podržených úloh a odstraněním ostatních úloh • odeslaných do tiskárny uvolněte další paměť tiskárny.
	Tiskárna přijala neplatná data.	Odstraňte úlohu.

Příznaky	Příčina	Řešení
Doba tištění úlohy neodpovídá očekávané době.	Úloha je příliš složitá.	Snížením počtu písem, omezením počtu a složitosti obrázků a počtu stránek úlohy snižte komplikovanost tiskové úlohy.
	Ochrana stránky je zapnutá.	V menu Menu Nastavení nastavte položku Ochrana stránky na hodnotu Off. Pro více informací nahlédněte do příručky Menus and Messages Guide.
	Tiskový režim tiskárny je nastaven na Tichý režim nebo Eco-režim.	Nastavte Tiskový režim na Normal . Více informací najdete v části Volba operačního režimu tiskárny na straně 65 .
Úloha se vytiskla z nesprávného zásobníku nebo na nesprávný papír či speciální médium.	Nastavení menu na ovládacím panelu neodpovídá médiím vloženým do zásobníku.	Ujistěte se, že specifikovaný Formát papíru a Druh papíru v tiskovém ovladači shoduje s formátem a druhem v zásobníku.
Vytiskly se nesprávné znaky.	Používáte nekompatibilní paralelní kabel.	Používáte-li paralelní rozhraní, ujistěte se, že používáte paralelní kabel kompatibilní s rozhraním IEEE 1284. Pro připojení standardního paralelního portu doporučujeme používat díl s číslem 1021231.
	Tiskárna se nachází v režimu Hex Trace.	Pokud je na displeji zobrazena zpráva Ready Hex , je nutné před tiskem úlohy ukončit režim Hex Trace. Chcete-li režim Hex Trace ukončit, vypněte a zapněte tiskárnu.
Rozsáhlé úlohy nelze třídit.	Třídění není zapnuté.	Pro položku Collation můžete hodnotu On vybrat v menu Finishing Menu nebo pomocí ovladače tiskárny. Poznámka: Pokud nastavíte položku Collation na hodnotu Off v ovladači, přepíše tato hodnota nastavení menu Finishing Menu . Pro více informací nahlédněte do příručky Menus and Messages Guide.
	Úloha je příliš složitá.	Snížením počtu písem, omezením počtu a složitosti obrázků a počtu stránek úlohy snižte komplikovanost tiskové úlohy.
	Tiskárna nemá dostatek paměti.	Přidejte do tiskárny paměť.
Došlo k neočekávanému zastavení stránky.	Vypršel časový interval úlohy.	V menu Menu Nastavení nastavte pro položku Print Timeout vyšší hodnotu. Pro více informací nahlédněte do příručky Menus and Messages Guide.
Papír se po opuštění tiskárny zkroutil.	Tiskové médium bylo v tiskárně příliš dlouho nebo je moc těžké. Tisková úloha mělo příliš mnoho stránek na jednostranný tisk. Papír do zvlhnul díky velké vlhkosti.	<ul style="list-style-type: none"> • Používejte pouze původně zabalený papír. • Převraťte papír na druhou stranu. • Otočte papír o 180 stupňů. • Pokud tisknete vícestránkovou úlohu, použijte duplex. • Pokud tisknete na silná média, otevřete zadní dvířka pro přímou cestu média při tisku. • Zkuste jiný typ nebo značku tiskového média, např. xerografický papír pro laserové tiskárny. • Pokud je to možné, tiskněte v méně vlhkém prostředí. <p>Pokud se papír stále kroutí, zvolte nastavení Redukce kroucení v Configuration menu (více informací najdete v části Zapnutí režimu redukce kroucení).</p>

Zapnutí režimu redukce kroucení

Pokud je papír po opuštění tiskárny zkroucený, můžete zapnout režim redukce kroucení, který vám pomůže redukovat tento problém. Než ale zapnete tento režim, měli byste vyzkoušet možná řešení uváděná v Řešení problémů. Více informací najdete v části **Papír se po opuštění tiskárny zkroutil**.

Poznámka: Režim redukce kroucení podstatně sníží rychlost tisku.

- 1 Vypněte tiskárnu.

Poznámka: Zamknutí menu na ovládacím panelu nezabrání přístupu k funkcím Tisk a Pozdržení.

- 2 Stiskněte a držte  a  dokud se tiskárna nezapne.

- 3 Držte obě tlačítka, dokud se na displeji nezobrazí informace o paměti tiskárny.

Tiskárna provede vlastní startovní sekvenci a následně se na první řádce displeje zobrazí **Konfigurační menu**.

- 4 Stiskněte  dokud se neobjeví  vedle **Redukce kroucení**, a potom stiskněte .

- 5 Stiskněte  dokud se neobjeví  vedle **On**, a potom stiskněte .

Krátce se zobrazí **Provádím volbu**. Ovládací panel se vrátí na **Redukce kroucení**.

- 6 Stiskněte  dokud se neobjeví  vedle **Opustit konfigurační menu**, a potom stiskněte .

- 7 Krátce se zobrazí **Reset tiskárny** doprovázený hodinami. Ovládací panel se vrátí do stavu **Připravena**.

Tiskárna se vrátí do stavu Připravena.

Řešení problémů s volitelným příslušenstvím

Jestliže volitelné příslušenství po instalaci nepracuje správně nebo přestane pracovat zcela:

- Tiskárnu vypněte, vyčkejte přibližně 10 sekund a tiskárnu opět zapněte. Jestliže se problém nevyřeší, odpojte tiskárnu ze zásuvky a zkontrolujte spojení mezi volitelným příslušenstvím a tiskárnou.
- Vytiskněte stránku s konfigurací menu a zkontrolujte, zda se příslušenství nachází v seznamu Instalované příslušenství. Jestliže příslušenství v seznamu není, proveďte jeho novou instalaci. Pro více informací nahlédněte do části **Tisk stránky s konfigurací menu**.
- Zkontrolujte, že je opce zvolena v softwarové aplikaci, kterou používáte.



Pro uživatele počítačů Macintosh: Ujistěte se, že je tiskárna nastavena v Chooser.

Následující tabulka shrnuje volitelné příslušenství tiskárny a doporučené opravné postupy při řešení souvisejících problémů. Jestliže doporučený opravný postup problém nevyřeší, obraťte se prosím na servisního technika.

Příslušenství	Postup
Zásobníky	<ul style="list-style-type: none"> • Zkontrolujte, že spojení mezi vstupními zásobníky a tiskárnou je pevné. • Zkontrolujte, že jsou média vložena správně.
Paměť tiskárny	Zkontrolujte pevnost spojení paměti se systémovou deskou tiskárny.
Servisní hlášení	Servisní hlášení označují závady na tiskárně, které vyžadují servisní zásah. Tiskárnu vypněte, vyčkejte přibližně 10 sekund a tiskárnu opět zapněte. Jestliže se chyba zobrazí znovu, poznamenejte si číslo chyby, problém a podrobný popis. Kontaktujte servisní místo.



Řešení problémů s podáváním papíru



Příznaky	Příčina	Řešení
Papír se často zasekává.	Používáte papír, který neodpovídá specifikaci tiskárny.	<p>Vyzkoušejte následující:</p> <ul style="list-style-type: none"> • Ohněte papír. • Obratě tiskové médium. <p>Zkontrolujte následující:</p> <ul style="list-style-type: none"> • Zásobník papíru je správně nainstalován. • Tisková média jsou správně vložena. • Tisková média nejsou poškozena. • Tisková média odpovídají specifikaci. • Vodítka na stavena správně na zvolenou velikost média. <p>Používejte doporučený papír a ostatní speciální média.</p> <p>Více detailních informací najdete v <i>Card Stock & Label Guide</i> dostupném na stránkách Lexmark www.lexmark.com.</p> <p>Více informací, které vám pomohou předcházet zaseknutí papíru, najdete v části Prevence ucpání tiskárny na straně 19.</p>
	Vložili jste příliš mnoho papíru nebo obálek.	Ujistěte se, že vložený stoh papíru nepřekročil maximální výšku označenou v zásobníku nebo na víceúčelovém podavači.
	Nastavená poloha vodítek ve vybraném zásobníku neodpovídá velikosti vloženého papíru.	Přesuňte vodítka v zásobníku do správné polohy.
	Papír absorboval přebytečnou vlhkost prostředí.	Vložte papír z nového balíku. Před vložením papír skladujte v původním obalu. Další informace naleznete v části Skladování tiskových médií .



Zpráva oznamující zaseknutí papíru po odstranění zaseknutého papíru nezmizí.	Nestiskli jste  nebo jste nevyčistili celou dráhu papíru.	Odstraňte papír z celé dráhy papíru a potom stiskněte  . Pro více informací viz Odstranění nahromaděného papíru .
Zaseknutá stránka se po odstranění zaseknutého média znovu nevytiskne.	Nový tisk po ucpání je v Setup Menu nastaven na Off.	Nastavte položku Nový tisk po ucpání na hodnotu Auto nebo On. Pro více informací nahlédněte do příručky Menus and Messages Guide.
Do výstupního zásobníku jsou podávány prázdné stránky.	Do zásobníku použitého k tisku je vložen nesprávný typ média.	Vložte typ média odpovídající tiskové úloze nebo změňte Druh papíru tak, aby odpovídal vloženému typu média. Pro více informací nahlédněte do příručky Menus and Messages Guide.

Řešení problémů s kvalitou tisku

Informace v následující tabulce vám mohou pomoci vyřešit problémy s kvalitou tisku. Pokud ani tyto rady nenapraví problém, kontaktujte servisní centrum. Některá část tiskárny možná potřebuje úpravu nebo výměnu.

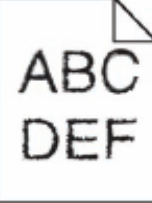
Problém	Postup
Tisk je příliš světlý. 	<ul style="list-style-type: none"> Může docházet toner. Upravte nastavení Sycení toneru v Menu kvality. Upravte nastavení Jasu v Menu kvality. Upravte nastavení Kontrastu v Menu kvality. Tisknete-li na médium s nerovným povrchem, změňte nastavení Hmotnost papíru a Textura papíru v Menu papíru. Ověřte, že používáte správný druh tiskového média.
Toner se rozmazává nebo tisk nedrží na stránce. 	<ul style="list-style-type: none"> Tisknete-li na médium s nerovným povrchem, změňte nastavení Hmotnost papíru a Textura papíru v Menu papíru. Ověřte, že používané médium splňuje specifikace tiskárny. Další informace naleznete v části Pokyny k papíru a speciálním médiím. <p>Jestliže problém přetrvává, kontaktujte oddělení podpory zákazníků společnosti Lexmark nebo navštivte http://support.lexmark.com.</p>
Na pozadí vytisknutých stránek se objevuje toner.	<p>Na transportním válečku je toner. Tomuto problému předejdete tak, že do tiskárny nebudete vkládat tisková média menších rozměrů, než jaké mají úlohy odesílané k tisku.</p> <p>Otevřete a zavřete horní čelní kryt tiskárny pro spuštění konfiguračního cyklu</p>
Na stránce se objeví tunerová mlha nebo stínování pozadí. 	<ul style="list-style-type: none"> Zkontrolujte správnou instalaci fotoelektrické sady. Vyměňte fotoelektrickou sadu.

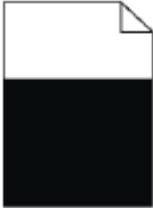
Problém	Postup
<p data-bbox="196 248 411 275">Celá stránka je bílá.</p> 	<ul data-bbox="572 248 1337 383" style="list-style-type: none"> • Zkontrolujte, že z fotoelektrické sady je odstraněn veškerý obalový materiál. • Zkontrolujte správnou instalaci fotoelektrické sady tiskové kazety. • Vyměňte fotoelektrickou sadu.
<p data-bbox="196 521 512 584">Na stránce se objevují tmavé pruhy.</p> 	<ul data-bbox="572 521 1318 613" style="list-style-type: none"> • Používáte-li předtiskované formuláře, zkontrolujte, že inkoust snese teplotní zatížení 210°C. • Vyměňte fotoelektrickou sadu nebo tiskovou kazetu.
<p data-bbox="196 819 405 846">Tisk je příliš tmavý.</p> 	<ul data-bbox="572 819 1150 925" style="list-style-type: none"> • Upravte nastavení Sycení toneru v Menu kvality. • Upravte nastavení Jasu v Menu kvality. • Upravte nastavení Kontrastu v Menu kvality. <p data-bbox="558 965 1382 1050">Poznámka: Uživatelé počítačů Macintosh by měli zkontrolovat, že nastavení řádků na palec (lines per inch - lpi) v softwarové aplikaci není nastaveno na příliš vysokou hodnotu.</p>
<p data-bbox="196 1104 456 1167">Znaky mají zubaté nebo nerovné hrany.</p> 	<ul data-bbox="572 1104 1358 1261" style="list-style-type: none"> • Změňte nastavení Rozlišení tisku v Menu kvality na 600 dpi, 1200 Image Q, 1200 dpi nebo 2400 Image Q. • Aktivujte Vylepšení jemných čar. • Používáte-li stažená písma, ověřte, zda jsou podporována tiskárnou, hostitelským počítačem a softwarovou aplikací.

Problém	Postup
<p>Část stránky nebo celá stránka je vytisknutá černě.</p> 	<p>Zkontrolujte správnou instalaci fotoelektrické sady.</p>
<p>Úloha se vytiskne, ale vrchní a boční okraje jsou nesprávně.</p> 	<ul style="list-style-type: none"> • Zkontrolujte správnost nastavení Formát papíru v Menu papíru. • Zkontrolujte správnost nastavení okrajů ve vaší softwarové aplikaci.
<p>Objevují se stínované obrazy.</p>	<ul style="list-style-type: none"> • Zkontrolujte správnost nastavení Druh papíru v Menu papíru. • Vyměňte fotoelektrickou sadu.
<p>Tiskne se šedé pozadí.</p>	<ul style="list-style-type: none"> • Sycení toneru může být příliš tmavé. Upravte nastavení Sycení toneru v Menu kvality. • Upravte nastavení Jasu na tmavší. • Upravte nastavení Kontrastu na světlejší. • Fotokonduktor může být vadný. Vyměňte fotoelektrickou sadu.
<p>Některé části tisku jsou po stranách, v horní nebo spodní části médií oříznuté.</p> <p>Tisk je zkreslený nebo nevhodně šikmý.</p>	<p>Posuňte vodička v zásobníku do polohy odpovídající vložené velikosti papíru.</p>
<p>Kvalita tisku na fólie není dostatečná.</p>	<ul style="list-style-type: none"> • Používejte pouze fólie doporučené výrobcem tiskárny. • Ujistěte se, že je Druh papíru v Menu papíru nastaveno na hodnotu Fólie.

Možnosti ovládacího panelu v Menu kvality mohou být upraveny pro vylepšení kvality tisku.

Volba menu	Účel	Hodnoty †	
Rozlišení tisku	Pro zvolení rozlišení tiskového výstupu	600 dpi 1200 dpi 2400 Image Quality*	
Sytost toneru	Zesvětlí nebo ztmaví tiskový výstup a šetří toner	1 - 10	8* je výchozí nastavení. Zvolte nižší hodnotu pro zesvětlení tiskového výstupu nebo úsporu toneru.
Vylepšení malých fontů	Vylepšuje kvalitu malých fontů	Vypnuto * Pouze fonty Fonty/Obrázky	

Kromě toho pro zlepšení kvality tisku lze aktivovat možnosti Vylepšení jemných čar a Úprava šedé. Tato nastavení jsou dostupná na ovladači a rozhraní tiskárny Embedded Web Server (EWS). Pro více informací o těchto možnostech nahlédněte do nápovědy ovladače.

Možnost ovladače	Účel	Hodnoty †	
Vylepšení jemných čar	Volba, která aktivuje tiskový režim preferovaný pro určité soubory obsahující detaily s jemnými liniemi, jako například architektonické výkresy, mapy, schéma elektrických obvodů a blokové diagramy	Zapnuto	V ovladači zaškrtněte okénko.
		Vypnuto *	V ovladači odškrtněte okénko.
Úprava šedé	Automaticky upravuje vylepšení kontrastu obrázků	Auto	V ovladači zaškrtněte okénko.
		Vypnuto *	V ovladači odškrtněte okénko.













† Hodnoty označené hvězdičkou (*) jsou výchozími továrními nastaveními.

8. Administrátorská podpora

Nastavení jasu a kontrastu ovládacího panelu

Pokud máte problémy se čtením displeje ovládacího panelu, lze pomocí obslužného menu nastavit jas a kontrast LCD displeje.

Nastavení jasu a kontrastu LCD se upravuje odděleně. Pro změnu nastavení jasu nebo kontrastu LCD:

- 1 Ujistěte se, že je tiskárna zapnutá.
- 2 Stiskněte  na ovládacím panelu.
- 3 Stiskněte  , dokud se neobjeví  vedle **Nastavení**, a potom stiskněte  .
- 4 Stiskněte  , dokud se neobjeví  vedle **Menu Obslužné programy**, potom stiskněte  .
- 5 Stiskněte  , dokud se neobjeví  vedle nastavení LCD, které chcete změnit, a potom stiskněte  .
- 6 Stiskněte  pro zvýšení jasu nebo kontrastu a  pro snížení jasu nebo kontrastu.
- 7 Když je nastavení dokončeno, stiskněte  .



Toto nastavení se uloží jako výchozí pro nového uživatele a tiskárna se vrátí do stavu **Připraveno**.

Deaktivace menu ovládacího panelu







Protože tiskárnu může používat mnoho osob, může se administrátor rozhodnout pro uzamčení menu ovládacího panelu, ostatní uživatelé pak nemohou provádět změny v nastavení menu z ovládacího panelu.

Poznámka: Deaktivace menu ovládacího panelu nezabraňuje přístupu k funkci Print and Hold.

Deaktivujte menu ovládacího panelu tak, že nebude možné provádět změny výchozích nastavení tiskárny:

- 1 Vypněte tiskárnu.
- 2 Stiskněte a podržte tlačítka  a  a přitom zapněte tiskárnu.
- 3 Tlačítka uvolněte, když se na displeji zobrazí hodiny.

Na prvním řádku displeje se zobrazí **MENU KONFIGURACE**.



- 4 Stiskněte  , dokud se neobjeví  vedle **Menu panelu**, a potom stiskněte  .
- 5 Stiskněte  , dokud se neobjeví  vedle **Deaktivace**, a potom stiskněte  .

Krátce se objeví následující hlášení: **Potvrzení volby** a **Deaktivace menu**. Ovládací panel se vrátí do **Menu panelu**.







- 6 Stiskněte , dokud se neobjeví  vedle **Opustit menu konfigurace**, potom stiskněte .

Objeví se **Aktivace změn menu**. Menu jsou deaktivována a tiskárna se vrátí do stavu **Připraveno**.

Aktivace menu ovládacího panelu

- 1 Vypněte tiskárnu.
- 2 Stiskněte a podržte tlačítka  a  a přitom zapněte tiskárnu.
- 3 Tlačítka uvolněte, když se na displeji zobrazí hodiny.

Na prvním řádku displeje se zobrazí **MENU KONFIGURACE**.

- 4 Stiskněte , dokud se neobjeví  vedle **Menu panelu**, a potom stiskněte .
- 5 Stiskněte , dokud se neobjeví  vedle **Aktivovat**, a potom stiskněte .

Krátce se objeví po sobě následující hlášení: **Potvrzení volby** a **Aktivace menu**.

Ovládací panel se vrátí do **Menu panelu**.

- 6 Stiskněte , dokud se neobjeví  vedle **Opustit menu konfigurace**, potom stiskněte .

Objeví se **Aktivace změn menu**. Menu jsou aktivována a tiskárna se vrátí do stavu **Připraveno**.





Obnovení výchozích továrních nastavení

Při prvním vstupu do menu tiskárny z ovládacího panelu si všimnete symbolu hvězdičky (*) nalevo od hodnoty v jednotlivých menu. Tato hvězdička indikuje výchozí tovární nastavení. Tato nastavení jsou původními nastaveními tiskárny. (Tovární nastavení se mohou lišit v závislosti na jednotlivých regionech.)

Zvolíte-li z ovládacího panelu nové nastavení, zobrazí se hlášení **Potvrzení volby**. Když hlášení **Potvrzení volby** zmizí, zobrazí se hvězdička vedle nastavení. Označuje toto nastavení jako aktuální výchozí uživatelské nastavení. Tato nastavení jsou aktivní, dokud nejsou uložena nová, nebo dokud nejsou obnovena tovární nastavení.

Pro obnovení původních továrních výchozích nastavení:

Varování: Všechny stažené zdrojové informace (písma, makra a znakové sady) uložené v paměti tiskárny (RAM) se smažou. (Zdrojové informace uložené ve flash paměti nebo na volitelném pevném disku zůstávají nedotčené.)

- 1 Ujistěte se, že je tiskárna zapnutá a na displeji se zobrazuje hlášení **Připraveno**.
- 2 Stiskněte  na ovládacím panelu.
- 3 Stiskněte , dokud se neobjeví  vedle **Nastavení**, a potom stiskněte .

- 4 Stiskněte ▼ , dokud se neobjeví ✓ vedle **Menu nastavení**, a potom stiskněte ✓ .
- 5 Stiskněte ▼ , dokud se neobjeví ✓ vedle **Továrního nastavení**, a potom stiskněte ✓ .
- 6 Stiskněte ▼ , dokud se neobjeví ✓ vedle **Obnovit nyní**, a potom stiskněte ✓ .
- 7 Zobrazí se hlášení **Obnovování továrních nastavení** následované hlášením **Připraveno**.

Zvolíte-li Obnovit:

- Při zobrazení hlášení **Obnovování továrních nastavení** nebudou na ovládacím panelu k dispozici žádná další tlačítka.
- U všech nastavení menu se obnoví tovární hodnoty, s výjimkou:
 - Nastavení Jazyk displeje ovládacího panelu v Menu konfigurace
 - všechna nastavení v Menu Síť/Porty.

Nastavení režimu Power Saver

Pro nastavení režimu **Power Saver**:

- 1 Ujistěte se, že je tiskárna zapnutá a na displeji se zobrazuje hlášení **Připraveno**.
- 2 Stiskněte  na ovládacím panelu.
- 3 Stiskněte ▼ , dokud se neobjeví ✓ vedle **Nastavení**, a potom stiskněte ✓ .
- 4 Stiskněte ▼ , dokud se neobjeví ✓ vedle **Menu nastavení**, a potom stiskněte ✓ .
- 5 Stiskněte ▼ , dokud se neobjeví ✓ vedle **Power Saver**, a potom stiskněte ✓ .
- 6 Použitím číselných tlačítek nebo levé a pravé šipky na ovládacím panelu zadejte počet minut, kolik tiskárna vyčká před tím, než vstoupí do režimu Power Saver.

Rozsah dostupného nastavení je 2 – 240 minut. Pokud chcete režim Power Saver vypnout, nahlédněte do části **Vypnutí režimu Power Saver**.



- 7 Stiskněte  .

Objeví se **Potvrzení volby**.





Poznámka: Funkci Power Saver můžete též nastavit pomocí příkazu PJL (Printer Job Language). Další informace naleznete v dokumentaci Technical Reference, která je k dispozici na webu společnosti Lexmark na adrese www.lexmark.com.

Vypnutí režimu Power Saver

Vypnutí režimu Power Saver je proces o dvou krocích. Nejdříve musíte zapnout a potom zvolit proměnnou. Pro vypnutí režimu Power Saver:

- 1 Vypněte tiskárnu.
- 2 Stiskněte a podržte tlačítka  a  a přitom zapněte tiskárnu.
- 3 Tlačítka uvolněte, když se na displeji zobrazí hodiny.

Na prvním řádku displeje se zobrazí **MENU KONFIGURACE**.

- 4 Stiskněte , dokud se neobjeví  vedle **Úspory energie**, a potom stiskněte .
- 4 Stiskněte , dokud se neobjeví  vedle **Off**.

Objeví se **Potvrzení volby**.

Ovládací panel se vrátí do stavu **Úspora energie**.

- 6 Stiskněte , dokud se neobjeví  vedle **Opustit menu konfigurace**, a potom stiskněte .

Krátce se objeví **Reset tiskárny** a hodiny. Ovládací panel se potom vrátí do stavu **Připraveno**.

- 7 Ujistěte se, že se objeví **Připraveno**.

- 8 Stiskněte  na ovládacím panelu.

- 9 Stiskněte , dokud se neobjeví  vedle **Nastavení**, a potom stiskněte .

- 10 Stiskněte , dokud se neobjeví  vedle **Menu nastavení**, a potom stiskněte .

- 11 Stiskněte , dokud se neobjeví  vedle **Power Saver**, a potom stiskněte .

- 12 Použijte buď číselná tlačítka nebo šipky nahoru a dolů pro zadání **0** (nula). Až se zobrazí **Deaktivováno**, stiskněte .

Objeví se **Potvrzení volby**. Režim Power Saver je nyní deaktivován.

Volba operačního režimu tiskárny

Můžete si zvolit operační režim tiskárny, který bude nejlépe odpovídat vašim potřebám. Více informací naleznete v části *Menu a Zprávy* na CD se *Software a Dokumentací*

Poznámka: Tichý režim a Eco-režim mohou být nastaveny současně.

Operační režim	Výkon tiskárny
Normal	Tiskárna pracuje s optimálním výkonem.
Tichý režim	Tiskárna pracuje tiše, ale tiskne pomaleji.
Eco-režim	Tiskárna minimalizuje odpad (toner, papír, energie) a přitom nabízí akceptovatelnou tiskovou kvalitu.

Nastavení bezpečnosti použitím EWS (Embedded Web Server)

Můžete vylepšit bezpečnost síťové komunikace a konfigurace zařízení použitím rozšířených možností bezpečnosti. Tyto funkce jsou k dispozici prostřednictvím webových stránek zařízení.

Nastavení systémového hesla

Nastavení systémového hesla chrání konfiguraci Embedded Web Server. Systémové heslo je rovněž vyžadováno pro Bezpečný režim a důvěrnou komunikaci s MVP.

Pro nastavení systémového hesla:

- 1 Otevřete váš webový prohlížeč. Po řádku adresy zadejte IP adresu tiskárny, kterou chcete konfigurovat pomocí formátu: `http://ip_address/`.
- 2 Klikněte na **Konfigurace**.
- 3 Pod Jiná nastavení klikněte na **Zabezpečení**.
- 4 Klikněte na **Vytvořit heslo**, pokud dosud nebylo žádné nastaveno. Pokud již bylo heslo nastaveno, klikněte na **Změnit nebo Odstranit heslo**.

Použití zabezpečeného serveru Embedded Web Server

SSL (Secure Sockets Layer) umožňuje bezpečné připojení k webovému serveru v rámci tiskového zařízení. K serveru Embedded Web Server se lze připojit bezpečněji připojením k SSL portu místo výchozího HTTP portu. Připojení přes SSL port zakóduje veškerou síťovou komunikaci webového serveru mezi PC a tiskárnou. Pro připojení k SSL portu:

Otevřete váš webový prohlížeč. Po řádku adresy zadejte IP adresu tiskárny, kterou chcete konfigurovat pomocí formátu: `https://ip_address/`.

Podpora SNMPv3 (Simple Network Management Protocol verze 3)

Protokol SNMPv3 umožňuje kódovanou a ověřenou síťovou komunikaci. Rovněž dovoluje administrátorovi zvolit požadovanou úroveň zabezpečení. Před použitím musí být zřízeno alespoň jedno uživatelské jméno a heslo ze stránky s nastavením. Pro konfiguraci SNMPv3 prostřednictvím serveru tiskárny Embedded Web Server:

- 1 Otevřete váš webový prohlížeč. Po řádku adresy zadejte IP adresu tiskárny, kterou chcete konfigurovat pomocí formátu: `http://ip_address/`.
- 2 Klikněte na **Konfigurace**.
- 3 Pod Jiná nastavení klikněte na **Sítě/Porty**.
- 4 Klikněte na **SNMP**.

Ověření a kódování SNMPv3 má tři úrovně podpory:

- Žádné ověření a žádné kódování
- Ověření bez kódování
- Ověření a kódování

Poznámka: Pouze zvolená úroveň a následující mohou být použity pro komunikaci.

Podpora IPsec (Internet Protocol Security)

Protokol IP Security poskytuje ověření a kódování komunikací na síťové vrstvě a zabezpečuje všechny aplikační a síťové komunikace přes IP protokol. IPsec může být nastaven mezi tiskárnou a až pěti hostiteli pomocí IPv4 a IPv6. Pro konfiguraci IPsec pomocí Embedded Web Server:

- 1 Otevřete váš webový prohlížeč. Po řádku adresy zadejte IP adresu tiskárny, kterou chcete konfigurovat pomocí formátu: `http://ip_address/`.
- 2 Klikněte na **Konfigurace**.
- 3 Pod Jiná nastavení klikněte na **Sítě/Porty**.
- 4 Klikněte na **IPsec**.

Pro IPsec jsou podporovány dva typy ověření:

- **Ověření sdíleným klíčem** – Jakákoli fráze ASCII sdílená mezi všemi zúčastněnými hostiteli. Toto je nejjednodušší způsob pro konfiguraci, když pouze málo hostitelů na síti používá IPsec.
- **Ověření certifikátem** – Umožňuje jakýmkoli hostitelům nebo podsíti hostitelů ověření pro IPsec. Každý hostitel musí mít klíčový veřejný/soukromý pár. Validate Peer Certificate je aktivováno ve výchozím nastavení a vyžaduje, aby každý hostitel měl podepsaný certifikát a nainstalovaný autorizační certifikát. Každý hostitel musí mít svůj identifikátor v Subject Alternate Name podepsaného certifikátu.

Poznámka: Po konfiguraci zařízení pro IPsec s hostitelem je IPsec vyžadováno pro všechny uskutečněné IP komunikace.

Použití Bezpečného režimu

Porty TCP a UDP můžete nakonfigurovat na jeden ze tří režimů:

- **Deaktivováno** – Nikdy nedovolí síti připojit se k tomuto portu
- **Bezpečný a nezabezpečený** – Umožňuje portu zůstat otevřený, a to i v Bezpečném režimu
- **Pouze nezabezpečený** – Umožní portu otevřít se pouze tehdy, pokud není tiskárna v Bezpečném režimu.

Poznámka: Pro aktivaci Bezpečného režimu musí být nastaveno heslo. Jakmile je režim aktivován, otevřou se pouze porty nastavené na Bezpečný a Nezabezpečený.

Pro konfiguraci Bezpečného režimu pro porty TCP a UDP z Embedded Web Server:

- 1 Otevřete váš webový prohlížeč. Po řádku adresy zadejte IP adresu tiskárny, kterou chcete konfigurovat pomocí formátu: `http://ip_address/`.
- 2 Klikněte na **Konfigurace**.
- 3 Pod Jiná nastavení klikněte na **Sítě/Porty**.
- 4 Klikněte na **Přístupový port TCP/IP**.

Poznámka: Deaktivace portů deaktivuje funkci na tiskárně.

Použití ověření 802.1x

Ověření portu 802.1x umožňuje tiskárně připojit se k sítím, které před povolením připojení vyžadují ověření. Ověření portu 802.1x může být použito s funkcí WPA (Wi-Fi Protected Access) volitelného interního bezdrátového tiskového serveru pro poskytnutí podpory zabezpečení WPA-Enterprise.

Podpora 802.1x vyžaduje zřízení oprávnění pro tiskárnu. Tiskárna musí být známá serveru Authentication Server (AS). AS umožní síťový přístup k zařízením prezentováním platné sady oprávnění, která obvykle zahrnuje kombinaci jméno/heslo a někdy i certifikát. AS umožní síťový přístup k tiskárnám prezentováním platné sady oprávnění. Oprávnění můžete spravovat použitím serveru tiskárny Embedded Web Server. Pro použití certifikátů jako součásti oprávnění:

- 1 Otevřete váš webový prohlížeč. Po řádku adresy zadejte IP adresu tiskárny, kterou chcete konfigurovat pomocí formátu: `http://ip_address/`.
- 2 Klikněte na **Konfigurace**.
- 3 Pod Jiná nastavení klikněte na **Sítě/Porty**.
- 4 Klikněte na **Správu certifikátů**.

Pro aktivaci a konfiguraci 802.1x na Embedded Web Server po instalaci požadovaných certifikátů:

- 1 Otevřete váš webový prohlížeč. Po řádku adresy zadejte IP adresu tiskárny, kterou chcete konfigurovat pomocí formátu: `http://ip_address/`.
- 2 Klikněte na **Konfigurace**.
- 3 Pod Jiná nastavení klikněte na **Sítě/Porty**.
- 4 Klikněte na **Ověření 802.1x**.

Poznámka: Pokud je instalovaný interní bezdrátový tiskový server, klikněte na **Bezdrátový** místo na **Ověření 802.1x**.

Uzamčení menu ovládacího panelu

Uzamčení menu ovládacího panelu vám umožní vytvořit číslo PIN a zvolit, která specifická menu uzamknete. Při každém zvolení uzamčeného menu bude uživatel vyzván k zadání správného čísla PIN na ovládacím panelu. PIN nemá žádný vliv na přístup přes EWS. Pro uzamčení menu ovládacího panelu:

- 1** Otevřete váš webový prohlížeč. Po řádku adresy zadejte IP adresu tiskárny, kterou chcete konfigurovat pomocí formátu: `http://ip_address/`.
- 2** Klikněte na **Konfigurace**.
- 3** Pod Jiná nastavení klikněte na **Zabezpečení**.
- 4** Klikněte na **Nastavení uzamčení menu**.

9. Prohlášení a informace

Konvence

Poznámka: Poznámka označuje pomocné informace.

Varování: Varování označuje okolnosti, při kterých může dojít k poškození výrobku nebo softwaru.



POZOR: Pozor označuje okolnosti, které Vám mohou způsobit tělesnou újmu.

Informace k elektronickým emisím

FCC prohlášení o shodě

Tiskárna Lexmark E450dn , typ 4512-630, byla testována a vyhovuje požadavkům pro digitální přístroje třídy B, ve shodě se statí 15 předpisů FCC. Zařízení smí být provozováno při dodržení následujících dvou podmínek: (1) toto zařízení nesmí způsobovat žádná rušení a (2) toto zařízení musí akceptovat veškeré přijímané interference, včetně interferencí, které mohou způsobit nežádoucí provozní stavy.

Mezní hodnoty FCC třídy B jsou navrženy tak, aby poskytovaly přijatelnou ochranu proti rušivé interferenci při instalacích v obytných prostorech. Toto zařízení generuje, používá a může vyzařovat vysokofrekvenční energii a v případě, že není instalováno a používáno v souladu s instrukcemi, může rušivě interferovat s radiovými komunikacemi. Přesto není možné zaručit, že u konkrétní instalace k rušivé interferenci nedojde. Dojde-li k rušení příjmu radiového nebo televizního vysílání, které lze identifikovat zapnutím a opětovným vypnutím zařízení, pokuste se eliminovat rušivý účinek provedením některého z následujících kroků:

- Přeorientujte nebo přemístěte přijímací anténu.
- Zvětšete vzdálenost mezi zařízením a přijímačem.
- Připojte zařízení do zásuvky na jiném okruhu, než na kterém je připojen přijímač.
- Zkonzultujte další možná řešení se servisním pracovníkem nebo prodejcem zařízení.

Výrobce není odpovědný za jakékoli rušení radiového nebo televizního příjmu, které vzniká v důsledku použití jiných než doporučených kabelů nebo v důsledku nepovolených změn a úprav na zařízení. Nepovolené změny nebo úpravy na zařízení mohou zbavit uživatele oprávnění k používání tohoto zařízení.

Poznámka: Pro zajištění shody s FCC předpisy o elektromagnetické interferenci pro zařízení třídy B použijte řádně stíněný a uzemněný kabel, jako např. Lexmark díl číslo 1021231 pro paralelní připojení nebo 1021294 pro USB připojení. Použití náhradního kabelu, který není dostatečně stíněný a uzemněný, může vést k porušení FCC předpisů.

EC prohlášení o shodě

Tento výrobek je ve shodě s ochrannými požadavky směrnic Evropské komise 89/336/EEC a 73/23/EEC k harmonizaci zákonů členských států, které se týkají elektromagnetické kompatibility a bezpečnosti elektrických zařízení navržených pro použití v daných napěťových mezích.

Prohlášení o shodě s požadavky příslušných směrnic bylo podepsáno ředitelem oddělení Výroby a technické podpory, Lexmark International, S.A., Boigny, Francie.

Tento výrobek splňuje mezní hodnoty pro třídu B dle EN 55022 a bezpečnostní informace dle EN 60950.

ENERGY STAR



Směrnice o odpadu z elektrických a elektronických zařízení (WEEE)



Logo WEEE symbolizuje specifický recyklační program a postupy pro elektronické výrobky v zemích Evropské unie. Doporučujeme recyklaci našich výrobků. Pokud máte další dotazy o možnostech recyklace, navštivte webové stránky společnosti Lexmark www.lexmark.com ohledně telefonního čísla na místní prodejce.

Informační štítek laseru

Štítek s informacemi o laseru může být připevněn k tiskárně.

Upozornění k regulaci napětí

Varování: Elektrické přepětí může být pro zařízení připojené ke zdrojům střídavého proudu velmi destruktivní. Pokud zamýšlíte provozovat tiskárnu při napětí přesahujícím rozsah uvedený v následující tabulce, musíte nainstalovat vhodné certifikované zařízení regulující napětí (jako například stabilizátor napětí nebo UPS zařízení) k přívodu napětí tiskárny. Vaše záruka nemusí pokrývat poškození způsobená přepětím.

Běžný rozsah napětí	Maximální rozsah napětí
100V–127V AC	90V–135V AC
220V–240V AC	198V–254V AC

Hladina hlukových emisí

Následující měření byla provedena ve shodě s ISO 7779 a zpráva byla vypracována ve shodě s ISO 9296.

Průměrný akustický tlak, 1 metr, dBA	
Tisk	53
Prodleva	neslyšitelný
Tichý režim	49
Úsporný režim	neslyšitelný

Energetická spotřeba

V následující tabulce jsou shrnuta data energetické spotřeby tiskárny.

Režim	Popis	Spotřeba energie
Tisk	Tiskárna produkuje trvalý výstup	520 W
Připravena	Tiskárna je připravena k tisku	12 W

Informace k použití laseru

Tiskárna je certifikována v USA a odpovídá požadavkům předpisů DHHS 21 CFR podkapitola J pro laserové výrobky třídy I (1), v ostatních částech je certifikována jako laserový výrobek třídy I, který splňuje požadavky normy EC 60825-1.

Laserové výrobky třídy I nejsou považovány za nebezpečné. Uvnitř tiskárny se nachází laser třídy 1Mb (3b), jmenovitě 5 mW galium-arsenidový laser pracující v rozmezí vlnových délek 770-795 nanometrů. Laserový systém a tiskárna jsou navrženy tak, aby za normálních provozních podmínek, během uživatelské údržby nebo ostatní předepsané údržby nedošlo za žádných okolností k vystavení osob laserovému záření překračujícímu mezní hodnoty třídy I.

Záruční prohlášení pro Lexmark E450dn

Lexmark International, Inc., Lexington, KY

Tato záruka platí pro USA a Kanadu. Pro zákazníky mimo USA platí záruční informace v jednotlivých zemích tak, jak byla poskytnuta s dodaným výrobkem.

Toto záruční prohlášení se vztahuje na tento výrobek, jestliže byl původně zakoupen pro osobní potřebu, nikoli za účelem dalšího prodeje, u společnosti Lexmark nebo jejího prodejního reprezentanta, v tomto prohlášení označovaného jako "prodejce".

Omezení záruky

Společnost Lexmark zaručuje, že tento výrobek:

- je vyroben z nových dílů, nebo z nových a provozně způsobilých použitých dílů, jejichž výkon
- je shodný s díly novými je při normálním používání bez závad materiálu a zpracování

Jestliže tento výrobek ztratí funkčnost v rozsahu záruky v průběhu záruční doby, kontaktujte prodejce nebo společnost Lexmark pro provedení opravy nebo výměny.

Je-li tento výrobek příslušenstvím, lze uplatnit nárok na poskytnutí záruky pouze v případě, že je jako příslušenství použitý v kombinaci s výrobkem, pro který byl určen. K poskytnutí záručního servisu můžete být vyzváni k předložení příslušenství spolu s výrobkem.

Postoupíte-li tento výrobek dalšímu uživateli, je záruční servis v rámci tohoto prohlášení k dispozici i tomuto uživateli po zbývající dobu záruční doby. Tomuto uživateli byste spolu s tímto prohlášením měli předat také originál dokladu o koupi.

Záruční servis

Záruční doba je 24 měsíců a začíná dnem, kdy byl výrobek zakoupen, jak je vyznačeno na dokladu o koupi za předpokladu, že záruční doba pro spotřební materiál a údržbové položky dodané s tiskárnou skončí dříve, pokud je jejich obsah podstatně opotřebený, vyčerpaný nebo spotřebovaný. Fixační jednotky, transportní jednotky, položky podavače papíru a jiné další položky, pro které je k dispozici

sada pro údržbu, jsou podstatně spotřebovány, když tiskárna pro tuto položku zobrazí hlášení „Varování životnosti“ nebo „Plánovaná údržba“.

K poskytnutí záručního servisu můžete být vyzváni k předložení originálního dokladu o koupi. Můžete být vyzváni k doručení vašeho výrobku k prodejci nebo do společnosti Lexmark, nebo ho předplaceně a ve vhodném balení zaslat na místo určené společností Lexmark. Uživatel nese odpovědnost za případnou ztrátu nebo poškození výrobku během transportu k prodejci nebo na místo stanovené společností Lexmark.

Vyžaduje-li záruční servis výměnu výrobku nebo dílu, stává se vyměněný díl vlastnictvím prodejce nebo společnosti Lexmark. Náhradní díl může být nový nebo opravený díl.

Na náhradní díl se vztahuje zbývající záruční doba originálního výrobku.

Výměnu není možné provést v případě, že výrobek předložený k výměně je deformovaný, upravený, vyžaduje opravu, na kterou se nevztahuje záruční servis nebo je neopravitelný, nebo pokud není výrobek bez všech zákonných závazků, omezení, zástavních práv a břemen.

Než předložíte tento výrobek k záručnímu servisu, odstraňte všechny tiskové kazety, programy, data a vyjímatelná média (ledaže je společností Lexmark určeno jinak).

Pro další vysvětlení záručních alternativ a pro informace o nejbližším autorizovaném servisním místě společnosti Lexmark navštivte webovou stránku <http://support.lexmark.com>. Vzdálená technická podpora je na tento výrobek poskytována po dobu trvání záruky. Technická podpora výrobků, na které se již nevztahuje záruka společnosti Lexmark, je poskytována pouze za úhradu.

Rozsah omezení záruky

Lexmark nezaručuje nepřetržitou a bezporuchovou funkci tohoto výrobku nebo trvanlivost a životnost výtisků provedených jakýmkoli výrobkem.

Záruční servis nezahrnuje opravy poruch způsobených:

- úpravou nebo neautorizovanou modifikací
- nehodami, nesprávným použitím nebo použitím v rozporu s pokyny, příručkami a manuály společnosti Lexmark
- nepřiměřeným fyzikálním nebo provozním prostředím
- údržbou provedenou jinou osobou, než je společnost Lexmark nebo její autorizovaný servis
- funkcí výrobku za hranicí jeho životnosti
- použitím tiskového média nespécifikovaného společností Lexmark
- vylepšeními, opravami, opětovným plněním nebo předěláním výrobků, spotřebního materiálu nebo součástí třetími stranami
- výrobky, spotřebním materiálem, součástmi, materiálem (jako například tonery a inkousty), softwarem nebo rozhraními
- nedodanými společností Lexmark

V ROZSAHU POVOLENÉM PLATNÝM ZÁKONEM NEVYSTAVÍ ANI LEXMARK, ANI JEHO DODAVATELÉ NEBO DALŠÍ PRODEJCI VE VZTAHU K TOMUTO VÝROBKU ŽÁDNOU DALŠÍ ZÁRUKU NEBO PODMÍNKU JAKÉHOKOLI CHARAKTERU, AŽ JIŽ VÝSLOVNĚ ČI IMPLICITNĚ, A VÝSLOVNĚ ODMÍTÁ PŘEDPOKLÁDANÉ ZÁRUKY NEBO PODMÍNKY OBCHODOVATELNOSTI, VHODNOSTI PRO ZVLÁŠTNÍ ÚČEL A USPOKOJUJÍCÍ KVALITY. VEŠKERÉ ZÁRUKY KTERÉ NEMOHOU BÝT ODMÍTNUTY PODLE PLATNÉHO PRÁVA JSOU OMEZENY NA TRVÁNÍ ZÁRUČNÍ DOBY. PO UPLYNUTÍ TÉTO DOBY NELZE UPLATNIT ŽÁDNÝ NÁROK NA POSKYTNUTÍ ZÁRUKY, UVEDENÉ ČI IMPLICITNÍ. VŠECHNY INFORMACE, SPECIFIKACE, CENY A SLUŽBY SE MOHOU ZMĚNIT BEZ PŘEDCHOZÍHO UPOZORNĚNÍ.

Omezení odpovědnosti

Jediná možná cesta pro vyrovnání na základě tohoto prohlášení je shrnuta v tomto dokumentu. V případě vznesení jakéhokoli nároku týkajícího se funkce výrobku v souladu s tímto záručním prohlášením můžete získat náhradu vzniklých škod až do výše stanovené v následujícím odstavci.

Společnost Lexmark je povinna plněním vzniklé škody do částky, která byla za výrobek, který škody způsobil, zaplacená. Toto omezení odpovědnosti se nevztahuje na vaše nároky týkající se tělesných zranění nebo škod na nemovitém majetku nebo hmotném osobním majetku, vůči kterým je společnost Lexmark odpovědná ze zákona. **V ŽÁDNÉM PŘÍPADĚ NEBUDE LEXMARK ZODPOVĚDNÝ ZA UŠLÉ ZISKY, ZTRÁTU ÚSPOR, NÁHODNÉ ŠKODY NEBO JINÉ EKONOMICKÉ NEBO NÁSLEDNÉ ŠKODY.** To platí i v případě, že společnost Lexmark nebo prodejce upozorníte na možnost vzniku takových škod. Společnost Lexmark není povinna k plnění škod, které uplatňují třetí osoby.

Toto omezení náhrad se také vztahuje na reklamace vůči dodavatelům nebo prodejcům Lexmark. Záruční omezení společnosti Lexmark a dodavatelů či prodejců nejsou kumulativní. Takoví dodavatelé a prodejci jsou zamýšleni příjemci tohoto omezení.

Další práva

V některých zemích není omezení délky trvání záruky nebo vyloučení nebo omezení záruky pro případ nahodilých nebo následných škod přípustné, takže omezení nebo vyloučení obsažená výše se na vás nemusí vztahovat. Tato záruka Vám poskytuje specifická zákonná práva. Zároveň můžete mít další práva, která jsou různá v různých zemích.